

**CENTRALINO AGORÀ 2
Sch. 1372/312**

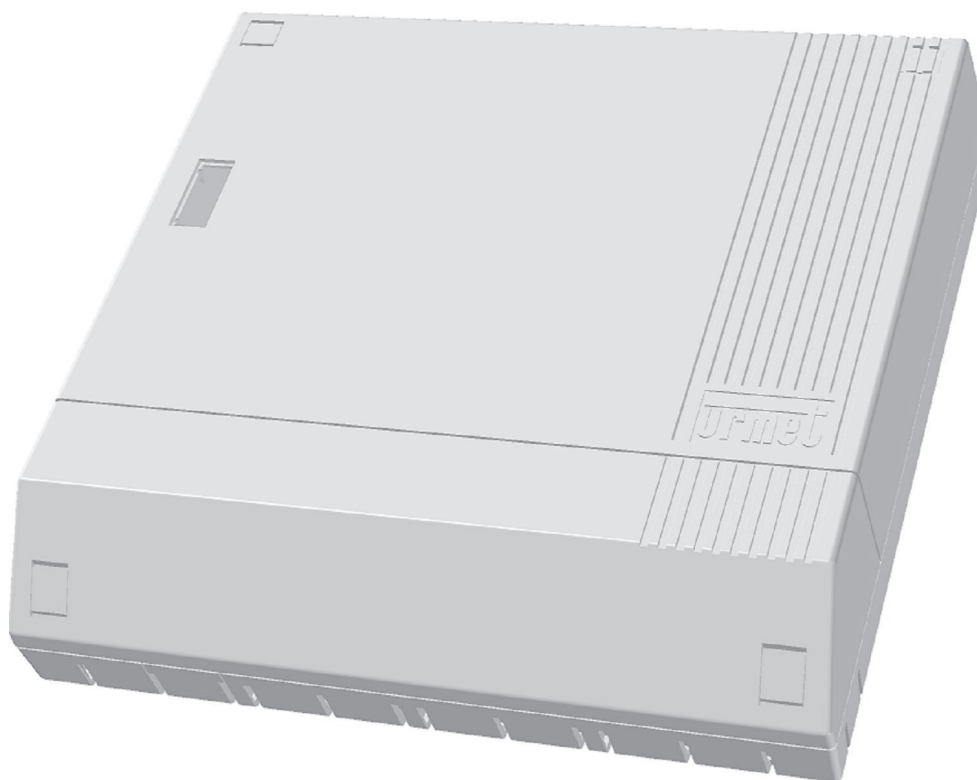

INDICE

GENERALITÀ.....		5
1	Il centralino Agorà 2.....	6
2	Configurazione.....	7
2.1	Tipi di apparecchi.....	7
2.2	Tipi di impianto.....	7
2.3	Alimentazione.....	7
3	Usò per cui il dispositivo è destinato.....	7
USO.....		8
1	Servizi telefonici su linee urbane.....	9
1.1	Chiamata su linea urbana.....	9
1.1.1	Routing automatico interfaccia GSM DOMUS CELL.....	9
1.2	Chiamata di un numero in rubrica.....	9
1.3	Prenotazione della linea urbana.....	9
1.4	Risposta ad una chiamata esterna.....	10
1.5	Incapsulamento.....	10
1.6	Messa in attesa di una conversazione esterna.....	10
1.7	Messa in attesa di una conversazione esterna per rispondere ad altra chiamata esterna.....	10
1.8	Messa in attesa di una conversazione esterna per effettuare altra chiamata esterna.....	10
1.9	Messa in attesa di una conversazione esterna per effettuare altra chiamata interna.....	11
1.10	Parcheggio di una conversazione esterna.....	11
1.11	Trasferta con offerta di una conversazione esterna.....	11
1.12	Trasferta senza offerta di una conversazione esterna.....	11
1.13	Trasferta di una seconda conversazione esterna.....	12
1.14	Conferenza tra piú utenti.....	12
1.15	Deviazione a tempo di chiamate esterne DISA su altro interno.....	12
1.16	Seguimi.....	12
1.17	Deviazione immediata di chiamate esterne DISA su altro interno.....	13
1.18	Funzionalità Direttore / Segretaria.....	13
1.19	Deviazione su occupato di chiamate esterne DISA su altro interno.....	13
1.20	Deviazione manuale su linea urbana (Funzione Bridge).....	13
1.21	Deviazione Esterna su linea privata.....	14
1.22	Trasferimento di Chiamata su linea privata.....	14
1.23	Chiamata di gruppo.....	14
1.24	Cattura chiamata su segreteria, FAX o MODEM.....	15
1.25	Codice Superamento Classi di Abilitazione.....	15
1.26	Modalità di funzionamento linea urbana citofonica.....	15
2	Servizi telefonici su linee interne.....	15
2.1	Chiamata interna.....	15
2.1.1	Servizio CLI per chiamate tra interni.....	15
2.2	Chiamata generale interna.....	15
2.3	Chiamata di un gruppo.....	15
2.4	Prenotazione su interno occupato.....	16
2.5	Risposta ad una chiamata interna.....	16
2.6	Messa in attesa di una conversazione interna.....	16
2.7	Messa in attesa di una conversazione interna per effettuare altra chiamata interna.....	16
2.8	Messa in attesa di una conversazione interna per rispondere ad altra chiamata esterna.....	16
2.9	Messa in attesa di una conversazione interna per effettuare una chiamata esterna.....	16
2.10	Inclusione e Trasferta su Inclusione.....	17
2.11	Conferenza tra piú utenti.....	17
2.12	Deviazione a tempo di chiamate interne su altro interno.....	17
2.13	Seguimi.....	18
2.14	Deviazione immediata di chiamate interne su altro interno.....	18
2.15	Funzionalità Direttore / Segretaria.....	18
2.16	Deviazione su occupato di chiamate interne su altro interno.....	18
3	Altri servizi.....	19
3.1	Funzionalità KTS.....	19
3.2	Posto Operatore.....	19
3.3	Non disturbare.....	20
3.4	Servizio Notte.....	20
3.5	Hot Line.....	20
3.6	Accesso all'amplificatore esterno.....	21
3.7	Paging su Director2.....	21
3.8	Paging generale.....	21
3.9	Room monitor locale.....	21
3.10	Room monitor remoto.....	21
3.11	Avviso presenza messaggi in segreteria.....	22
3.12	Servizio DOSA.....	22
3.13	Servizio richiamata (call back).....	22
3.14	Lettura orario.....	23
3.15	Sveglia.....	23
3.16	Servizi telefonici supplementari di Telecom Italia.....	23
4	Servizi telefonici legati al montante citofonico.....	23
4.1	Connessione al posto esterno citofonico.....	23
4.2	Risposta a chiamata citofonica.....	23
4.3	Risposta citofonica durante conversazione.....	24
4.4	Trasferta con offerta di una conversazione citofonica.....	24
4.5	Trasferta senza offerta di una conversazione citofonica.....	24

4.6	Seguimi citofonico	24
4.7	Segreteria su chiamata citofonica.....	25
5	Servizi citofonici	25
5.1	Apertura di una porta esterna	25
5.2	Apertura di una porta esterna durante una conversazione.....	26
5.3	Relè attuatori.....	26
5.4	Seconda chiamata citofonica	26
5.5	Terza chiamata citofonica	27
5.6	Attivazione relè su base CLI.....	27

PROGRAMMAZIONE28

1	Generalità.....	30
2	Classi di abilitazione	30
2.1	Classi di abilitazione telefoniche	31
2.2	Classi di abilitazione citofoniche.....	32
3	Programmazione password	33
3.1	Programmazione password principale	33
3.2	Programmazione password secondaria	33
4	Programmazione linee urbane	34
4.1	Configurazione linee urbane	34
4.2	Routing automatico interfaccia GSM Domus Cell.....	35
4.2.1	Prefissi per routing automatico interfaccia GSM Domus Cell.....	35
4.3	Assegnazione linee uscenti a derivati	36
4.4	Assegnazione linee entranti a derivati.....	36
4.5	Programmazione durata flash su linea urbana	37
4.6	Programmazione codice impegno linea urbana	37
4.7	Programmazione della tabella codici citofonici	37
5	Programmazione interni.....	38
5.1	Configurazione interni	38
6	Programmazione abilitazioni sulle chiamate.....	39
6.1	Programmazione numeri o prefissi abilitati.....	39
6.2	Programmazione gestori abilitati	40
6.3	Programmazione prefissi gestori abilitati.....	40
6.4	Impostazione classi di abilitazione telefoniche.....	41
6.5	Impostazione classi di abilitazione citofoniche.....	41
6.6	Assegnazione classi di abilitazione ad un telefono interno.....	42
6.7	Programmazione gruppi di chiamata.....	42
6.8	Programmazione numeri Emergenza.....	42
6.9	Programmazione tabella Black List generale.....	43
6.10	Programmazione derivati abbinati alla tabella Black List generale.....	45
6.11	Programmazione tabella Black List di linea	45
6.12	Programmazione abilitazione tabella Black List	46
6.13	Programmazione tabella riconoscimento fax.....	47
6.14	Programmazione abilitazione tabella riconoscimento fax.....	47
6.15	Programmazione tabella teleazionamento relè.....	47
6.16	Programmazione abilitazione tabella teleazionamento relè.....	48
6.17	Programmazione della tabella numeri per attivazione relè	48
7	Programmazione DISA.....	49
7.1	Registrazione messaggio per DISA	49
7.2	Ascolto messaggio per DISA	49
7.3	Programmazione sequenza messaggi DISA per linea	49
7.4	Abilitazione messaggio DISA jolly.....	50
7.5	Programmazione squilli per risposta DISA.....	50
8	Programmazione Derivati per servizi	51
8.1	Programmazione del posto Operatore.....	51
8.2	Programmazione interno per segreteria.....	51
8.3	Programmazione numero telefonico per avviso presenza messaggi	51
8.4	Programmazione interno per FAX/MODEM.....	52
8.5	Programmazione derivato per segnalazione buffer stampante all'80%	52
8.6	Programmazione di un interno come posto esterno.....	52
9	Gestione delle chiamate	53
9.1	Trasferimento di chiamata attraverso altra linea urbana.....	53
9.2	Programmazione numero di squilli prima del trasferimento della chiamata su linea urbana.....	53
9.3	Risposta per assente	54
9.4	Hot Line.....	54
9.5	Deviazione esterna.....	54
9.6	Servizio Notte.....	55
9.7	Seguimi citofonico	56
9.8	Abilitazione messaggio su seguimi citofonico	56
9.9	Musica di attesa.....	56
9.10	Registrazione musica di attesa	57
9.11	Ascolto musica di attesa.....	57
9.12	Chiamata entrante sequenziale.....	57
9.12.1	Programmazione interni per la chiamata entrante sequenziale	57
9.12.2	Programmazione squilli per la chiamata entrante sequenziale.....	58
10	Programmazioni parametri attuatori	59
10.1	Modalità funzionamento relè attuatori	59
10.2	Temporizzazione attivazione relè	59
11	Programmazione parametri di traffico	60
11.1	Programmazione prefisso proprio distretto	60

11.2	Programmazione prefisso internazionale.....	60
11.3	Durata chiamata citofonica.....	60
11.4	Timer Parcheggio.....	61
11.5	Timer Deviazione.....	61
11.6	Timer durata chiamata tra linee urbane.....	61
12	Programmazione Rubrica.....	62
12.1	Memorizzazione di un numero telefonico nella rubrica.....	62
12.2	Cancellazione di un numero telefonico nella rubrica.....	62
12.3	Verifica di un numero telefonico nella rubrica.....	62
13	Programmazione Stampe.....	63
13.1	Stampa Continua e avviso buffer in via di esaurimento.....	63
13.2	Lista chiamate.....	63
13.3	Stampa ultime tre cifre.....	63
14	Programmazione Data/Ora e Sveglia.....	64
14.1	Programmazione data.....	64
14.2	Programmazione ora.....	64
14.3	Programmazione sveglia.....	64
14.4	Programmazione cambio automatico ora solare/ora legale.....	65
15	Parametri di sistema.....	65
15.1	Verifica versione software.....	65
16	Programmazione da remoto.....	65
16.1	Abilitazione.....	65
16.2	Programmazione numeri Telegestione.....	65
17	Reset.....	66
17.1	Reset Black List.....	66
17.2	Reset classi di abilitazione.....	66
17.3	Reset gestori e relativi prefissi.....	66
17.4	Reset prefissi abilitati.....	66
17.5	Reset rubrica di Sistema.....	67
17.6	Reset sistema.....	67

INSTALLAZIONE..... 68

Contenuto.....	69
1 Avvertenze.....	69
2 Emergenza.....	69
3 Impiantistica.....	69
4 Installazione.....	70
4.1 Generalità.....	70
4.2 Installazione a parete.....	71
4.3 Collegamento.....	73
5 Installazione e collegamento delle schede.....	74
5.1 Scheda espansione 1 linea urbana.....	74
5.2 Scheda espansione 1 derivato.....	75
5.3 Scheda interfaccia USB/RS232.....	76
5.4 Scheda interfaccia IrDA.....	77
5.5 Scheda filtro ADSL.....	78
5.6 Scheda interfaccia citofonica (4+N, 1+N, BIBUS, DIGIVOICE).....	79
5.6.1 Collegamento dell'interfaccia citofonica 4+N.....	80
5.6.2 Collegamento dell'interfaccia citofonica 1+N.....	80
5.6.3 Collegamento dell'interfaccia citofonica BIBUS.....	80
5.6.4 Collegamento dell'interfaccia citofonica DIGIVOICE.....	80
5.7 Installazione.....	81
6 Collegamento del relè attuatore sulla base.....	81
7 Collegamento alla linea elettrica.....	82
8 Collegamento al Director2 e telefoni con campo lampade.....	82
9 Collegamento della musica di attesa esterna.....	83
10 Collegamento dell'amplificatore esterno.....	83
11 Collegamento del commutatore esterno giorno/notte.....	83
12 Prima accensione e collaudo dell'impianto.....	83
13 Schema impianti.....	84
13.1 Schema impianto con interfaccia citofonica 4+N.....	84
13.2 Schema impianto con interfaccia citofonica 1+N.....	85
13.3 Schema impianto con interfaccia citofonica Bibus.....	86
13.4 Schema impianto con interfaccia citofonica Digivoice.....	87
13.5 Schema di collegamento di 1 interfaccia telefonica ad 1 centralino telefonico PABX.....	88
13.6 Schema di collegamento con modem esterno.....	89
Tabelle.....	90
1 Tabella Programmazione.....	90
2 Tabella Piano numerazione e codici brevi.....	98
3 Tabella parametri dei derivati.....	99
4 Tabella caratterizzazioni linee urbane.....	100
5 Tabella numeri o prefissi abilitati.....	101
6 Tabella gestori abilitati.....	101
7 Tabella codici citofonici.....	102
8 Tabella numeri per attivazione relè.....	102
9 Tabella prefissi routing automatico interfaccia GSM Domus Cell.....	103
10 Tabella interni e squilli per chiamata sequenziale.....	103
11 Significato dei vari toni di segnalazione.....	104
12 Tabella tempi di chiamata e segnalazioni.....	104

INDICE ALFABETICO..... 105

GENERALITÀ

1	Il centralino Agorà 2	6
2	Configurazione	7
2.1	Tipi di apparecchi	7
2.2	Tipi di impianto	7
2.3	Alimentazione	7
3	Uso per cui il dispositivo è destinato	7

1 IL CENTRALINO AGORÀ 2

Il centralino telefonico automatico AGORÀ 2 Sch. 1372/312, consente ad un massimo di 12 apparecchi telefonici di svolgere il servizio intercomunicante e di connettersi con tre linee telefoniche esterne. Inoltre gli apparecchi collegati al centralino, a seguito di chiamata dal Portiere elettrico, diventano dei normali citofoni consentendo sia la conversazione con il Posto esterno che l'apertura della serratura elettrica.

È possibile effettuare fino a 8 conversazioni contemporanee: 4 tra interni, 1 verso il posto esterno citofonico e 3 verso le linee telefoniche esterne.

Il centralino è dotato di una rubrica di sistema con 100 numeri comune a tutti i derivati (ciascuno numero ha una lunghezza max. di 26 cifre), in queste posizioni di memoria si possono inserire numeri di interni, esterni o anche numeri di servizi quali i relè apriporta o attuatori.

Il centralino dispone di una sintesi vocale utilizzata per guidare la programmazione e per inviare i messaggi DISA e di attesa sulle linee urbane. Le predisposizioni degli apparecchi ai vari servizi vengono inserite in fase di programmazione o tramite telefono o tramite il programma SCAITERM2NET su P.C. collegato all'interfaccia RS232 o USB del PABX o tramite IrDA e relativo applicativo su Palmare. Viene consigliata la programmazione tramite SCAITERM2NET sia per la maggiore facilità di utilizzo e sia perché la programmazione può essere salvata in un file e quindi può essere ripristinata globalmente.

Il centralino Agorà 2 è un sistema espandibile in quanto tutte le schede si possono montare su una base e la loro modularità è la seguente:

1. Scheda linea urbana analogica PSTN	Sch. 1372/2	(si possono montare fino a 3 schede)
2. Scheda derivato 1 interno	Sch. 1372/3	(si possono montare fino a 12 schede)
3. Scheda interfaccia USB/RS232	Sch. 1372/50	
4. Scheda interfaccia citofonica Digivoice	Sch. 1372/53	
5. Scheda interfaccia citofonica Bibus	Sch. 1372/54	
6. Scheda interfaccia citofonica 1+N	Sch. 1372/55	
7. Scheda interfaccia citofonica 4+N	Sch. 1372/56	
8. Scheda filtro ADSL (Linea 3)	Sch. 1372/57	
9. Scheda interfaccia IrDA	Sch. 1372/58	
10. Scheda espanditore	Sch. 1372/59	

Il centralino consente:

- Collegamento del centralino a tre linee telefoniche PSTN.
- Collegamento del telefono al Portiere elettrico.
- Risposta alla chiamata telefonica.
- Risposta alle chiamate citofoniche dal Portiere elettrico (tre chiamate).
- Servizio intercomunicante interno.
- Identificativo del chiamante per chiamate interne.
- Routing automatico Domus Cell.
- Attivazione relé su base CLI.
- Segretezza tra le conversazioni contemporanee.
- Messa in attesa della conversazione.
- Trasferita con e senza annuncio.
- Agenda telefonica generale (100 numeri in memoria).
- Apertura di tre serrature elettriche (con scheda citofonica 4+N).
- Attivazione comandi servizi ausiliari (diversi a seconda della scheda opzionale citofonica utilizzata).
- Selezione passante "DISA".
- Musica di attesa e Messaggio DISA registrabile dall'utente o da PC (formato wav e mp3, max 15 secondi).
- Funzione "Hot-Line".
- Servizio di richiamata (call back).
- Funzioni di deviazione e funzione "bridge" con durata programmabile.
- Comunicazione attraverso il centralino (DOSA).
- Servizio sveglia.
- Servizio campo lampade su P.C.
- Collegamento paging.
- Riconoscimento Fax.
- Collegamento al P.C. tramite porta seriale o USB (Sch. 1372/50).
- Collegamento ad un palmare tramite IrDA (Sch. 1372/58).
- Programmazione da remoto.
- Room monitor locale e remoto.
- Tabella black list.
- Funzione Giorno/Notte automatica e manuale.
- Funzione DISA Jolly.
- Gestione 2 diversi protocolli per telefoni derivati.
- Predisposizione al collegamento modem (ADSL o tradizionale DIAL UP 56K) tramite gli appositi morsetti MODEM.
- Utilizzo della scheda risponditore programmabile con più messaggi.

Il Centralino è marcato 

Urmet si riserva il diritto di modificare senza preavviso le specifiche e le prestazioni del prodotto.

2 CONFIGURAZIONE

2.1 TIPI DI APPARECCHI

Il centralino AGORÀ 2 può funzionare con i seguenti tipi di apparecchi:

- Telefoni BCA a tastiera (con selezione multifrequenza) o terminali equivalenti omologati (Fax, Segreteria, etc.).
- Citotelefonati Urmet.
- Telefoni DIRECTOR2 (Top e CL), max 8 o, in alternativa,
- Telefoni con campo lampade (Team CL, Euro CL Studio CL), max. 3.

I citotelefonati Urmet facilitano le funzioni citofoniche in quanto prevedono dei tasti dedicati, ad esempio si può aprire la porta con la semplice pressione di un tasto.

I telefoni "DIRECTOR2", facilitano l'utilizzo del sistema in quanto prevedono tasti dedicati per funzioni citofoniche, telefoniche e visualizzazioni del funzionamento dell'impianto.

2.2 TIPI DI IMPIANTO CITOFONICO

Il centralino AGORÀ 2 può essere utilizzato nei seguenti tipi di impianto:

- 4+N
- 1+N
- Bibus
- Digivoice

Non può essere collegato sui seguenti impianti:

- Impianti citofonici 4+N con segreto di conversazione.
- Impianti citofonici con centralino di portineria Mod. 604.

2.3 ALIMENTAZIONE

Il centralino deve essere alimentato con la tensione di rete a 230V attraverso un dispositivo di sezionamento a 2 poli.

3 USO PER CUI IL DISPOSITIVO È DESTINATO

Il presente dispositivo è stato progettato per essere usato in connessione alla rete analogica PSTN nazionale.

1	Servizi telefonici su linee urbane.....	9
1.1	Chiamata su linea urbana	9
1.1.1	Routing automatico interfaccia GSM DOMUS CELL.....	9
1.2	Chiamata di un numero in rubrica	9
1.3	Prenotazione della linea urbana.....	9
1.4	Risposta ad una chiamata esterna	10
1.5	Incapsulamento.....	10
1.6	Messa in attesa di una conversazione esterna	10
1.7	Messa in attesa di una conversazione esterna per rispondere ad altra chiamata esterna.....	10
1.8	Messa in attesa di una conversazione esterna per effettuare altra chiamata esterna.....	10
1.9	Messa in attesa di una conversazione esterna per effettuare altra chiamata interna.....	11
1.10	Parcheggio di una conversazione esterna.....	11
1.11	Trasferta con offerta di una conversazione esterna.....	11
1.12	Trasferta senza offerta di una conversazione esterna	11
1.13	Trasferta di una seconda conversazione esterna	12
1.14	Conferenza tra più utenti.....	12
1.15	Deviazione a tempo di chiamate esterne DISA su altro interno.....	12
1.16	Seguimi	12
1.17	Deviazione immediata di chiamate esterne DISA su altro interno	13
1.18	Funzionalità Direttore / Segretaria	13
1.19	Deviazione su occupato di chiamate esterne DISA su altro interno	13
1.20	Deviazione manuale su linea urbana (Funzione Bridge).....	13
1.21	Deviazione Esterna su linea privata	14
1.22	Trasferimento di Chiamata su linea privata.....	14
1.23	Chiamata di gruppo	14
1.24	Cattura chiamata su segreteria, FAX o MODEM	15
1.25	Codice Superamento Classi di Abilitazione.....	15
1.26	Modalità di funzionamento linea urbana citofonica	15
2	Servizi telefonici su linee interne.....	15
2.1	Chiamata interna.....	15
2.1.1	Servizio CLI per chiamate tra interni.....	15
2.2	Chiamata generale interna	15
2.3	Chiamata di un gruppo	15
2.4	Prenotazione su interno occupato	16
2.5	Risposta ad una chiamata interna	16
2.6	Messa in attesa di una conversazione interna.....	16
2.7	Messa in attesa di una conversazione interna per effettuare altra chiamata interna.....	16
2.8	Messa in attesa di una conversazione interna per rispondere ad altra chiamata esterna.....	16
2.9	Messa in attesa di una conversazione interna per effettuare una chiamata esterna.....	16
2.10	Inclusione e Trasferta su Inclusione.....	17
2.11	Conferenza tra più utenti.....	17
2.12	Deviazione a tempo di chiamate interne su altro interno.....	17
2.13	Seguimi	18
2.14	Deviazione immediata di chiamate interne su altro interno	18
2.15	Funzionalità Direttore / Segretaria	18
2.16	Deviazione su occupato di chiamate interne su altro interno	18
3	Altri servizi	19
3.1	Funzionalità KTS	19
3.2	Posto Operatore.....	19
3.3	Non disturbare	20
3.4	Servizio Notte.....	20
3.5	Hot Line.....	20
3.6	Accesso all'amplificatore esterno	21
3.7	Paging su Director2	21
3.8	Paging generale	21
3.9	Room monitor locale.....	21
3.10	Room monitor remoto.....	21
3.11	Avviso presenza messaggi in segreteria.....	22
3.12	Servizio DOSA.....	22
3.13	Servizio richiamata (call back).....	22
3.14	Lettura orario.....	23
3.15	Sveglia.....	23
3.16	Servizi telefonici supplementari di Telecom Italia	23
4	Servizi telefonici legati al montante citofonico.....	23
4.1	Connessione al posto esterno citofonico	23
4.2	Risposta a chiamata citofonica.....	23
4.3	Risposta citofonica durante conversazione.....	24
4.4	Trasferta con offerta di una conversazione citofonica.....	24
4.5	Trasferta senza offerta di una conversazione citofonica	24
4.6	Seguimi citofonico	24
4.7	Segreteria su chiamata citofonica.....	25
5	Servizi citofonici	25
5.1	Apertura di una porta esterna	25
5.2	Apertura di una porta esterna durante una conversazione.....	26
5.3	Relè attuatori.....	26
5.4	Seconda chiamata citofonica	26
5.5	Terza chiamata citofonica.....	27
5.6	Attivazione relè su base CLI.....	27

1 SERVIZI TELEFONICI SU LINEE ESTERNE

È prevista sul centralino la sola modalità di selezione multifrequenza (MF).

1.1 CHIAMATA SU LINEA URBANA

Per effettuare una chiamata su linea urbana:

1. Sollevare il microtelefono e attendere il tono di invito a selezionare.
2. Selezionare la linea su cui inoltrare la chiamata, digitando
80 per qualsiasi linea privata disponibile
0 per qualsiasi linea disponibile
81 ÷ 83 per linea 1 ÷ 3
3. Attendere la risposta e agire secondo una delle alternative seguenti a seconda del tipo di risposta ottenuta.
 - 4a. Se si sente il tono di libero comporre il numero da chiamare iniziando a digitare entro 10 secondi.
 - 4b. Se si sente un tono di dissuasione vuol dire che l'interno non è abilitato alle chiamate esterne. Riagganciare il microtelefono.
 - 4c. Se si sente il messaggio "*Linea non disponibile*", vuol dire non ci sono linee libere. Riagganciare il microtelefono o effettuare una prenotazione di linea urbana.

1.1.1 ROUTING AUTOMATICO INTERFACCIA GSM DOMUS CELL

È possibile instradare le chiamate verso determinate numerazioni, ad esempio i cellulari, attraverso l'interfaccia GSM Domus Cell per utilizzare una tariffazione più conveniente. Per poter utilizzare il servizio di instradamento è necessario l'installazione di una interfaccia Domus Cell (per i modelli disponibili consultare il catalogo Urmet) su una linea PSTN e procedere nel seguente modo:

1. Sollevare il microtelefono e attendere il tono di invito a selezionare.
2. Digitare **0** per impegnare la linea
3. Attendere la risposta e agire secondo una delle alternative seguenti a seconda del tipo di risposta ottenuta
- 4a. Se si sente il tono di libero comporre il numero da chiamare. La prima cifra deve essere digitata entro 10 secondi scaduti i quali il telefono viene incapsulato.
- 4b. Se si sente un tono di dissuasione vuol dire che l'interno non è abilitato alle chiamate esterne. Riagganciare il microtelefono.
- 4c. Se si sente il messaggio "*Linea non disponibile*", vuol dire non ci sono linee libere. Riagganciare il microtelefono o effettuare una prenotazione di linea esterna.

Le telefonate le quali il numero inizia con il prefisso programmato vengono automaticamente instradate sulla linea sulla quale è attivato il Domus Cell; ad esempio se sul centralino sono collegate due linee e sulla seconda viene installato e abilitato un Domus Cell con il prefisso 3 quando si digita il numero di un cellulare la chiamata viene inviata sulla linea 2.

È possibile anche permettere (con opportuna programmazione) di inoltrare attraverso la linea PSTN le chiamate che dovrebbero essere avviate attraverso l'interfaccia GSM nel caso questa linea risulti già occupata, analogamente è possibile permettere l'inoltro delle chiamate a rete fissa attraverso l'interfaccia GSM.

1.2 CHIAMATA DI UN NUMERO IN RUBRICA

Da un telefono interno è possibile effettuare una chiamata verso un numero memorizzato in rubrica, identificato tramite un codice breve. Ogni interno può accedere ad una rubrica di 100 numeri comuni a tutti i derivati. I codici brevi sono espressi su tre cifre e vanno da 000 a 099.

Per effettuare una chiamata su linea urbana di un numero in rubrica:

1. Sollevare il microtelefono e attendere il tono di invito a selezionare.
2. Digitare **39** seguito dal codice abbreviato **000 ÷ 099** che identifica il numero telefonico da chiamare.
3. Attendere che il centralino effettui la chiamata richiesta e agire secondo una delle alternative seguenti:
- 4a. Se la chiamata va a buon fine si passa in conversazione.
- 4b. Se si sente il messaggio "*Il valore della programmazione 000 ÷ 099 è vuoto*", vuol dire che non esiste alcun numero telefonico in rubrica associato al codice digitato. Riagganciare il microtelefono.
- 4c. Se si sente il messaggio "*Linea non disponibile*", vuol dire che non ci sono linee libere. Riagganciare il microtelefono o effettuare una prenotazione di linea urbana.

1.3 PRENOTAZIONE DELLA LINEA URBANA

È possibile effettuare una prenotazione di linea urbana, se la linea richiesta o tutte le linee sono impegnate, ovvero quando, a fronte di un tentativo di chiamata esterna, si riceve il messaggio "*Linea non disponibile*".

Quando la linea si libera squilla il telefono da cui è stata richiesta la prenotazione per 25 secondi.

Per prenotare una linea urbana, dopo aver ricevuto il messaggio "Linea non disponibile":

1. Digitare **R30** e attendere il tono di conferma.
2. Riagganciare il microtelefono.
3. La disponibilità della linea verrà segnalata da una chiamata di ritorno.
4. Sollevare il microtelefono e attendere il tono di libero.
5. Comporre il numero telefonico da chiamare. La prima cifra deve essere digitata entro 10 secondi scaduti i quali il telefono viene incapsulato.

Dopo aver ricevuto il tono di libero (punto 4) la linea è già impegnata per cui si può effettuare solo una selezione diretta. Nel caso la prenotazione fosse stata richiesta a fronte di una chiamata di un numero in rubrica, non è possibile richiamare tale numero tramite codice breve.

1.4 RISPOSTA AD UNA CHIAMATA ESTERNA

Una chiamata proveniente da una linea urbana viene segnalata a tutti i derivati abilitati alla ricezione della chiamata in arrivo, la cui suoneria squilla con una cadenza propria della chiamata esterna.

È anche possibile rispondere da un interno non abilitato alla ricezione della chiamata in arrivo, la cui suoneria non squilla, a condizione che sia stata programmata la prestazione "risposta per assente".

Alla risposta di un interno tutte le altre suonerie smettono di squillare.

Per rispondere da un telefono abilitato:

1. Sollevare il microtelefono.

Per rispondere da un telefono non abilitato:

1. Sollevare il microtelefono e attendere il tono di invito a selezionare.
2. Digitare **38**.
3. Nel caso di telefono Director2 è necessario aggiungere di seguito il numero della linea o premere il relativo tasto funzione.

1.5 INCAPSULAMENTO

Se, dopo aver sganciato il microtelefono di uno degli apparecchi non si effettua alcuna operazione, oppure non si riaggancia al termine della conversazione o si effettua una manovra errata o non consentita, il centralino dopo 10 secondi isola il telefono e invia un tono di dissuasione. Per riattivare il telefono è necessario riagganciare il microtelefono.

1.6 MESSA IN ATTESA DI UNA CONVERSAZIONE ESTERNA

È possibile mettere in attesa una conversazione in corso, senza abbattere la connessione, per poterla riprendere in seguito dallo stesso apparecchio che l'aveva generata.

Per mettere in attesa una comunicazione esterna digitare **R** ed attendere il tono di invito a selezionare. L'utente esterno riceve la musica con l'annuncio d'attesa.

Per riprendere la conversazione esterna digitare **R**.

Se durante l'attesa si riaggancia il microtelefono, si ha una chiamata di ritorno dalla linea per un tempo fisso massimo di 50 secondi, dopo di che la chiamata viene svincolata.

1.7 MESSA IN ATTESA DI UNA CONVERSAZIONE ESTERNA PER RISPONDERE AD ALTRA CHIAMATA ESTERNA

Se durante una conversazione esterna in corso arriva una seconda chiamata esterna, segnalata dal tono di avviso, si può mettere in attesa la prima chiamata e rispondere alla seconda. È possibile inoltre passare da una comunicazione all'altra, ovvero sono presenti due comunicazioni contemporanee di cui una attiva e l'altra in attesa.

Per mettere in attesa una conversazione esterna e rispondere ad una seconda chiamata esterna in arrivo:

1. Digitare **R** e attendere il tono di invito a selezionare. L'utente esterno messo in attesa riceve la musica con l'annuncio d'attesa.
2. Digitare **9**. In questo modo si è in conversazione sull'altra chiamata esterna.

Per passare da una conversazione all'altra, digitare **R9**.

Per chiudere la comunicazione attiva e riprendere quella in attesa, digitare **RR** oppure riagganciare il microtelefono, la linea urbana attiva viene liberata e si ha una chiamata di ritorno dalla linea urbana messa in attesa.

1.8 MESSA IN ATTESA DI UNA CONVERSAZIONE ESTERNA PER EFFETTUARE UN'ALTRA CHIAMATA ESTERNA

È possibile mettere in attesa una conversazione esterna in corso ed effettuare una seconda chiamata esterna. È possibile inoltre passare da una comunicazione all'altra, ovvero sono presenti due comunicazioni contemporanee di cui una attiva e l'altra in attesa.

Per mettere in attesa una conversazione esterna in corso ed effettuare una seconda chiamata esterna:

1. Digitare **R** e attendere il tono di invito a selezionare. L'utente esterno messo in attesa riceve la musica con l'annuncio d'attesa.
2. Selezionare la linea su cui inoltrare la chiamata, digitando:
 - 80** per qualsiasi linea privata disponibile
 - 0** per qualsiasi linea disponibile
 - 81 ÷ 83** per linea 1 ÷ 3
3. Attendere la risposta e agire secondo una delle alternative seguenti a seconda del tipo di risposta ottenuta.
- 4a. Se si sente il tono di libero, comporre il numero da chiamare. La prima cifra deve essere digitata entro 10 secondi scaduti i quali il telefono viene incapsulato e si ha una chiamata di ritorno sulla linea messa in attesa.
- 4b. Se si sente un tono di dissuasione vuol dire che l'interno non è abilitato alle chiamate esterne. Riagganciare il microtelefono. Si ha una chiamata di ritorno sulla linea messa in attesa.
- 4c. Se si sente il messaggio "*Linea non disponibile*", vuol dire non ci sono linee libere. Riagganciare il microtelefono. Si ha una chiamata di ritorno sulla linea messa in attesa.

Per passare da una conversazione all'altra, digitare **R9**.

Per chiudere la comunicazione attiva e riprendere quella in attesa, digitare **RR** oppure riagganciare il microtelefono, la linea urbana attiva viene liberata e si ha una chiamata di ritorno dalla linea urbana messa in attesa.

1.9 MESSA IN ATTESA DI UNA CONVERSAZIONE ESTERNA PER EFFETTUARE UN'ALTRA CHIAMATA INTERNA

È possibile mettere in attesa una conversazione esterna in corso ed effettuare una chiamata interna.

Per effettuare una chiamata interna durante una conversazione esterna in corso:

1. Digitare il tasto **R** e attendere il tono di invito a selezionare. L'utente esterno messo in attesa riceve la musica con l'annuncio d'attesa.
2. Comporre il numero dell'interno da chiamare: **41 ÷ 52** per gli interni **1 ÷ 12**.

Per passare da una conversazione all'altra, digitare **R9**.

Per chiudere la comunicazione attiva e riprendere quella in attesa, digitare **RR**.

Riagganciando il microtelefono mentre è in corso la chiamata esterna, si ha la richiamata dell'interno messo in attesa.

Riagganciando il microtelefono mentre è in corso la chiamata interna, la linea urbana e l'interno rimasto vanno in conversazione.

1.10 PARCHEGGIO DI UNA CONVERSAZIONE ESTERNA

Il parcheggio consente di mettere in attesa una conversazione in corso e riprenderla da un qualsiasi altro interno.

Per mettere in parcheggio una comunicazione esterna:

1. Digitare il tasto **R** e attendere il tono di invito alla selezione.
2. Digitare **31** e attendere il messaggio di conferma "*Servizio attivo su linea XX*". L'utente esterno riceve la musica d'attesa con l'annuncio.
3. Riagganciare il microtelefono.

Per riprendere la chiamata in parcheggio:

1. Sollevare il microtelefono e attendere il tono di invito a selezionare.
2. Digitare **31** seguito dal numero della linea parcheggiata.
81 ÷ 83 per linea **1 ÷ 3**

Durante la fase di parcheggio tutti i telefoni possono essere riagganciati, comunque la chiamata deve essere ripresa entro 90 secondi (tempo programmabile) altrimenti si ha una chiamata di ritorno sullo stesso interno che l'aveva messa in parcheggio.

1.11 TRASFERTA CON OFFERTA DI UNA CONVERSAZIONE ESTERNA

La trasferta con offerta consente di inoltrare una conversazione da un apparecchio ad un altro, con richiesta di accettazione al destinatario.

Per trasferire una chiamata con offerta:

1. Digitare il tasto **R**, e attendere il tono di invito a selezionare. L'utente esterno riceve la musica con l'annuncio d'attesa.
2. Comporre il numero dell'interno al quale si vuole trasferire la chiamata (**41 ÷ 52**).
3. Attendere la risposta ed agire come segue a seconda della risposta ottenuta.
- 4a. Se l'interno risponde alla chiamata e accetta la trasferta, riagganciare per metterlo immediatamente in conversazione con l'utente esterno.
- 4b. Se l'interno risponde alla chiamata, non accetta la trasferta e riaggancia, il chiamante digita **R** per riprendere la conversazione con l'utente esterno.
- 4c. Se l'interno è libero ma non risponde oppure è occupato digitare **RR** per riprendere la conversazione con l'utente esterno.

1.12 TRASFERTA SENZA OFFERTA DI UNA CONVERSAZIONE ESTERNA

La trasferta senza offerta consente di inoltrare una conversazione da un apparecchio ad un altro, senza richiesta di accettazione al destinatario.

Per trasferire una chiamata senza offerta:

1. Digitare **R** e attendere il tono di invito a selezionare. L'utente esterno riceve la musica con l'annuncio d'attesa.
2. Comporre il numero dell'interno al quale si vuole trasferire la chiamata (**41 ÷ 52**) e poi riagganciare.

Si può verificare uno dei seguenti casi:

- L'interno è libero, riceve il segnale di chiamata urbana e risponde. Si collega quindi alla linea urbana in attesa.
- L'interno è libero, riceve il segnale di chiamata urbana e non risponde. Dopo 50 secondi si ha una chiamata di ritorno all'interno che aveva effettuato la trasferta.
- L'interno è occupato, riceve il tono di avviso e riaggancia. Riceve quindi il segnale di chiamata urbana e risponde. Si collega quindi alla linea urbana in attesa.
- L'interno è occupato, riceve il tono di avviso e riaggancia. Riceve quindi il segnale di chiamata urbana e non risponde. Dopo 50 secondi si ha una chiamata di ritorno all'interno che aveva effettuato la trasferta.
- L'interno è occupato, riceve il tono di avviso e non riaggancia. Dopo 50 secondi si ha una chiamata di ritorno all'interno che aveva effettuato la trasferta.
- Se il tono di avviso è disabilitato si avrà una richiamata immediata.

In definitiva, se la trasferta non va a buon fine si ha una chiamata di ritorno, che dura 25 secondi, verso l'interno che aveva originato la trasferta stessa, dopo di che la chiamata viene svincolata.

1.13 TRASFERTA DI UNA SECONDA CONVERSAZIONE ESTERNA

Dopo aver messo in attesa una prima conversazione esterna è possibile trasferire la conversazione esterna in corso.

Per trasferire la seconda conversazione:

1. Digitare **R** e attendere il tono di invito a selezionare. L'utente esterno riceve la musica con l'annuncio d'attesa.
2. Comporre il numero dell'interno al quale si vuole trasferire la chiamata (41 ÷ 52).

Si può verificare uno dei seguenti casi:

- L'utente chiamante riaggancia senza attendere la risposta (trasferta senza offerta). Si ha una chiamata di ritorno dalla prima linea in attesa.
- L'utente chiamante attende la risposta (trasferta con offerta) e il chiamato accetta. L'utente chiamante riaggancia e si ha una chiamata di ritorno dalla prima linea in attesa.
- L'utente chiamante attende la risposta (trasferta con offerta) e il chiamato rifiuta e riaggancia. L'interno chiamante viene ricollegato alla seconda linea urbana precedentemente messa in attesa.

Se la trasferta della seconda conversazione non va a buon fine, tale conversazione viene annullata.

Effettuata la trasferta o conclusa la seconda conversazione, al riaggancio del microtelefono si riceverà la richiamata della conversazione della prima linea urbana.

1.14 CONFERENZA TRA PIÙ UTENTI

La funzione consente di instaurare una comunicazione fra tre utenti, due interni e una linea urbana o un interno e due linee urbane.

Per inserirsi in una comunicazione in corso:

1. Digitare il tasto **R** e attendere il tono di invito a selezionare.
2. Comporre il numero dell'interno con il quale si vuole entrare in conferenza.

Alla risposta, avvisarlo della conferenza e digitare **R** seguito da **78**.

Durante la conferenza tutti i partecipanti sentiranno il tono di conferenza, che verrà disattivato non appena uno degli interni riaggancerà il microtelefono, interrompendo la conferenza.

1.15 DEVIAZIONE A TEMPO DI CHIAMATE ESTERNE DISA SU ALTRO INTERNO

La funzione consente di deviare su un altro interno le chiamate esterne indirizzate al proprio interno dopo 5 squilli (si richiede che sia abilitata la DISA). Il servizio attivo viene segnalato da un tono di "deviazione" che si sente quando si solleva il microtelefono. È comunque possibile utilizzare il telefono per effettuare chiamate.

Per attivare il servizio:

1. Sollevare il microtelefono e attendere il tono di invito a selezionare.
2. Digitare **325 N** e attendere il messaggio di conferma, dove:
N = numero dell'interno sul quale deviare le chiamate **41 ÷ 52** per gli interni **1 ÷ 12**.
3. Riagganciare il microtelefono.

Per disattivare il servizio:

1. Sollevare il microtelefono e attendere il tono di deviazione che indica il servizio attivo.
2. Digitare **325 N** e attendere il messaggio di conferma, dove:
N = numero del proprio interno **41 ÷ 52** per gli interni **1 ÷ 12**.
3. Riagganciare il microtelefono.

Per verificare il servizio:

1. Sollevare il microtelefono e attendere il tono di invito a selezionare.
2. Digitare **32540** e attendere il messaggio di conferma.
3. Riagganciare il microtelefono.

1.16 SEGUIMI

La funzione consente di deviare immediatamente su un altro interno le chiamate esterne indirizzate al proprio telefono (si richiede che sia abilitata la DISA). Il servizio attivo viene segnalato da un tono di "deviazione" che si sente quando si solleva il microtelefono. È comunque possibile utilizzare il telefono per effettuare chiamate.

La funzione è attivabile dall'interno verso cui si vuole deviare la chiamata.

Per attivare il servizio dall'interno verso cui si vuole deviare le chiamate:

1. Sollevare il microtelefono e attendere il tono di invito a selezionare.
2. Digitare **#627 N** e attendere il messaggio di conferma, dove:
N = numero del proprio interno **41 ÷ 52** per gli interni **1 ÷ 12**.
3. Riagganciare il microtelefono.

Per disattivare il servizio dal proprio interno:

1. Sollevare il microtelefono e attendere il tono di deviazione, che indica il servizio attivo.
2. Digitare **#627 N** e attendere il messaggio di conferma.
N = numero del proprio interno **41 ÷ 52** per gli interni **1 ÷ 12**.
3. Riagganciare il microtelefono.

Per verificare il servizio dal proprio interno:

1. Sollevare il microtelefono e attendere il tono di invito a selezionare.
2. Digitare **#62740** e attendere il messaggio di conferma.
3. Riagganciare il microtelefono.

1.17 DEVIAZIONE IMMEDIATA DI CHIAMATE ESTERNE DISA SU ALTRO INTERNO

La funzione consente di deviare immediatamente su un altro interno le chiamate esterne indirizzate al proprio telefono, attivando la funzionalità Direttore/Segretaria (si richiede che sia abilitata la DISA). Il servizio attivo viene segnalato da un tono di “deviazione” che si sente quando si solleva il microtelefono. È comunque possibile utilizzare il telefono per effettuare chiamate.

Per attivare il servizio:

1. Sollevare il microtelefono e attendere il tono di invito a selezionare.
2. Digitare **326 N** e attendere il messaggio di conferma, dove:
N = numero dell'interno sul quale deviare le chiamate **41 ÷ 52** per gli interni 1 ÷ 12.
3. Riagganciare il microtelefono.

Per disattivare il servizio:

1. Sollevare il microtelefono e attendere il tono di deviazione, che indica il servizio attivo.
2. Digitare **326 N** e attendere il messaggio di conferma.
N = numero del proprio interno **41 ÷ 52** per gli interni 1 ÷ 12.
3. Riagganciare il microtelefono.

Per verificare il servizio occorre:

1. Sollevare il microtelefono e attendere il tono di invito a selezionare.
2. Digitare **32640** e attendere il messaggio di conferma.
3. Riagganciare il microtelefono.

1.18 FUNZIONALITÀ DIRETTORE / SEGRETARIA

Un interno, definito come direttore, che ha attivato la deviazione immediata verso un altro interno, definito come segretaria, non viene fatto squillare per nessuna chiamata esterna, interna e citofonica, pertanto le uniche chiamate che può ricevere sono quelle trasferite dall'interno, segretaria, verso cui è stata attivata la deviazione.

Esempio:

L'interno 41 “Direttore” attiva la deviazione immediata verso l'interno 42 “Segretaria”.

La Segretaria è l'unico interno che può ricevere le chiamate indirizzate al Direttore e trasferirgliche con o senza offerta.

1.19 DEVIAZIONE SU OCCUPATO DI CHIAMATE ESTERNE DISA SU ALTRO INTERNO

La funzione consente di deviare su un altro interno le chiamate esterne indirizzate al proprio interno quando è occupato (si richiede che sia abilitata la DISA). Il servizio attivo viene segnalato da un tono di “deviazione” che si sente quando si solleva il microtelefono. È comunque possibile utilizzare il telefono per effettuare chiamate.

Per attivare il servizio:

1. Sollevare il microtelefono e attendere il tono di invito a selezionare.
2. Digitare **327 N** e attendere il messaggio di conferma, dove:
N = numero dell'interno sul quale deviare le chiamate **41 ÷ 52** per gli interni 1 ÷ 12.
3. Riagganciare il microtelefono.

Per disattivare il servizio:

1. Sollevare il microtelefono e attendere il tono di deviazione, che indica il servizio attivo.
2. Digitare **327 N** e attendere il messaggio di conferma.
N = numero del proprio interno **41 ÷ 52** per gli interni 1 ÷ 12.
3. Riagganciare il microtelefono.

Per verificare il servizio occorre:

1. Sollevare il microtelefono e attendere il tono di invito a selezionare.
2. Digitare **32740** e attendere il messaggio di conferma.
3. Riagganciare il microtelefono.

1.20 DEVIAZIONE MANUALE SU LINEA URBANA (Funzione Bridge)

Questa funzione consente ad un derivato di mettere in comunicazione due linee urbane tra di loro, siano esse chiamate entranti o uscenti. La chiamata avrà una durata programmabile (vedi par. 11.6) e potrà essere prolungata dagli interlocutori mediante pressione di un qualsiasi tasto DTMF durante gli ultimi 10 secondi di conversazione che vengono segnalati da un tono.

Con, ad esempio, una linea in attesa e una in conversazione, per attivare il servizio occorre:

1. Digitare **R#610** e attendere il messaggio “servizio attivo, riagganciare”.
2. Riagganciare il microtelefono.

1.21 DEVIAZIONE ESTERNA SU LINEA PRIVATA

Questa è una prestazione disponibile quando si è configurata una linea urbana come privata.

La funzione consente di deviare immediatamente le chiamate esterne indirizzate ad un interno, verso un numero esterno precedentemente programmato (vedi par. 9.5) utilizzando un'altra linea configurata come privata. Il centralino seleziona il numero telefonico programmato e connette tra di loro le due linee. Ogni interno può registrare un proprio numero. Questa connessione ha una durata programmabile (vedi par. 11.6) ed è prolungabile mediante la digitazione di un qualsiasi tasto DTMF negli ultimi 10 secondi di connessione, segnalati da un tono. Il servizio attivo viene segnalato da un tono di "deviazione" che si sente quando si solleva il microtelefono. È comunque possibile utilizzare il telefono per effettuare chiamate.

Per terminare la conversazione premere *******.

1. Sollevare il microtelefono e attendere il tono di invito a selezionare.

Per attivare il servizio da un qualsiasi interno occorre:

2. Digitare **#671 L** e attendere il messaggio "servizio attivo" dove:
L = 80 per qualsiasi linea privata disponibile
81 ÷ 83 per linea 1 ÷ 3
3. Riagganciare il microtelefono.

Per disattivare il servizio da un qualsiasi interno occorre:

2. Digitare **#670** e attendere il messaggio "servizio non attivo".
3. Riagganciare il microtelefono.

Per interrogare il servizio da un qualsiasi interno occorre:

2. Digitare **#672** e attendere il messaggio sullo stato del servizio.
3. Riagganciare il microtelefono.

Il servizio è attivabile anche da remoto digitando:

*** password principale * #** codice

Se si tenta di attivare la prestazione su una linea non privata o senza aver programmato il numero su cui deviare la chiamata, si sente il messaggio "Comando Errato".

1.22 TRASFERIMENTO DI CHIAMATA SU LINEA PRIVATA

Questa è una prestazione disponibile quando si è configurata la linea urbana come privata.

La funzione consente di trasferire dopo alcuni squilli (programmabili) le chiamate esterne, non indirizzate ad un singolo interno, verso un numero esterno precedentemente programmato utilizzando un'altra linea telefonica configurata come privata. Il centralino seleziona il numero telefonico programmato e connette tra di loro le due linee.

Questa connessione ha una durata programmabile (vedi par. 11.6) ed è prolungabile mediante la digitazione di un qualsiasi tasto DTMF negli ultimi 10 secondi di connessione, segnalati da un tono. Il servizio attivo viene segnalato da un tono di "deviazione" che si sente quando si solleva il microtelefono. È comunque possibile utilizzare il telefono per effettuare chiamate.

Per terminare la conversazione premere *******.

1. Sollevare il microtelefono e attendere il tono di invito a selezionare.

Per attivare il servizio da un qualsiasi interno occorre:

2. Digitare **#661 L** e attendere il messaggio "servizio attivo" dove:
L = 80 per qualsiasi linea privata disponibile
81 ÷ 83 per linea 1 ÷ 3
3. Riagganciare il microtelefono.

Per disattivare il servizio da un qualsiasi interno occorre:

2. Digitare **#660** e attendere il messaggio "servizio non attivo".
3. Riagganciare il microtelefono.

Per interrogare il servizio da un qualsiasi interno occorre:

2. Digitare **#662** e attendere il messaggio sullo stato del servizio.
3. Riagganciare il microtelefono.

Il servizio è attivabile anche da remoto digitando:

*** password principale * #** codice

Se si tenta di attivare la prestazione su una linea non privata o senza aver programmato il numero su cui deviare la chiamata, si sente il messaggio "Comando Errato".

1.23 CHIAMATA DI GRUPPO

Il servizio consente di chiamare dall'esterno, tramite DISA, un gruppo di utenti. All'arrivo di una chiamata di gruppo squillano solo i derivati associati al gruppo. Alla risposta di un interno tutti gli altri smettono di squillare.

Per effettuare una chiamata di gruppo:

1. Effettuare la chiamata al centralino e attendere il messaggio DISA.
2. Digitare **73 X**, dove:
X = 1 ÷ 7 per i gruppi 1 ÷ 7

1.24 CATTURA CHIAMATA SU SEGRETERIA, FAX O MODEM

L'operazione di cattura chiamata consiste nel far deviare una comunicazione, ormai instaurata con il terminale segreteria, FAX o MODEM verso l'apparecchio dal quale si sta facendo tale richiesta.

Per attivare la prestazione occorre:

1. Sollevare il microtelefono e attendere il tono di invito a selezionare.
2. Digitare # 641.

1.25 CODICE SUPERAMENTO CLASSI DI ABILITAZIONE

Il sistema consente di utilizzare un codice a 4 cifre per importare momentaneamente le caratteristiche del proprio interno su un altro.

Per effettuare la chiamata:

1. Sollevare il microtelefono e comporre #615 seguito dalla password secondaria * numero del proprio interno.
2. Ottenuto nuovamente il tono bitonale, comporre il numero da chiamare.

Terminata la chiamata, l'abilitazione al superamento classi risulta ancora valido per 30 secondi nei quali è possibile effettuare ulteriori chiamate senza dover digitare nuovamente la sequenza descritta.

1.26 MODALITÀ DI FUNZIONAMENTO LINEA URBANA CITOFOINICA

È possibile collegare il PABX Agorà 2 ad un impianto citofonico 2Voice installando una interfaccia per appartamento video più PSTN per 2VOICE Sch. 1083/67 collegata al posto di una linea telefonica urbana.

Abilitando la linea telefonica come citofonica il PABX gestirà le chiamate provenienti dall'interfaccia come chiamate citofoniche inviando ai telefoni abilitati la stessa cadenza citofonica del campanello 1, il derivato che risponde alla chiamata potrà aprire la porta con la stessa modalità degli altri impianti citofonici perché tutti i comandi citofonici vengono sentiti e gestiti dal PABX ribattendo i comandi ricevuti sulla linea telefonica programmata come citofonica (vedere par. 4.7 "Programmazione della tabella codici citofonici").

Per i comandi e i servizi disponibili riferirsi al par. 4 "Servizi telefonici legati al montante citofonico" e al par. 5 "Servizi citofonici".



Attivando come citofonica la linea telefonica acquisirà le caratteristiche del campanello 1 e di conseguenza tutte le sue programmazioni/restrizioni.



Al PABX è possibile collegare un solo tipo di impianto citofonico (schede 4 + n, Digivoice, 1 + n, Bibus, Posti esterni citotelefonici oppure interfaccia per appartamento video più PSTN per 2VOICE) nel caso di abilitazione della linea telefonica citofonica qualsiasi altra scheda o abilitazione (attivazione PE telefonico) non verrà considerata.

2 SERVIZI TELEFONICI SU LINEE INTERNE

2.1 CHIAMATA INTERNA

Per effettuare una chiamata verso un interno:

1. Sollevare il microtelefono e attendere il tono di invito a selezionare.
2. Comporre il numero dell'interno da chiamare: 41 ÷ 52 (per gli interni 1 ÷ 12).
3. Attendere la risposta ed agire come segue a seconda della risposta ottenuta.
- 4a. Utente libero, ovvero si sente il tono di controllo chiamata. Attendere la risposta del chiamato. Nel caso che il chiamato dopo aver sganciato il microtelefono, lo riaggancia, il chiamante ottiene un tono di dissuasione.
- 4b. Utente occupato, ovvero si sente il tono di occupato. Sono possibili in alternativa le seguenti azioni: riagganciare, effettuare una prenotazione, effettuare una inclusione o aspettare fino a quando l'utente chiamato riaggancia.

2.1.1 SERVIZIO CLI PER CHIAMATE TRA INTERNI

Il servizio CLI per chiamate tra interni permette a chi riceve una chiamata da un interno di visualizzare, su un telefono dotato di funzione CLI, il numero dell'interno che lo sta chiamando.

2.2 CHIAMATA GENERALE INTERNA

È possibile effettuare una chiamata a tutti gli interni, ovvero vengono fatti squillare tutti gli interni liberi, ad eccezione di quelli configurati per fax/modem o segreteria. Alla risposta di un interno tutti gli altri smettono di squillare.

Per effettuare una chiamata interna generale:

1. Sollevare il microtelefono e attendere il tono di invito a selezionare.
2. Digitare 40 e attendere il tono di controllo chiamata. Gli interni liberi suoneranno.

2.3 CHIAMATA DI UN GRUPPO

È possibile effettuare una chiamata a tutti gli interni inseriti in un gruppo, ovvero vengono fatti squillare tutti gli interni liberi. Alla risposta di un interno tutti gli altri smettono di squillare.

Per effettuare una chiamata interna generale verso un gruppo occorre:

1. Sollevare il microtelefono e attendere il tono di invito a selezionare.

2. Digitare **73 X**, dove:
X = 1 ÷ 7 per i gruppi 1 ÷ 7

2.4 PRENOTAZIONE SU INTERNO OCCUPATO

La funzione consente di effettuare una prenotazione quando, a fronte di una chiamata interna, si riscontra che l'interno chiamato è occupato. Quando il chiamato si libera squilla il telefono del chiamante.

Per effettuare una prenotazione su interno occupato:

1. Digitare il tasto **R30** e attendere il tono di conferma.
2. Riagganciare il microtelefono.

2.5 RISPOSTA AD UNA CHIAMATA INTERNA

Una chiamata proveniente dall'interno viene segnalata, tramite la suoneria, che squilla con una cadenza propria della chiamata interna.

È anche possibile rispondere da un interno non abilitato alla ricezione della chiamata in arrivo, la cui suoneria non squilla oppure rispondere alle chiamate dirette verso altri interni.

Per rispondere da un telefono abilitato:

1. Sollevare il microtelefono.

Per rispondere alla chiamata diretta verso un altro interno o da un telefono non abilitato:

2. Sollevare il microtelefono e attendere il tono di invito a selezionare.
3. Digitare **38** seguito dal numero di un interno che sta squillando alla chiamata a cui si vuole rispondere.

2.6 MESSA IN ATTESA DI UNA CONVERSAZIONE INTERNA

È possibile mettere in attesa una conversazione in corso, senza abbattere la connessione, per poterla riprendere in seguito dallo stesso apparecchio che l'aveva generata.

Per mettere in attesa una comunicazione interna:

1. Digitare **R** ed attendere il tono di invito a selezionare. L'utente riceve il tono di attesa.

Per riprendere la conversazione con l'interno in attesa:

1. Durante il tono di invito a selezionare, digitare **R**.

2.7 MESSA IN ATTESA DI UNA CONVERSAZIONE INTERNA PER EFFETTUARE ALTRA CHIAMATA INTERNA

È possibile mettere in attesa una conversazione interna in corso ed effettuare una seconda chiamata interna.

Per mettere in attesa una conversazione interna in corso ed effettuare un'altra chiamata interna:

1. Digitare il tasto **R** e attendere il tono di invito a selezionare. L'utente interno messo in attesa riceve il tono di attesa su interno.
2. Comporre il numero dell'interno da chiamare: **41 ÷ 52** per gli interni 1 ÷ 12.

Per passare da una conversazione all'altra, digitare **R9**.

Per chiudere la comunicazione attiva e riprendere quella in attesa, digitare **RR**.

Riagganciando il microtelefono si avrà una trasferta della comunicazione tra i due interni che resteranno in conversazione.

2.8 MESSA IN ATTESA DI UNA CONVERSAZIONE INTERNA PER RISPONDERE AD ALTRA CHIAMATA ESTERNA

Se durante una conversazione interna in corso arriva una chiamata esterna, segnalata dal tono di avviso, si può mettere in attesa la prima chiamata e rispondere alla seconda. È possibile inoltre passare da una comunicazione all'altra, ovvero sono presenti due comunicazioni contemporanee di cui una attiva e l'altra in attesa.

Per mettere in attesa una conversazione interna e rispondere ad una chiamata esterna in arrivo:

1. Digitare **R** e attendere il tono di invito a selezionare. L'utente interno messo in attesa riceve il tono di attesa interno.
2. Digitare **9**. In questo modo si è in conversazione sulla chiamata esterna.

Per passare da una conversazione all'altra, digitare **R9**.

Per chiudere la comunicazione attiva e riprendere quella in attesa, digitare **RR**.

Riagganciando il microtelefono mentre è in corso la chiamata esterna, viene chiusa la comunicazione esterna, l'utente interno in attesa riceve il tono di riscontro chiamata e si ha una chiamata di ritorno tra interni.

Riagganciando il microtelefono mentre è in corso la chiamata interna, viene chiusa solo la chiamata interna e si ha una trasferta della linea urbana verso l'altro interno.

2.9 MESSA IN ATTESA DI UNA CONVERSAZIONE INTERNA PER EFFETTUARE UNA CHIAMATA ESTERNA

È possibile mettere in attesa una conversazione interna in corso ed effettuare una chiamata esterna. È possibile inoltre passare da una comunicazione all'altra, ovvero sono presenti due comunicazioni contemporanee di cui una attiva e l'altra in attesa.

Per mettere in attesa una conversazione interna in corso ed effettuare una chiamata esterna:

1. Digitare **R** e attendere il tono di invito a selezionare. L'utente interno messo in attesa riceve il tono di attesa interno.
2. Selezionare la linea su cui inoltrare la chiamata, digitando:
 - 80** per qualsiasi linea privata disponibile
 - 0** per qualsiasi linea disponibile
 - 81 ÷ 83** per linea 1 ÷ 3
3. Attendere la risposta e agire secondo una delle alternative seguenti a seconda del tipo di risposta ottenuta.
- 4a. Se si sente il tono di libero, comporre il numero da chiamare. La prima cifra deve essere digitata entro 10 secondi scaduti i quali il telefono viene incapsulato e si ha una chiamata di ritorno sulla linea messa in attesa.
- 4b. Se si sente un tono di dissuasione vuol dire che l'interno non è abilitato alle chiamate esterne. Riagganciare il microtelefono.
- 4c. Se si sente il messaggio "*Linea non disponibile*", vuol dire non ci sono linee libere. Riagganciare il microtelefono.

Per passare da una conversazione all'altra, digitare **R9**.

Per chiudere la comunicazione attiva e riprendere quella in attesa, digitare **RR**.

Riagganciando il microtelefono mentre è in corso la chiamata esterna, viene chiusa la comunicazione esterna, l'utente interno in attesa riceve il tono di riscontro chiamata e si ha una chiamata di ritorno tra interni.

Riagganciando il microtelefono mentre è in corso la chiamata interna, viene chiusa solo la conversazione interna e si ha un trasferimento della linea urbana verso l'altro interno.

2.10 INCLUSIONE E TRASFERTA SU INCLUSIONE

Se nel chiamare un altro interno lo si trova occupato, è possibile inserirsi nella comunicazione in corso solo nel caso in cui l'interno sia abilitato ad effettuare tale operazione.

Dopo aver chiamato e ottenuto il tono di occupato:

1. Digitare **R** e attendere il tono di invito a selezionare.
2. Digitare **2**, si sente il tono di inclusione e si entra in conversazione con l'interno chiamato.

Se si vuole trasferire una chiamata esterna ad un interno occupato, dopo aver messo in attesa la chiamata esterna e chiamato l'interno ottenendo il tono di occupato:

1. Digitare **R** e attendere il tono di invito a selezionare.
2. Digitare **2**, si sente il tono di inclusione e si entra in conversazione con l'interno chiamato.
3. Riagganciare trasferendo la chiamata esterna all'interno su cui è stata fatta l'inclusione.

2.11 CONFERENZA TRA PIÙ UTENTI

La funzione consente di instaurare una comunicazione fra tre utenti, due interni e una linea urbana o un interno e due linee urbane.

Per inserirsi in una comunicazione in corso:

1. Digitare il tasto **R** e attendere il tono di invito a selezionare.
2. Comporre il numero dell'interno con il quale si vuole entrare in conferenza.

Alla risposta, avvisarlo della conferenza e digitare **R** seguito da **78**.

Durante la conferenza tutti i partecipanti sentiranno il tono di conferenza, che verrà disattivato non appena uno degli interni riaggancerà il microtelefono, interrompendo la conferenza.

2.12 DEVIAZIONE A TEMPO DI CHIAMATE INTERNE SU ALTRO INTERNO

La funzione consente di deviare su un altro interno le chiamate interne indirizzate al proprio interno dopo 5 squilli. Il servizio attivo viene segnalato da un tono di "deviazione" che si sente quando si solleva il microtelefono. È comunque possibile utilizzare il telefono per effettuare chiamate.

Per attivare il servizio:

1. Sollevare il microtelefono e attendere il tono di invito a selezionare.
2. Digitare **325 N** e attendere il messaggio di conferma, dove:
N = numero dell'interno sul quale deviare le chiamate **41 ÷ 52** per gli interni 1 ÷ 12.
3. Riagganciare il microtelefono.

Per disattivare il servizio:

1. Sollevare il microtelefono e attendere il tono di deviazione che indica il servizio attivo.
2. Digitare **325 N** e attendere il messaggio di conferma.
N = numero del proprio interno **41 ÷ 52** per gli interni 1 ÷ 12.
3. Riagganciare il microtelefono.

Per verificare il servizio:

1. Sollevare il microtelefono e attendere il tono di invito a selezionare.
2. Digitare **32540** e attendere il messaggio di conferma.
3. Riagganciare il microtelefono.

2.13 SEGUIMI

La funzione consente di deviare immediatamente su un altro interno le chiamate interne indirizzate al proprio telefono. Il servizio attivo viene segnalato da un tono di “deviazione” che si sente quando si solleva il microtelefono. È comunque possibile utilizzare il telefono per effettuare chiamate.

La funzione è attivabile dall'interno verso cui si vuole deviare la chiamata.

Per attivare il servizio dall'interno verso cui si vuole deviare le chiamate:

1. Sollevare il microtelefono e attendere il tono di invito a selezionare.
2. Digitare **# 627 N** e attendere il messaggio di conferma, dove:
N = numero del proprio interno **41 ÷ 52** per gli interni 1 ÷ 12.
3. Riagganciare il microtelefono.

Per disattivare il servizio dal proprio interno:

1. Sollevare il microtelefono e attendere il tono di deviazione, che indica il servizio attivo.
2. Digitare **# 627 N** e attendere il messaggio di conferma.
N = numero del proprio interno **41 ÷ 52** per gli interni 1 ÷ 12.
3. Riagganciare il microtelefono.

Per verificare il servizio dal proprio interno:

1. Sollevare il microtelefono e attendere il tono di invito a selezionare.
2. Digitare **# 62740** e attendere il messaggio di conferma.
3. Riagganciare il microtelefono.

2.14 DEVIAZIONE IMMEDIATA DI CHIAMATE INTERNE SU ALTRO INTERNO

La funzione consente di deviare immediatamente su un altro interno le chiamate interne indirizzate al proprio telefono, attivando la funzionalità Direttore/Segretaria. Il servizio attivo viene segnalato da un tono di “deviazione” che si sente quando si solleva il microtelefono. È comunque possibile utilizzare il telefono per effettuare chiamate.

Per attivare il servizio:

1. Sollevare il microtelefono e attendere il tono di invito a selezionare.
2. Digitare **326 N** e attendere il messaggio di conferma.
N = numero dell'interno sul quale deviare le chiamate **41 ÷ 52** per gli interni 1 ÷ 12.
3. Riagganciare il microtelefono.

Per disattivare il servizio:

1. Sollevare il microtelefono e attendere il tono di deviazione, che indica il servizio attivo.
2. Digitare **326 N** e attendere il messaggio di conferma.
N = numero del proprio interno **41 ÷ 52** per gli interni 1 ÷ 12.
3. Riagganciare il microtelefono.

Per verificare il servizio occorre:

1. Sollevare il microtelefono e attendere il tono di invito a selezionare.
2. Digitare **32640** e attendere il messaggio di conferma.
3. Riagganciare il microtelefono.

2.15 FUNZIONALITÀ DIRETTORE / SEGRETARIA

Un interno, definito come direttore, che attiva la deviazione immediata verso un altro interno, definito come segretaria, non viene fatto squillare per nessuna chiamata interna, pertanto le uniche chiamate che può ricevere sono quelle trasferite dall'interno, segretaria, verso cui è stata attivata la deviazione.

Esempio:

L'interno 41 “Direttore” attiva la deviazione immediata verso l'interno 42 “Segretaria”.

La Segretaria è l'unico interno che può ricevere le chiamate indirizzate al Direttore e trasferirglielie con o senza offerta.

2.16 DEVIAZIONE SU OCCUPATO DI CHIAMATE INTERNE SU ALTRO INTERNO

La funzione consente di deviare su un altro interno le chiamate interne indirizzate al proprio interno, quando è occupato. Il servizio attivo viene segnalato da un tono di “deviazione” che si sente quando si solleva il microtelefono. È comunque possibile utilizzare il telefono per effettuare chiamate.

Per attivare il servizio:

1. Sollevare il microtelefono e attendere il tono di invito a selezionare.
2. Digitare **327 N** e attendere il messaggio di conferma.
N = numero dell'interno sul quale deviare le chiamate **41 ÷ 52** per gli interni 1 ÷ 12.
3. Riagganciare il microtelefono.

Per disattivare il servizio:

1. Sollevare il microtelefono e attendere il tono di deviazione, che indica il servizio attivo.
2. Digitare **327 N** e attendere il messaggio di conferma.
N = numero del proprio interno **41 ÷ 52** per gli interni 1 ÷ 12.
3. Riagganciare il microtelefono.

Per verificare il servizio occorre:

1. Sollevare il microtelefono e attendere il tono di invito a selezionare.
2. Digitare **32740** e attendere il messaggio di conferma.
3. Riagganciare il microtelefono.

3 ALTRI SERVIZI

3.1 FUNZIONALITÀ KTS

Il telefono Director2 può essere abilitato a funzionare in modo Standard oppure KTS, i due modi di funzionamento differiscono sul modo di risposta alle chiamate provenienti dalle linee urbane. In modalità Standard per rispondere ad una chiamata è sufficiente sollevare il microtelefono mentre in modalità KTS quando si solleva il microtelefono si sente il tono di invito alla selezione e per rispondere alla chiamata entrante occorre premere il tasto funzione associato alla linea urbana che sta squillando oppure digitare il codice di accesso a quella linea (ad esempio 81 se la chiamata entrante proviene dalla linea 1). Il comportamento delle chiamate interne è lo stesso in entrambi i modi di funzionamento ovvero è sufficiente sollevare il microtelefono quando il telefono squilla.

Funzionamento in modalità KTS:

CHIAMATA ENTRANTE DA LINEA URBANA

Quando arrivano una o più chiamate entranti dalle linee urbane, l'interno KTS squilla ma sollevando il microtelefono si sente il tono di invito alla selezione del centralino.

Dopo aver sollevato il microtelefono è possibile:

- a. rispondere alla chiamata esterna premendo il tasto funzione corrispondente alla linea (F1, F2...) oppure digitando il numero della linea (81, 82...)
- b. effettuare una chiamata su una linea urbana premendo il tasto funzione associato ad una linea urbana libera oppure digitando il codice di una linea libera oppure digitando 0 per impegnare la prima linea libera
- c. effettuare una chiamata interna premendo il tasto funzione associato all'interno oppure digitando il numero dell'interno

Se arrivano due chiamate esterne dirette all'interno KTS, quando l'interno KTS solleva il microtelefono sente il tono di invito alla selezione e quindi può scegliere a quale linea rispondere premendo il tasto funzione associato alla linea oppure digitare il numero della linea.

TRASFERTA E RICHIAMATA

L'interno KTS risponde ad una chiamata proveniente da linea urbana, preme il tasto funzione associato all'interno al quale vuole trasferire la chiamata oppure digita R seguito dal numero dell'interno al quale vuole trasferire la chiamata.

Se l'interno non risponde, il telefono KTS riceve la richiamata di ritorno, sollevando il microtelefono sente il tono di invito alla selezione pertanto per riprendere la linea urbana occorre premere il tasto funzione della linea oppure digitare il numero corrispondente alla linea.

Se l'interno KTS trasferisce più chiamate, quando arrivano le chiamate di ritorno dalle linee, può scegliere a quale rispondere.

CHIAMATA INTERNA

Quando l'interno KTS riceve una chiamata interna, sollevando il microtelefono risponde immediatamente alla chiamata.

CHIAMATE CONTEMPORANEE

Se arrivano due chiamate dirette all'interno KTS, la prima proveniente da un interno mentre la seconda proveniente da una linea urbana, quando l'interno KTS solleva il microtelefono risponde alla chiamata interna.



La modalità di funzionamento deve essere scelta in fase di programmazione, par. 5.1 "Configurazione interni", oppure premendo direttamente sul telefono installato il tasto F1, modalità Standard, oppure F2 per la modalità KTS.

3.2 POSTO OPERATORE

Se la prestazione è attiva tutte le chiamate esterne non indirizzate, citofoniche o dirette con Disa verso un numero inesistente vengono automaticamente inoltrate verso il Posto Operatore per un tempo programmabile (Timer1).

Allo scadere di questo timer la chiamata viene diretta verso tutti gli interni (escluse le chiamate citofoniche). Se invece il Posto Operatore è occupato con tono di avviso disabilitato la chiamata viene rifiutata.

Attivazione del Posto Operatore:

1. Sollevare il microtelefono e attendere il tono di invito a selezionare.
2. Digitare **# 771** e attendere il messaggio di conferma.
3. Riagganciare il microtelefono.

Disattivazione del Posto Operatore:

1. Sollevare il microtelefono e attendere il tono di invito a selezionare.
2. Digitare **# 770** e attendere il messaggio di conferma.
3. Riagganciare il microtelefono.

3.3 NON DISTURBARE

Il servizio consente di escludere la suoneria di un interno per le chiamate interne, esterne, citofoniche. In particolare è possibile definire, in fase di programmazione, le chiamate cui il servizio si riferisce, in modo che il sistema filtra tali chiamate ed invia un tono di dissuasione al chiamante. Questo servizio deve essere abilitato nella programmazione secondo la relativa tabella che permette la scelta delle chiamate da disabilitare. Sollevando il microtelefono si sentirà il tono di deviazione che segnala il servizio attivo. Sarà comunque possibile utilizzare il telefono per effettuare chiamate.

1. Sollevare il microtelefono e attendere il tono di invito a selezionare.

Per impostare il servizio:

2. Digitare **322** seguito da **I, C1, C2, C3, L1, L2, L3**, dove:
I = 1/0 attiva/disattiva chiamate interne
C1 ÷ C3 = 1/0 attiva/disattiva chiamate citofoniche da campanello 1 ÷ 3
L1 ÷ L3 = 1/0 attiva/disattiva chiamate telefoniche da linea urbana 1 ÷ 3
3. e attendere il messaggio di conferma
4. Riagganciare il microtelefono.

Per attivare il servizio:

2. Digitare **321** e attendere il messaggio di conferma.
3. Riagganciare il microtelefono.
4. Al successivo sgancio del microtelefono si potrà sentire il tono bitonale intervallato.

Per disattivare il servizio:

2. Digitare **320** e attendere il messaggio di conferma.
3. Riagganciare il microtelefono.

3.4 ATTIVAZIONE SERVIZIO NOTTE

La funzione consente di attivare/disattivare manualmente la configurazione del centralino programmata per la notte. Questo tipo di attivazione è prioritaria su quello di tipo automatico.

1. Sollevare il microtelefono e attendere il tono di invito a selezionare.
2. Digitare **★ password principale #** e attendere il tono di invito alla programmazione.
3. Digitare **★**, il sistema risponde *“Introdurre il numero della programmazione”*.

Per attivare il servizio notte:

4. Digitare **761 ★**, il sistema risponde *“Introdurre il valore della programmazione”*.
5. Digitare **1 #**, il sistema risponde *“Il valore della programmazione ...”*.
6. Riagganciare il microtelefono.

Per disattivare il servizio notte:

4. Digitare **761 ★**, il sistema risponde *“Introdurre il valore della programmazione”*.
5. Digitare **0 #**, il sistema risponde *“Il valore della programmazione ...”*.
6. Riagganciare il microtelefono.

Per verificare l'attivazione del servizio notte:

4. Digitare **761 #**, il sistema risponde *“Il valore della programmazione ...”*.
5. Riagganciare il microtelefono.

È possibile attivare la funzione di servizio notte anche tramite codice breve. Questi codici sono utilizzabili solo se è abilitato in programmazione l'utilizzo del “codice breve”.

Per attivare il servizio:

1. Sollevare il microtelefono e attendere il tono di invito a selezionare.
2. Digitare **# 624** e attendere il messaggio di conferma.
3. Riagganciare il microtelefono.

Per disattivare il servizio:

1. Sollevare il microtelefono e attendere il tono di deviazione che indica il servizio attivo.
2. Digitare **# 623** e attendere il messaggio di conferma.
3. Riagganciare il microtelefono.

Per verificare il servizio:

1. Sollevare il microtelefono e attendere il tono di invito a selezionare.
2. Digitare **# 628** e attendere il messaggio di conferma.
3. Riagganciare il microtelefono.

Il valore di fabbrica per il parametro è 0.

3.5 HOT LINE

La funzione consente di chiamare automaticamente un numero programmato quando, dopo aver sganciato il microtelefono, non viene eseguita alcuna azione per 30 secondi.

Il numero chiamato può essere un numero esterno, un numero interno, un numero di un servizio (esempio teleazionamento di un relè).

La linea urbana viene liberata dopo 5 minuti dalla selezione del numero urbano o alla chiusura del microtelefono dell'interno sollevato. Se trascorsi i 5 minuti il microtelefono è ancora sollevato il servizio non viene ripetuto è necessario chiudere il microtelefono.

3.6 ACCESSO ALL'AMPLIFICATORE ESTERNO

Per accedere ad un impianto di amplificazione:

1. Sollevare il microtelefono e attendere il tono di invito a selezionare.
2. Digitare **32840**.
Il segnale fonico generato dal vostro telefono è reso disponibile sui morsetti contrassegnati COM e AMP.
3. Riagganciare il microtelefono per terminare l'operazione.

3.7 PAGING SU DIRECTOR2

Per accedere al vivavoce di un telefono Director2:

1. Sollevare il microtelefono e attendere il tono di invito a selezionare.
2. Digitare **328** seguito dal numero del Director2.
3. Riagganciare il microtelefono per terminare l'operazione.

3.8 PAGING GENERALE

La funzione consente di inviare un messaggio vocale su amplificatore esterno collegato al sistema, selezionando **32840** da un qualunque interno abilitato.

Con opportuna programmazione sarà possibile attivare il relé ATT1 durante la chiamata di paging in modo da poter abilitare altri dispositivi.

1. Sollevare il microtelefono e attendere il tono di invito a selezionare.
2. Digitare **★ password principale #** e attendere il tono di invito alla programmazione.
3. Digitare **★**, il sistema risponde "*Introdurre il numero della programmazione*".

Per selezionare la modalità di paging desiderata:

4. Digitare **779 ★**, il sistema risponde "*Introdurre il valore della programmazione*".
5. Digitare **0/1#**, dove 0 intende paging standard, 1 paging con attivazione ATT1, il sistema risponde "*Il valore della programmazione...*".
6. Riagganciare il microtelefono.

Per resettare il parametro:

4. Digitare **779 ★**, il sistema risponde "*Introdurre il valore della programmazione*".
5. Digitare **#**, il sistema risponde "*Il valore della programmazione...*".
6. Riagganciare il microtelefono.

Per verificare il valore del parametro:

4. Digitare **779 ★**, il sistema risponde "*Il valore della programmazione...*".
5. Riagganciare il microtelefono.



Il valore di fabbrica per il parametro è 0 quindi il paging opera in modalità standard.

3.9 ROOM MONITOR LOCALE

Il servizio consente di ascoltare da un interno voci e suoni e rumori presenti in un ambiente diverso dove è presente un altro interno. In questo modo è possibile effettuare un controllo audio di un ambiente.

Azioni da fare sull'interno che si trova nell'ambiente da controllare

1. Sganciare il microtelefono.
2. Digitare **323 N** e attendere il messaggio "*servizio attivo*", dove:
N = numero del proprio interno **41 ÷ 52** per gli interni 1 ÷ 12.
3. Lasciare sganciato il microtelefono.

Azioni da fare sull'interno da cui effettuare il controllo

1. Sollevare il microtelefono e attendere il tono di invito a selezionare.
2. Digitare **323 N**, dove:
N = numero dell'interno nell'ambiente da controllare **41 ÷ 52** per gli interni 1 ÷ 12.
3. Lasciare sganciato il microtelefono.

Per disattivare il servizio riagganciare il microtelefono dell'apparecchio posto nell'ambiente sotto controllo.

3.10 ROOM MONITOR REMOTO

Il servizio consente di ascoltare da un telefono esterno voci suoni e rumori presenti in un ambiente dove è presente un interno (si richiede che sia abilitata la DISA). In questo modo è possibile effettuare un controllo audio di un ambiente.

La connessione ha una durata programmabile (vedi par. 11.6) e prolungabile se si preme un qualsiasi tasto DTMF negli ultimi 10 secondi di connessione indicati dall'emissione di una nota.

Per la tutela della segretezza di un ambiente non è concesso uso improprio o fraudolento di questa prestazione.

Azioni da fare sul interno che si trova nell'ambiente da controllare

1. Sganciare il microtelefono.
2. Digitare **323 N** e attendere il tono di conferma (l'apparecchio rimane muto), dove:
N = numero del proprio interno **41 ÷ 52** per gli interni 1 ÷ 12.
3. Lasciare sganciato il microtelefono.

Azioni da fare sul telefono remoto da cui effettuare il controllo

1. Telefonare al numero telefonico dove è collegato il centralino e attendere il messaggio DISA.
2. Digitare *** password principale * # 323 N**, dove:
N = numero dell'interno nell'ambiente da controllare **41 ÷ 52** per gli interni **1 ÷ 12**.
3. Riagganciare il microtelefono per terminare il servizio.

3.11 AVVISO PRESENZA MESSAGGI IN SEGRETERIA

Il servizio consente di ricevere su un numero esterno la segnalazione di presenza di messaggi in segreteria e ascoltare da remoto gli stessi messaggi. A seguito della registrazione di un messaggio di almeno 30 secondi sulla segreteria, il centralino effettua una chiamata, su una linea programmata come privata, verso il numero programmato e trasmette per 5 volte l'avviso "messaggio in segreteria". Digitando un qualsiasi tasto DTMF durante la pausa tra due avvisi successivi viene effettuata la connessione con la segreteria. L'utente può ascoltare i messaggi in segreteria seguendo la procedura per "l'ascolto a distanza" della segreteria connessa all'interno.

1. Sollevare il microtelefono e attendere il tono di invito a selezionare.

Per attivare il servizio da un qualsiasi interno occorre:

2. Digitare **#621 L** e attendere il messaggio "*servizio attivo*" dove:
L = 80 per qualsiasi linea privata disponibile
81 ÷ 83 per linea 1 ÷ 3
3. Riagganciare il microtelefono.

Per disattivare il servizio da un qualsiasi interno occorre:

2. Digitare **#620** e attendere il messaggio "*servizio non attivo*".
3. Riagganciare il microtelefono.

Per interrogare il servizio da un qualsiasi interno occorre:

2. Digitare **#622** e attendere il messaggio sullo stato del servizio.
3. Riagganciare il microtelefono.

Il servizio è attivabile anche da remoto digitando:

*** password principale * #** codice

Se si tenta di attivare la prestazione su una linea non privata o senza aver programmato il numero su cui deviare la chiamata, si sente il messaggio "*Comando Errato*".

3.12 SERVIZIO DOSA

Il servizio consente ad un utente esterno di utilizzare un'altra linea telefonica per effettuare una chiamata.

Il centralino connette le due linee telefoniche tra loro per un tempo programmabile (vedi par. 11.6), che può essere prolungato premendo un qualsiasi tasto DTMF negli ultimi 10 secondi segnalati da un tono.

Per terminare la conversazione premere *******:

Per attivare il servizio occorre:

1. Chiamare il centralino ed attendere il messaggio DISA.
2. Digitare *** password principale * # L N** dove:
L = 0 per qualsiasi linea disponibile
80 per qualsiasi linea privata disponibile
81 ÷ 83 per linea 1 ÷ 3
N = numero di telefono da chiamare
3. Il centralino connette la fonia delle due linee urbane tra di loro.

Se il numero **N** che si vuole comporre è nella rubrica del centralino lo si può richiamare con il codice **39 xxx** dove **xxx** è la posizione del numero in rubrica.

3.13 SERVIZIO RICHIAMATA (CALL BACK)

È possibile mettere in comunicazione il chiamante su una linea privata con un altro numero telefonico su un'altra linea privata per un tempo impostabile fino a 99 minuti.

Il primo numero viene chiamato e viene messo in conversazione con l'altro numero telefonico per il tempo impostato. Per terminare la conversazione premere *******:

Per attivare il servizio da linea urbana occorre:

1. Chiamare il centralino ed attendere il messaggio DISA.
2. Digitare *** password principale * # # 792 Numero1 * Numero2 * Durata #**.

Per attivare il servizio da interno occorre:

Impegnare l'interno e digitare **# 792 Numero1 * Numero2 * Durata #** dove:
Numero 1 = numero selezionato sulla prima linea privata.
Numero 2 = numero selezionato sulla seconda linea privata.
Durata = durata della conversazione in minuti (1 ÷ 99).

Il chiamante sente il messaggio "*Servizio attivo, riagganciare*".

3.14 LETTURA ORARIO

La funzione consente di conoscere l'ora corrente.

Per effettuare la lettura dell'ora:

1. Sollevare il microtelefono e attendere il tono di invito a selezionare.
2. Digitare **# 650** e attendere il messaggio orario.
3. Riagganciare il microtelefono.

3.15 SERVIZIO SVEGLIA

La funzione consente di impostare la sveglia.

1. Sollevare il microtelefono e attendere il tono di invito a selezionare.

Per attivare la sveglia su un interno:

2. Digitare **324 HH MM** e attendere il messaggio di conferma, dove:
HH = ora (00 ÷ 23)
MM = minuti (00 ÷ 59)
3. Riagganciare il microtelefono.

Per disattivare la sveglia su un interno:

2. Digitare **324 99** e attendere il messaggio di conferma.
3. Riagganciare il microtelefono.

Per interrogare la sveglia su un interno:

2. Digitare **324 40** e attendere il messaggio di conferma.
3. Riagganciare il microtelefono.

All'ora di attivazione il telefono squilla per 20 secondi e poi fa una pausa di 40 secondi, il tutto 5 volte, al termine dei quali la sveglia viene disattivata.

Se l'interno risponde mentre sta squillando il telefono sente il messaggio "Servizio sveglia ore...".

3.16 SERVIZI TELEFONICI SUPPLEMENTARI DI TELECOM ITALIA

Accesso in selezione MF.

Per emettere un impulso di flash sulla linea urbana è necessario:

1. Mettere la linea urbana in attesa premendo il tasto **R** (Flash) (selezione MF).
2. Comporre poi il numero **33**.

4 SERVIZI TELEFONICI LEGATI AL MONTANTE CITO FONICO

Nel presente capitolo sono descritti i servizi citofonici possibili da un qualsiasi telefono a tastiera, da un citotelefono Urmet, da un telefono Director2.

L'utilizzo di tali servizi viene semplificato se si usa un citotelefono Urmet o un Director2 che prevede dei tasti dedicati per le seguenti funzioni citofoniche:

apertura porta esterna (35), connessione al posto esterno (34), azionamento relè attuatori 3 e 4 (36-37).

IMPORTANTE: Con il centralino Agorà 2 è possibile collegarsi, a seconda della scheda interfaccia installata, a diversi tipi di impianto citofonico.

In particolare:

- Interfaccia citofonica 4+N (Sch. 1372/56)
- Interfaccia citofonica 1+N (Sch. 1372/55)
- Interfaccia citofonica Bibus (Sch. 1372/54)
- Interfaccia citofonica Digivoice (Sch. 1372/53)

In relazione al tipo di impianto e alla scheda installata saranno diverse quindi anche le prestazioni disponibili.

4.1 CONNESSIONE AL POSTO ESTERNO CITO FONICO

Per collegarsi con il posto esterno citofonico:

- da Telefono: Sollevare il microtelefono e digitare 34
- da Citotelefono: Digitare il tasto dedicato
- da Director2: Digitare il tasto dedicato



Questa prestazione non è possibile per impianti Bibus e Digivoice mentre per impianti 1+N si viene messi in connessione con l'ultimo posto esterno da cui si è ricevuta una chiamata.

4.2 RISPOSTA A CHIAMATA CITO FONICA

La chiamata citofonica viene segnalata, sui telefoni abilitati, dalla suoneria con una propria cadenza. Il primo utente che risponde viene messo in comunicazione con la postazione citofonica, mentre tutti gli altri derivati smettono di suonare.

Per rispondere ad una chiamata dal citofono da un telefono abilitato:

1. Sollevare il microtelefono.

Per rispondere ad una chiamata dal citofono da un telefono non abilitato alla soneria ma abilitato alla fonia:

1. Sollevare il microtelefono e attendere il tono di invito a selezionare.
2. Digitare **34** o **38**.



Negli impianti Digivoive e Bibus non è possibile rispondere ad una chiamata citofonica se il telefono non è abilitato.

4.3 RISPOSTA CITOFONICA DURANTE CONVERSAZIONE

Se durante una conversazione in corso arriva una chiamata citofonica, segnalata dal tono di avviso citofonico, si può mettere in attesa la prima chiamata e rispondere alla seconda. È possibile inoltre passare da una comunicazione all'altra, ovvero sono presenti due comunicazioni contemporanee di cui una attiva e l'altra in attesa.

Per mettere in attesa una conversazione interna e rispondere ad una chiamata citofonica in arrivo:

1. Digitare **R** e attendere il tono di invito a selezionare. L'utente interno messo in attesa riceve il tono di attesa interno.
- 2a. Per impianti 4+N e 1+N per rispondere al citofono digitare

da Telefono: **34**
 da Citotelefono: **Tasto dedicato**
 da Director2: **Tasto dedicato**

- 2b. Per impianti Digivoice e Bibus per rispondere al citofono digitare
 da Telefono: **9**

Per scollegarsi dal posto citofonico esterno e riprendere la comunicazione in attesa, digitare:

da Telefono: **RR**
 da Citotelefono: **RR**
 da Director2: **RR**

Riagganciando il microtelefono durante la comunicazione citofonica si ha una chiamata di ritorno sulla linea in attesa.

4.4 TRASFERTA CON OFFERTA DI UNA CONVERSAZIONE CITOFONICA

La trasferta con offerta consente di inoltrare una conversazione citofonica da un apparecchio ad un altro, con richiesta di accettazione al destinatario.

Per trasferire una chiamata citofonica con offerta:

1. Digitare il tasto **R**, e attendere il tono di invito a selezionare.
2. Comporre il numero dell'interno al quale si vuole trasferire la chiamata.
3. Attendere la risposta ed agire come segue a seconda della risposta ottenuta.
- 4a. Se l'interno risponde alla chiamata e accetta la trasferta, riagganciare per metterlo immediatamente in conversazione con il citofono.
- 4b. Se l'interno risponde alla chiamata, non accetta la trasferta e riaggancia, il chiamante digita **R** per riprendere la conversazione con il citofono.
- 4c. Se l'interno è libero ma non risponde oppure è occupato digitare **RR** per riprendere la conversazione con il citofono.

4.5 TRASFERTA SENZA OFFERTA DI UNA CONVERSAZIONE CITOFONICA

La trasferta senza offerta consente di inoltrare una conversazione da un apparecchio ad un altro, senza richiesta di accettazione al destinatario.

Per trasferire una chiamata senza offerta:

1. Digitare **R** e attendere il tono di invito a selezionare.
2. Comporre il numero dell'interno al quale si vuole trasferire la chiamata.
3. Riagganciare.

Si può verificare uno dei seguenti casi:

- L'interno è libero, riceve il segnale di chiamata e risponde. Si collega quindi al citofono.
- L'interno è libero, riceve il segnale di chiamata e non risponde. Dopo 50 secondi si ha una chiamata di ritorno all'interno che aveva effettuato la trasferta.
- L'interno è occupato, riceve il tono di avviso e riaggancia. Riceve quindi il segnale di chiamata citofonica e risponde. Si collega quindi al citofono.
- L'interno è occupato, riceve il tono di avviso e riaggancia. Riceve quindi il segnale di chiamata citofonica e non risponde. Dopo 50 secondi si ha una chiamata di ritorno all'interno che aveva effettuato la trasferta.
- L'interno è occupato, riceve il tono di avviso e non riaggancia. Dopo 50 secondi si ha una chiamata di ritorno all'interno che aveva effettuato la trasferta.

In definitiva, se la trasferta non va a buon fine si ha una chiamata di ritorno, che dura 25 secondi, all'interno che aveva effettuato la trasferta stessa.

4.6 SEGUIMI CITOFONICO

Questa funzione permette di ricevere le chiamate citofoniche ad un numero telefonico programmato in precedenza.

Questa connessione ha una durata programmabile (vedi par. 11.6) ed è prolungabile mediante la digitazione di un qualsiasi tasto DTMF negli ultimi 10 secondi di connessione, segnalati da un tono. Il servizio attivo viene segnalato da un tono di "deviazione" che si sente quando si solleva

il microtelefono. È comunque possibile utilizzare il telefono per effettuare chiamate. Per terminare la conversazione premere ***.

1. Sollevare il microtelefono e attendere il tono di invito a selezionare.

Per attivare il servizio da un qualsiasi interno occorre:

2. Digitare **#631 L** e attendere il messaggio "servizio attivo" dove:
L = 0 per qualsiasi linea disponibile
81 ÷ 83 per linea 1 ÷ 3
3. Riagganciare il microtelefono.

Per disattivare il servizio da un qualsiasi interno occorre:

2. Digitare **#630** e attendere il messaggio "servizio non attivo".
3. Riagganciare il microtelefono.

Per interrogare il servizio da un qualsiasi interno occorre:

2. Digitare **#632** e attendere il messaggio sullo stato del servizio.
3. Riagganciare il microtelefono.

Il servizio è attivabile anche da remoto digitando:

★ password principale ★ # codice

Se si tenta di attivare la prestazione senza aver programmato il numero su cui deviare la chiamata, si sente il messaggio "Comando Errato".

4.7 SEGRETERIA SU CHIAMATA CITOFONICA

Il servizio consente di registrare in segreteria chiamate citofoniche, nel caso in cui una chiamata citofonica non riceva risposta entro un tempo massimo prestabilito. La segreteria invia il messaggio di registrazione al citofono e registra il messaggio per un tempo massimo predefinito, oltre il quale abbatte la comunicazione.

Collegare la segreteria su un interno abilitato allo squillo da chiamata citofono; impostare l'intervento della stessa ad un massimo di 15 secondi; in questo modo se non avviene una risposta da parte di un interno, questa entrerà in azione inviando il messaggio al posto esterno citofonico.

Attenzione: La segreteria deve prevedere una durata massima del messaggio registrabile, e non attendere un eventuale tono di dissuasione o silenzio per liberare la linea citofonica.

5 SERVIZI CITOFONICI

IMPORTANTE: Con il centralino Agorà 2 è possibile collegarsi, a seconda della scheda interfaccia installata, a diversi tipi di impianto citofonico.

In particolare:

- Interfaccia citofonica 4+N (Sch. 1372/56)
- Interfaccia citofonica 1+N (Sch. 1372/55)
- Interfaccia citofonica Bibus (Sch. 1372/54)
- Interfaccia citofonica Digivoice (Sch. 1372/53)

In relazione al tipo di impianto e alla scheda installata saranno diverse quindi anche le prestazioni disponibili.

I relè apriporta/attuatori sono programmabili (vedi sezione Programmazione, par. 10.1 e par. 10.2) per poter svolgere diverse funzioni.

5.1 APERTURA DI UNA PORTA ESTERNA

Per attivare il comando di apertura porta:

• **da Telefono**

1. Sollevare il microtelefono e attendere il tono di invito a selezionare.
- 2a. Digitare **35 N**, dove **N = 1/2/3** è la porta da aprire (per interfaccia citofonica 4+N).
oppure
- 2b. Digitare **35** (per interfaccia citofonica Digivoice, Bibus o 1+N, in quest'ultimo caso verrà aperta la porta da cui è arrivata l'ultima chiamata)
3. Riagganciare il microtelefono.

• **da Citotelefono**

- 1a. Premere il tasto dedicato e digitare **N**, dove **N = 1/2/3** è la porta da aprire (per interfaccia citofonica 4+N)
oppure
- 1b. Premere il tasto dedicato (per interfaccia citofonica Digivoice, Bibus o 1+N, in quest'ultimo caso verrà aperta la porta da cui è arrivata l'ultima chiamata)

• **da Director2**

- 1a. Premere il tasto dedicato e digitare **N**, dove **N = 1/2/3** è la porta da aprire (per interfaccia citofonica 4+N)
oppure
- 1b. Premere il tasto dedicato (per interfaccia citofonica Digivoice, Bibus o 1+N, in quest'ultimo caso verrà aperta la porta da cui è arrivata l'ultima chiamata)



Nel caso di impianti Bibus e Digivoice, non è possibile aprire direttamente la porta esterna, se non a fronte di chiamata da posto esterno.

5.2 APERTURA DI UNA PORTA ESTERNA DURANTE UNA CONVERSAZIONE

Per aprire la porta esterna mentre si è impegnati in una conversazione (interna, esterna o citofonica):

- da Telefono: Digitare **R35**
- da Citotelefono: Digitare il tasto dedicato
- da Director2: Digitare il tasto dedicato

Se l'apertura porta viene effettuata a seguito di una chiamata da citofono, non è necessario digitare il numero della porta, il sistema apre la porta da cui è arrivata la chiamata. Automaticamente dopo il tono di conferma si riprende la comunicazione interrotta.

5.3 RELÈ ATTUATORI

La funzione consente di azionare un attuatore tramite telefono interno o esterno. Sulla base del centralino è presente di serie un relè (ATT1) che può essere teleazionata per attivare comandi quali: accensione luci, accensione caldaia. Sono inoltre disponibili, sulle interfacce citofoniche, 3 attuazioni (ATT2, ATT3, ATT4) che svolgono funzioni diverse (apriporta, chiamata a centralino, luciscale) a seconda della scheda citofonica installata.

 Sulla scheda citofonica 4+N queste 3 attuazioni sono eseguite mediante relè presenti sulla scheda stessa; sulle altre schede citofoniche non sono presenti relè di attuazione ma i comandi pilotano direttamente i relè già presenti nell'impianto specifico.

Attuatore 1:

L'attuatore presente sulla base del PABX può funzionare, a seconda della programmazione, come attuatore stabile (aperto/chiuso) o temporizzato (800ms/1600ms) per comandare ad esempio dispositivi esterni quali il cronotermostato KlimatZoom (Sch. 1430/3)

Per effettuare un teleazionamento sull'attuatore presente sulla base da telefono interno:

1. Sollevare il microtelefono e attendere il tono di invito a selezionare.
2. Digitare **55 0** per disattivare l'attuatore (se stabile) o attivarlo per 800ms (se temporizzato)
55 1 per attivare l'attuatore (se stabile) o attivarlo per 1600ms (se temporizzato)
3. Riagganciare il microtelefono.

Nella seguente tabella sono riassunti i funzionamenti delle rimanenti 3 attuazioni per le 4 diverse schede citofoniche. Nel caso all'attuatore possano essere assegnate funzioni diverse in fase di programmazione (vedi paragrafi relativi) queste sono elencate ed è indicata la funzione attiva di fabbrica.

Interfaccia citofonica	ATT2	ATT3	ATT4
4+n (1372/56)	Apriporta 1 Programmabile (1-9 sec) Codice: R35 + 1	Apriporta 2 Programmabile (1-9 sec) Codice: R35 + 2	1) Attuatore stabile: R37+0/1 (OFF/ON) (fabbrica)
			2) Attuatore temporizzato: R37+0/1 (800/1600ms)
			3) Apriporta 3 Programmabile (1-9 sec) Codice: R35 + 3
1+n (1372/55)	Apriporta 1 Codice: R35	Apriporta 2 Codice: R35	Apriporta 3 Codice: R35
Digivoice (1372/53)	Apriporta Codice: R35	Chiamata a centralino Codice: R36	Luci scale Codice: R37
Bibus (1372/54)	Apriporta Codice: R35	Chiamata a centralino Codice: R36	Luci scale Codice: R37

Per effettuare un teleazionamento su un attuatore da telefono esterno, con DISA e password:

1. Chiamare il centralino e attendere il messaggio DISA
2. Digitare *** password principale * * attuazione** e attendere la conferma, dove **attuazione** è il codice specificato in precedenza (550/1 per l'attuatore presente sulla base o uno dei codici della tabella per gli attuatori specifici delle varie interfacce citofoniche)

Per effettuare un teleazionamento su un attuatore da telefono esterno, tramite CLI e senza password (vedi par. 6.15 e par. 6.16 per la programmazione):

1. Chiamare il centralino e attendere un tono
2. Digitare, entro 5 secondi *** attuatore modo #**, dove:
 - attuatore** = **1** per l'attuatore sulla base
2-3-4 rispettivamente per i 3 attuatori sulle diverse interfacce citofoniche
 - modo** = **1** per disattivare il comando
2 per attivare il comando in modo stabile
3 per attivare il comando temporaneamente per 800ms
4 per attivare il comando temporaneamente per 1600ms

Terminata l'attivazione è possibile effettuare altre entro 10 secondi, in caso contrario la chiamata viene terminata.

5.4 SECONDA CHIAMATA CITOFONICA

Collegando un secondo circuito di chiamata citofonica ai morsetti CA2/6 (per scheda 4+N) o ai morsetti 1/2B (per scheda 1+N) si potrà avere la seconda chiamata.

5.5 TERZA CHIAMATA CITOFONICA

Collegando un terzo circuito di chiamata citofonica ai morsetti CA3/6 (per scheda 4+N) o ai morsetti 1/2C (per scheda 1+N) si potrà avere la terza chiamata.

5.6 ATTIVAZIONE RELÈ SU BASE CLI

La funzione permette di attivare il relè ATT1, presente sulla base, a seguito del riconoscimento del CLI su linea urbana, è possibile abilitare fino a 10 numeri di telefono per attivare la funzione.

Una chiamata sulla linea urbana programmata (anche più di una) proveniente da uno dei numeri stabiliti, causa l'azionamento del relè ATT1. La prestazione funziona sia con DISA che senza DISA.



Per utilizzare questa prestazione potrebbe essere necessario sottoscrivere l'abbonamento al servizio di visualizzazione dell'identificativo del chiamante con il gestore della rete telefonica.

Programmazioni necessarie: "Configurazione linee esterne", "Tabella numeri per attivazione relè" e "Programmazione modalità funzionamento relè attuatori".

Per programmare il numero telefonico da riconoscere per l'attivazione del CLI riferirsi al par. 6.17 "Programmazione della tabella numeri per attivazione relè".

Per l'abilitazione della linea urbana, dove attivare la prestazione, occorre programmare il parametro **45X** indice **H** riferendosi al par. 4.1 "Configurazione linea urbana". Per utilizzare questa prestazione il relè ATT1 deve essere programmato in modalità temporizzata. Per programmare il relè ATT1 in modalità temporizzata riferirsi al par. 10.1 "Programmazione modalità di funzionamento relè attuatori".

PROGRAMMAZIONE

1	Generalità.....	30
2	Classi di abilitazione	30
2.1	Classi di abilitazione telefoniche	31
2.2	Classi di abilitazione citofoniche.....	32
3	Programmazione password.....	33
3.1	Programmazione password principale	33
3.2	Programmazione password secondaria	33
4	Programmazione linee urbane	34
4.1	Configurazione linee urbane	34
4.2	Routing automatico interfaccia GSM Domus Cell	35
4.2.1	Prefissi per routing automatico interfaccia GSM Domus Cell.....	35
4.3	Assegnazione linee uscenti a derivati	36
4.4	Assegnazione linee entranti a derivati.....	36
4.5	Programmazione durata flash su linea urbana	37
4.6	Programmazione codice impegno linea urbana	37
4.7	Programmazione della tabella codici citofonici	37
5	Programmazione interni.....	38
5.1	Configurazione interni	38
6	Programmazione abilitazioni sulle chiamate.....	39
6.1	Programmazione numeri o prefissi abilitati	39
6.2	Programmazione gestori abilitati	40
6.3	Programmazione prefissi gestori abilitati	40
6.4	Impostazione classi di abilitazione telefoniche	41
6.5	Impostazione classi di abilitazione citofoniche.....	41
6.6	Assegnazione classi di abilitazione ad un telefono interno.....	42
6.7	Programmazione gruppi di chiamata.....	42
6.8	Programmazione numeri Emergenza.....	42
6.9	Programmazione tabella Black List generale.....	43
6.10	Programmazione derivati abbinati alla tabella Black List generale.....	45
6.11	Programmazione tabella Black List di linea	45
6.12	Programmazione abilitazione tabella Black List	46
6.13	Programmazione tabella riconoscimento fax.....	47
6.14	Programmazione abilitazione tabella riconoscimento fax.....	47
6.15	Programmazione tabella teleazionamento relé.....	47
6.16	Programmazione abilitazione tabella teleazionamento relé	48
6.17	Programmazione della tabella numeri per attivazione relé	48
7	Programmazione DISA.....	49
7.1	Registrazione messaggio per DISA	49
7.2	Ascolto messaggio per DISA	49
7.3	Programmazione sequenza messaggi DISA per linea	49
7.4	Abilitazione messaggio DISA jolly	50
7.5	Programmazione squilli per risposta DISA.....	50
8	Programmazione Derivati per servizi	51
8.1	Programmazione del posto Operatore.....	51
8.2	Programmazione interno per segreteria.....	51
8.3	Programmazione numero telefonico per avviso presenza messaggi	51
8.4	Programmazione interno per FAX/MODEM.....	52
8.5	Programmazione derivato per segnalazione buffer stampante all'80%	52
8.6	Programmazione di un interno come posto esterno.....	52
9	Gestione delle chiamate	53
9.1	Trasferimento di chiamata attraverso altra linea urbana.....	53
9.2	Programmazione numero di squilli prima del trasferimento della chiamata su linea urbana.....	53
9.3	Risposta per assente	54
9.4	Hot Line.....	54
9.5	Deviazione esterna.....	54
9.6	Servizio Notte.....	55
9.7	Seguimi citofonico	56
9.8	Abilitazione messaggio su seguimi citofonico	56
9.9	Musica di attesa.....	56
9.10	Registrazione musica di attesa	57
9.11	Ascolto musica di attesa.....	57
9.12	Chiamata entrante sequenziale.....	57
9.12.1	Programmazione interni per la chiamata entrante sequenziale	57
9.12.2	Programmazione squilli per la chiamata entrante sequenziale.....	58
10	Programmazioni parametri attuatori	59
10.1	Modalità funzionamento relé attuatori	59
10.2	Temporizzazione attivazione relé	59
11	Programmazione parametri di traffico	60
11.1	Programmazione prefisso proprio distretto	60
11.2	Programmazione prefisso internazionale	60
11.3	Durata chiamata citofonica	60
11.4	Timer Parcheggio.....	61
11.5	Timer Deviazione.....	61

11.6	Timer durata chiamata tra linee urbane	61
12	Programmazione Rubrica	62
12.1	Memorizzazione di un numero telefonico nella rubrica.....	62
12.2	Cancellazione di un numero telefonico nella rubrica	62
12.3	Verifica di un numero telefonico nella rubrica.....	62
13	Programmazione Stampe	63
13.1	Stampa Continua e avviso buffer in via di esaurimento.....	63
13.2	Lista chiamate.....	63
13.3	Stampa ultime tre cifre.....	63
14	Programmazione Data/Ora e Sveglia.....	64
14.1	Programmazione data.....	64
14.2	Programmazione ora.....	64
14.3	Programmazione sveglia.....	64
14.4	Programmazione cambio automatico ora solare/ora legale	65
15	Parametri di sistema	65
15.1	Verifica versione software	65
16	Programmazione da remoto	65
16.1	Abilitazione.....	65
16.2	Programmazione numeri Telegestione	65
17	Reset.....	66
17.1	Reset Black List	66
17.2	Reset classi di abilitazione.....	66
17.3	Reset gestori e relativi prefissi	66
17.4	Reset prefissi abilitati	66
17.5	Reset rubrica di Sistema.....	67
17.6	Reset sistema.....	67

1 GENERALITÀ

Il sistema AGORÀ 2 prevede una configurazione programmabile da utente in diverse modalità: tramite telefono, tramite applicativo SCAITERM2NET su P.C. collegato all'interfaccia RS232 del PABX, tramite collegamento USB oppure tramite IrDA e palmare. In fase iniziale il sistema è configurato, in seguito l'utente può variare tale configurazione secondo le proprie necessità e comunque può sempre ritornare a quella iniziale. Viene consigliata la programmazione tramite SCAITERM2NET sia per la maggiore facilità di utilizzo e sia perché la programmazione viene memorizzata e può essere ripristinata globalmente.

La programmazione tramite telefono viene guidata, oltre che da toni, anche da messaggi vocali che suggeriscono l'azione da compiere, forniscono informazioni, indicano eventuali errori. Costituiscono quindi un ausilio per l'utente, tuttavia non è necessario attendere il messaggio per procedere nella programmazione stessa.

Una programmazione prevede le seguenti fasi:

1. Accesso tramite password.
2. Selezione della funzione da effettuare.
3. Introduzione dei dati relativi alla funzione selezionata.

L'accesso alla programmazione avviene tramite password, in particolare sono previste:

- Una password principale di sistema, costituita da quattro cifre, per la programmazione dei parametri di sistema. Il valore di fabbrica è 1000.
- Una password secondaria per ogni interno, costituita da quattro cifre, per la programmazione dei parametri dell'interno stesso. I valori di fabbrica sono per il primo interno 2011, per il secondo 2012 e così via fino a 2022 per il dodicesimo interno.

Le funzioni di programmazione sono individuate da un relativo codice e consentono di:

- Impostare nuovi valori per i parametri di configurazione.
- Cancellare i valori correnti e reimpostare i valori di fabbrica.
- Verificare i valori correnti.

Per ognuna di queste azioni si riporta la procedura a buon fine valida in generale.

1. Sganciare il microtelefono e attendere il tono di invito a selezionare.
2. Digitare **★ password #** e attendere il tono di programmazione.
3. Digitare **★**, il sistema risponde *"Introdurre il numero della programmazione"*.

Per impostare una nuova programmazione:

4. Digitare il codice della funzione seguito da **★**, il sistema risponde *"Introdurre il valore della programmazione"*.
5. Digitare il dato relativo alla funzione seguito da **#**, il sistema risponde *"Il valore della programmazione ... è..."*.
6. Digitare **★** per iniziare un'altra programmazione o riagganciare il microtelefono per terminare.

Per annullare la programmazione corrente e riportarla ai valori di fabbrica:

4. Digitare il codice della funzione seguito da **★**, il sistema risponde *"Introdurre il valore della programmazione"*.
5. Digitare **#**, il sistema risponde *"Il valore della programmazione ... è..."*.
6. Digitare **★** per iniziare un'altra programmazione o riagganciare il microtelefono per terminare.

Per verificare la programmazione corrente:

4. Digitare il codice della funzione seguito da **#**, il sistema risponde *"Il valore della programmazione ... è..."*.
5. Digitare **★** per iniziare un'altra programmazione o riagganciare il microtelefono per terminare.

In caso di errori si sente il messaggio *"comando errato"* e di seguito il tono di configurazione.

Tutte le programmazioni possono essere effettuate da un qualsiasi interno.



Il 9 lascia il valore precedente.

*Nel caso di una programmazione con più numeri da digitare non è necessario arrivare fino alla fine della stringa ma è sufficiente fermarsi al parametro da modificare e terminare la programmazione digitando **#**.*

Attenzione: utilizzando la password secondaria è possibile programmare solo i parametri di configurazione del proprio interno. Se si desidera farlo non dal proprio telefono la procedura per entrare in programmazione è:

★ password secondaria ★ numero proprio interno (o indice preceduto da 0) **#**.

N.B.: se si accede alla programmazione senza password, digitando cioè **★#**, è possibile interrogare tutti i parametri "pubblici" (non la rubrica, password...) ma non è possibile modificare nessun parametro.

2 CLASSI DI ABILITAZIONE

Il centralino consente di applicare delle limitazioni alle comunicazioni che si possono effettuare e ricevere da un interno. A tale scopo un interno viene caratterizzato da un suo profilo di comportamento, che definisce quali comunicazioni gli sono consentite o meno. Il sistema consente di definire più profili di comportamenti, denominati classi di abilitazione, e di associare a ciascun interno un profilo. In questo modo ciascun interno ha un comportamento specifico, definito dalla classe associata. Più derivati possono avere lo stesso comportamento se gli viene assegnata la stessa classe.

A seconda del tipo di comunicazione si distinguono:

- Classi di abilitazione telefoniche, riferite alle comunicazioni telefoniche.
- Classi di abilitazione citofoniche, riferite alle comunicazioni citofoniche.

Non sono previste limitazioni per le comunicazioni interne e per le chiamate verso i numeri di emergenza (112,113,118, ecc.), sempre possibili da qualsiasi interno indipendentemente dalla sua classe di abilitazione. I numeri di emergenza, che sono programmabili, sono inseriti nella tabella dei numeri di emergenza.

2.1 CLASSI DI ABILITAZIONE TELEFONICHE

Le classi di abilitazione telefoniche definiscono quali comunicazioni telefoniche è possibile effettuare.

Nella tabella sono riportati i tipi di comunicazione previsti, ciascuno dei quali può essere abilitato oppure disabilitato.

COMUNICAZIONI TELEFONICHE		
Tipi		Descrizione
Entranti	Trasferita	Ricevere chiamate esterne trasferite da un altro interno con o senza offerta.
	DISA	Ricevere chiamate esterne indirizzate con DISA verso l'interno verso un gruppo di appartenenza.
	Broadcast	Ricevere chiamate esterne.
Uscenti	Locali Complete	Effettuare chiamate Urbane e Distrettuali verso tutti i numeri con il Prefisso Urbano.
	Locali Limitate	Effettuare chiamate Urbane e Distrettuale solo verso i numeri, con prefisso Urbano, che sono previsti nella Tabella Prefissi Locali, ovvero che iniziano con uno dei numeri contenuti nella tabella. Se la tabella è vuota nessun numero è consentito.
	Nazionali Complete	Effettuare chiamate Interdistrettuali verso tutti i numeri con prefissi diversi da quello Urbano.
	Nazionali Limitate	Effettuare chiamate Interdistrettuali solo verso i numeri previsti dalla Tabella Prefissi Nazionali, ovvero che iniziano con uno dei numeri contenuti nella tabella. Se la tabella è vuota nessun numero è consentito.
	Internazionali Complete	Effettuare chiamate Internazionali verso tutti i numeri con prefisso 00.
	Internazionali Limitate	Effettuare chiamate Internazionali solo verso i numeri, con prefisso 00, previsti nella Tabella Prefissi Internazionali, ovvero che iniziano con uno dei numeri contenuti nella tabella. Se la tabella è vuota nessun numero è consentito.
	Gestori Complete	Effettuare chiamate verso altri gestori, ovvero verso tutti i numeri con prefisso 10.
	Gestori Limitate	Effettuare chiamate solo verso i gestori previsti nella Tabella Gestori e solo per i numeri previsti nella Tabella Numeri Gestori, ovvero che iniziano con uno dei numeri contenuti in quest'ultima. Se la tabella è vuota nessun numero è consentito.
	Telefonia Mobile	Abilitazione ad effettuare chiamate uscenti verso i telefoni Mobili, ovvero verso numeri che iniziano con 3.

Il sistema prevede fino ad 8 classi di abilitazione telefoniche, programmabili da utente.

Nelle tabelle seguenti si riportano la configurazione di fabbrica e la relativa descrizione, dove i valori 1/0 indicano rispettivamente abilitato/disabilitato.

CLASSI DI ABILITAZIONE TELEFONICHE DI FABBRICA											
Opzioni			Classe 0	Classe 1	Classe 2	Classe 3	Classe 4	Classe 5	Classe 6	Classe 7	Classe 8
Entranti	Trasferita	A	0	1	1	1	1	1	1	1	1
	DISA	B	0	1	1	1	1	1	1	1	1
	Broadcast	C	0	0	1	1	1	1	1	1	1
Uscenti	Locali Complete	D	0	0	0	0	1	1	1	1	1
	Locali Limitate	E	0	0	0	1	0	1	1	1	1
	Nazionali Complete	F	0	0	0	0	0	0	1	1	1
	Nazionali Limitate	G	0	0	0	0	0	1	1	1	1
	Internazionali Complete	H	0	0	0	0	0	0	0	0	1
	Internazionali Limitate	I	0	0	0	0	0	0	0	1	1
	Gestori Complete	L	0	0	0	0	0	1	1	0	1
	Gestori Limitate	M	0	0	0	0	1	1	1	0	1
Telefonia Mobile	N	0	0	0	0	0	0	1	1	1	

CLASSI DI ABILITAZIONE DI FABBRICA	
Classe	Descrizione
0	Abilitato a ricevere ed effettuare chiamate interne.
1	Abilitato a ricevere chiamate telefoniche trasferite da un altro interno e a chiamate telefoniche indirizzate con la selezione diretta DISA.
2	Abilitato a ricevere chiamate telefoniche senza limitazioni.
3	Abilitato a ricevere chiamate telefoniche senza limitazioni e ad effettuare chiamate locali (entro il proprio distretto telefonico) soggette al filtro della tabella dei prefissi locali abilitati.
4	Abilitato a ricevere chiamate telefoniche senza limitazioni, effettuare chiamate locali (entro il proprio distretto telefonico) senza limitazioni, ed effettuare chiamate utilizzando i gestori abilitati nella tabella e i relativi prefissi.
5	Abilitato a ricevere chiamate telefoniche senza limitazioni, effettuare chiamate locali (entro il proprio distretto telefonico) senza limitazioni, effettuare chiamate in teleselezione ai numeri presenti nella tabella dei prefissi nazionali ed effettuare chiamate utilizzando i gestori senza limitazioni.
6	Abilitato a ricevere chiamate telefoniche senza limitazioni, effettuare chiamate locali (entro il proprio distretto telefonico), in teleselezione e utilizzando i gestori, senza limitazioni, e ad effettuare chiamate verso la telefonia mobile.
7	Abilitato a ricevere chiamate telefoniche senza limitazioni, effettuare chiamate locali (entro il proprio distretto telefonico) ed in teleselezione senza limitazioni, effettuare chiamate internazionali soggette relativa tabella dei prefissi e ad effettuare chiamate verso la telefonia mobile.
8	Questa classe non è soggetta a nessuna restrizione.

Nella configurazione di fabbrica a tutti gli interni viene assegnata la classe 8.



Per discriminare le chiamate locali e nazionali è necessario impostare il "Prefisso del proprio distretto".



Le classi di abilitazione non gestiscono le numerazioni speciali (numeri che non iniziano con 0 o 3), a pagamento e non, quali ad esempio 800xxx o 899xxx. Per disabilitare tali numerazioni che si potrebbero selezionare è necessario utilizzare le Black List (vedi par. 6.9 e seguenti), indicando quali sono le numerazioni da bloccare.

2.2 CLASSI DI ABILITAZIONE CITOFONICHE

Le classi di abilitazione citofoniche definiscono quali comunicazioni citofoniche è possibile effettuare.

Nella tabella sono riportati i tipi di comunicazione previsti, ciascuno dei quali può essere abilitato oppure disabilitato.

COMUNICAZIONI CITOFONICHE		
Tipi		Descrizione
Campanello 1	Fonia	Risposta per assente alle chiamate provenienti dal campanello 1 e chiamata diretta al P.E.
	Soneria	Ricezione diretta con suoneria di chiamate provenienti dal campanello 1.
Campanello 2	Fonia	Risposta per assente alle chiamate provenienti dal campanello 2 e chiamata diretta al P.E.
	Soneria	Ricezione diretta con suoneria di chiamate provenienti dal campanello 2.
Campanello 3	Fonia	Risposta per assente alle chiamate provenienti dal campanello 3 e chiamata diretta al P.E.
	Soneria	Ricezione diretta con suoneria di chiamate provenienti dal campanello 3.

Il servizio di apriporta di un citofono è consentito a ciascun interno abilitato per quel citofono, ovvero per cui è abilitata almeno una opzione (Soneria o Fonia) relativa a quel citofono.

Il sistema prevede fino ad 8 classi di abilitazione citofoniche, programmabili da utente.

Nelle tabelle seguenti si riportano la configurazione di fabbrica e la relativa descrizione, dove i valori 1/0 indicano rispettivamente abilitato/disabilitato.

CLASSI DI ABILITAZIONE CITOFONICHE DI FABBRICA											
Opzioni			Classe 0	Classe 1	Classe 2	Classe 3	Classe 4	Classe 5	Classe 6	Classe 7	Classe 8
Campanello 1	Fonia	A	0	1	1	1	1	1	1	0	1
	Soneria	B	0	0	1	1	1	1	1	0	1
Campanello 2	Fonia	C	0	0	0	1	1	0	0	1	1
	Soneria	D	0	0	0	0	1	0	0	1	1
Campanello 3	Fonia	E	0	0	0	0	0	1	1	1	1
	Soneria	F	0	0	0	0	0	0	1	1	1

CLASSI DI ABILITAZIONE CITOFONICHE DI FABBRICA	
Classe	Descrizione
0	Nessuna abilitazione.
1	Abilitato alla risposta per assente per chiamate da P.E. 1 e alla comunicazione verso di esso con 34.
2	Abilitato alla ricezione diretta con suoneria di chiamate da P.E. 1 e alla comunicazione verso di esso con 34.
3	Abilitato alla ricezione diretta con suoneria di chiamate da P.E. 1 e alla comunicazione verso di esso con 34. Abilitato alla risposta per assente per chiamate da P.E. 2 e alla comunicazione verso di esso con 34.
4	Abilitato alla ricezione diretta con suoneria di chiamate da P.E. 1 e 2 e alla comunicazione verso di essi con 34.
5	Abilitato alla ricezione diretta con suoneria di chiamate da P.E. 1 e alla comunicazione verso di esso con 34. Abilitato alla risposta per assente per chiamate da P.E. 3 e alla comunicazione verso di esso con 34.
6	Abilitato alla ricezione diretta con suoneria di chiamate da P.E. 1 e 3 e alla comunicazione verso di essi con 34.
7	Abilitato alla ricezione diretta con suoneria di chiamate da P.E. 2 e 3 e alla comunicazione verso di essi con 34.
8	Abilitato alla ricezione diretta con suoneria di chiamate da P.E. 1-2-3 e alla comunicazione verso di essi con 34.

Nella configurazione di fabbrica a tutti gli interni viene assegnata la classe 8.

3 PROGRAMMAZIONE PASSWORD

Sono previste due password: una password principale che abilita tutte le funzioni di programmazione, una password secondaria, associata a ciascun interno, che abilita le funzioni di programmazione relative all'interno stesso.

Le password sono predefinite ai valori di fabbrica e possono essere modificate, in tal caso si consiglia di scriverle prima per evitare di dimenticarle.

3.1 PROGRAMMAZIONE PASSWORD PRINCIPALE

La funzione consente di modificare la password principale, costituita da un numero di 4 cifre (0 ÷ 9).

1. Sollevare il microtelefono e attendere il tono di invito a selezionare.
2. Digitare **★ password principale #** e attendere il tono di programmazione.
3. Digitare **★**, il sistema risponde "Introdurre il numero della programmazione".

Per modificare la password principale:

4. Digitare **940 ★**, il sistema risponde "Introdurre il valore della programmazione".
5. Digitare la nuova password numerica composta da quattro cifre (esclusi **★, #** e pausa).
6. Digitare **#**, il sistema risponde "Il valore della programmazione ...".
7. Riagganciare il microtelefono.

Per verificare la password principale:

4. Digitare **940** seguito da **#**, il sistema risponde "Il valore della programmazione ... è...".
5. Riagganciare il microtelefono.

In caso di errori si sente il messaggio "comando errato" e di seguito il tono di configurazione.

3.2 PROGRAMMAZIONE PASSWORD SECONDARIA

La funzione consente di variare la password secondaria, associata a ciascun interno, costituita da un numero da 0 a 4 cifre (0 ÷ 9).

La password secondaria può essere cancellata.

È possibile reinserire una password secondaria tramite la password principale.

1. Sollevare il microtelefono e attendere il tono di invito a selezionare.
2. Digitare **★ password secondaria #** e attendere il tono di programmazione.
3. Digitare **★**, il sistema risponde "Introdurre il numero della programmazione".
4. Digitare **930 ★**, il sistema risponde "Introdurre l'interno".
5. Digitare interno **★**, il sistema risponde "Introdurre il valore della programmazione".
Interno = numero dell'interno (41 ÷ 52) o indice del piano di numerazione preceduto da 0 (011 ÷ 022).

Per modificare la password secondaria:

6. Digitare la nuova password composta da 0 a 4 cifre (esclusi **★, #** e pausa).
7. Digitare **#**, il sistema risponde "Il valore della programmazione ...".
8. Riagganciare il microtelefono.

Per verificare la password secondaria:

6. Digitare **#**, il sistema risponde "Il valore della programmazione ...".
7. Riagganciare il microtelefono.

In caso di errori si sente il messaggio "comando errato" e di seguito il tono di configurazione.

I valori di fabbrica per le password secondarie sono 2011, 2012, fino a 2022 associati rispettivamente al 1°, 2° fino al 12° derivato.

4 PROGRAMMAZIONE LINEE URBANE

4.1 CONFIGURAZIONE LINEE URBANE

La funzione consente di programmare, per ogni linea urbana, i seguenti parametri:

- **DISA e FAX (modalità giorno / notte / festivi)**

Il servizio DISA consente l'indirizzamento di una chiamata verso un telefono interno tramite post selezione.

Il servizio FAX consente il riconoscimento di un fax in ingresso in modo automatico che verrà indirizzato verso il derivato impostato in programmazione come fax (vedi par. 8.4).

L'abilitazione DISA e FAX viene differenziata per giorno, notte e festivi.

I valori previsti sono:

0 per nessuna abilitazione

1 per abilitare solo il FAX

2 per abilitare solo la DISA

3 per abilitare sia la DISA sia il FAX

- **Abilitazione**

Consente di includere o escludere dal servizio la linea urbana.

I valori previsti sono:

0 per disabilitare

1 per abilitare

- **Tipo**

Consente di configurare le linee come urbana, privata oppure citofonica.

La linea configurata come privata non può essere impegnata con 0 ed è necessaria per l'attuazione di alcuni servizi quali trasferimento di chiamata, DOSA, callback e avviso presenza messaggi in segreteria (vedi paragrafi relativi).

La linea configurata come citofonica non può essere impegnata con 0 oppure con 80 ed è necessaria per il collegamento all'interfaccia per appartamento video per 2VOICE e il conseguente collegamento del centralino ad un impianto citofonico 2VOICE.

I valori previsti sono:

0 per linea urbana

1 per linea privata

2 per linea citofonica

- **LCR**

Consente l'abilitazione del LCR (Least Cost Routing).

Il Least Cost Routing è una funzione del centralino che consente di instradare automaticamente le chiamate verso il gestore più conveniente, dopo aver correttamente impostato le tariffe nell'applicativo per PC ScaiTerm2LCR in dotazione con il centralino e dopo aver inviato al centralino tramite il programma ScaiTerm2Net il file di configurazione del servizio. Per maggiori informazioni riferirsi al manuale del software presente nel CD contenuto nella confezione del centralino.

Una volta configurato il servizio questo parametro consente di attivarlo o disattivarlo sulle singole linee-

I valori previsti sono:

0 per disabilitare

1 per abilitare

- **Messaggio Fax**

Nel caso in cui sia attivo il riconoscimento fax, il messaggio o il tono che verrà emesso nel momento in cui il PABX impegna la linea per riconoscere l'eventuale arrivo di un fax. È possibile scegliere tra:

0 Nessun tono.

1 Tono (Bip).

2 Messaggio "Vi preghiamo di attendere".

- **Attivazione relè su base CLI.**

Consente di attivare il relè ATT1 presente sulla base a seguito del riconoscimento di un CLI sulla linea urbana. Il relè viene attivato per 1600ms.

Per la programmazione dei numeri abilitati vedi "Programmazione tabella numeri telefonici per attivazione relè".

Per il funzionamento della prestazione è necessario che il relè ATT1 sia programmato per funzionare in modalità temporizzato vedi "Programmazione modalità funzionamento relè attuatori".

Procedura

1. Sollevare il microtelefono e attendere il tono di invito a selezionare.
2. Comporre ***** password principale **#** e attendere il tono di programmazione.
3. Digitare *****, il sistema risponde "Introdurre il numero della programmazione".

Per programmare la configurazione di una linea urbana:

4. Digitare **45 X ***, il sistema risponde "Introdurre il valore della programmazione", dove: X = 1 ÷ 3 per linea 1 ÷ 3
5. Comporre **A, B, C, D, E, F, G, H** dove:
 - A = 0 ÷ 3 Disa e Fax Giorno
 - B = 0 ÷ 3 Disa e Fax Notte
 - C = 0 ÷ 3 Disa e Fax Sabato Domenica
 - D = 0 / 1 Linea disabilitata / abilitata
 - E = 0 / 1 / 2 Linea: 0: linea urbana / 1: privata / 2: citofonica
 - F = 0 / 1 LCR disabilitato / abilitato
 - G = 0 / 1 / 2 Messaggio fax: 0: nessun tono / 1: Tono / 2: Vi preghiamo di attendere
 - H = 0/1 attivazione relè su base CLI disabilitato / abilitato
6. Digitare **#**, il sistema risponde "Il valore della programmazione ...".
7. Digitare ***** per iniziare un'altra programmazione o riagganciare il microtelefono per terminare.

Per cancellare la configurazione di una linea urbana e riportarla ai valori di fabbrica:

4. Digitare **45 X ***, il sistema risponde "Introdurre il valore della programmazione", dove:

X = 1 ÷ 3 per linea 1 ÷ 3

- Digitare #, il sistema risponde "Il valore della programmazione ...".
- Digitare * per iniziare un'altra programmazione o riagganciare il microtelefono per terminare.

Per verificare la configurazione di una linea urbana:

- Digitare 45 X #, il sistema risponde "Il valore della programmazione ...", dove:
X = 1 ÷ 3 per linea 1 ÷ 3
- Digitare * per iniziare un'altra programmazione o riagganciare il microtelefono per terminare.

Il valore di fabbrica per la configurazione di una linea è 00010010.

4.2 ROUTING AUTOMATICO INTERFACCIA GSM DOMUS CELL

Il servizio permette di instradare automaticamente determinate tipologie di chiamate (cellulari, internazionali, ecc.) su linee specifiche, dove può essere installato un'interfaccia GSM Domus Cell, un Gateway VoIP o altri dispositivi (per i modelli consultare il catalogo Urmet).

La funzione consente di programmare oltre all'attivazione del servizio anche le ricadute delle chiamate nel caso la linea non sia disponibile per il tipo di chiamata uscente desiderata, ad esempio se la linea del Domus Cell è occupata da un interno e un altro desidera fare una chiamata ad un cellulare si può decidere se permettere (abilitare, valore 1) o non permettere (disabilitare, valore 0) che la seconda chiamata avvenga o no attraverso la linea PSTN. Analogamente è possibile abilitare o disabilitare l'inoltro attraverso il Domus Cell delle chiamate ai numeri di rete fissa.

Per programmare il servizio:

- Solleverare il microtelefono e attendere il tono di invito a selezionare.
- Comporre * password principale # e attendere il tono di programmazione.
- Digitare *, il sistema risponde "Introdurre il numero della programmazione".
- Digitare 769 X *, il sistema risponde "Introdurre il valore della programmazione", dove:
X = 1 ÷ 3 per linea (1 ÷ 3)
- Comporre A, B, C dove:
A = 0/1: disabilitato/abilitato Routing Domus Cell
B = 0/1: disabilitata/abilitata ricaduta chiamate su LU se linea Domus Cell occupata
C = 0/1: disabilitata/abilitata ricaduta chiamate su Domus Cell se linea LU occupata
- Digitare #, il sistema risponde "Il valore della programmazione ...".
- Digitare * per iniziare un'altra programmazione o riagganciare il microtelefono per terminare.

Per cancellare il servizio:

- Solleverare il microtelefono e attendere il tono di invito a selezionare.
- Comporre * password principale # e attendere il tono di programmazione.
- Digitare *, il sistema risponde "Introdurre il numero della programmazione".
- Digitare 769 X *, il sistema risponde "Introdurre il valore della programmazione", dove:
X = 1 ÷ 3 per linea (1 ÷ 3)
- Digitare #, il sistema risponde "Il valore della programmazione ...".
- Digitare * per iniziare un'altra programmazione o riagganciare il microtelefono per terminare.

Per verificare il servizio:

- Solleverare il microtelefono e attendere il tono di invito a selezionare.
- Comporre * password principale # e attendere il tono di programmazione.
- Digitare *, il sistema risponde "Introdurre il numero della programmazione".
- Digitare 769 X #, il sistema risponde "Il valore della programmazione ...", dove:
X = 1 ÷ 3 per linea (1 ÷ 3)
- Digitare * per iniziare un'altra programmazione o riagganciare il microtelefono per terminare.

Di fabbrica il valore della programmazione è 000 per tutte le linee.

4.2.1 PREFISSI PER ROUTING AUTOMATICO INTERFACCIA GSM DOMUS CELL

La funzione consente di programmare, per ogni linea, fino a due prefissi verso i quali instradare le chiamate all'interfaccia GSM Domus Cell.

Per programmare i prefissi:

- Solleverare il microtelefono e attendere il tono di invito a selezionare.
- Comporre * password principale # e attendere il tono di programmazione.
- Digitare *, il sistema risponde "Introdurre il numero della programmazione".
- Digitare 77 X N *, il sistema risponde "Introdurre il valore della programmazione", dove:
X = 1 ÷ 3 per linea (1 ÷ 3)
N = indice del prefisso (0 ÷ 1)
- Digitare NUM #, il sistema risponde "Il valore della programmazione ...", dove:
NUM = prefisso con massimo 4 cifre
- Digitare * per iniziare un'altra programmazione o riagganciare il microtelefono per terminare.

Per cancellare i prefissi:

- Solleverare il microtelefono e attendere il tono di invito a selezionare.
- Comporre * password principale # e attendere il tono di programmazione.
- Digitare *, il sistema risponde "Introdurre il numero della programmazione".
- Digitare 77 X N *, il sistema risponde "Introdurre il valore della programmazione", dove:
X = 1 ÷ 3 per linea (1 ÷ 3)
N = indice del prefisso (0 ÷ 1)

5. Digitare #, il sistema risponde “Il valore della programmazione ...”
6. Digitare * per iniziare un'altra programmazione o riagganciare il microtelefono per terminare.

Per verificare i prefissi:

1. Sollevare il microtelefono e attendere il tono di invito a selezionare.
2. Comporre * password principale # e attendere il tono di programmazione.
3. Digitare *, il sistema risponde “Introdurre il numero della programmazione”.
4. Digitare 77 X N #, il sistema risponde “Il valore della programmazione ...”, dove:
X = 1 ÷ 3 per linea (1 ÷ 3)
N = indice del prefisso (0 ÷ 1)
5. Digitare * per iniziare un'altra programmazione o riagganciare il microtelefono per terminare.

I valori di fabbrica sono per ciascuna posizione sono i seguenti:

Posizione	Prefisso	Instradamento
0	3	Telefonate verso tutti i cellulari
1	Vuoto	

4.3 ASSEGNAZIONE LINEE USCENTI A DERIVATI

La funzione consente di definire su quale linea urbana un interno può effettuare le chiamate.

1. Sollevare il microtelefono e attendere il tono di invito a selezionare.
2. Comporre * password principale # e attendere il tono di programmazione.
3. Digitare *, il sistema risponde “Introdurre il numero della programmazione”.
4. Digitare 410 *, il sistema risponde “Introdurre l'interno”.

Per programmare l'assegnazione di linee uscenti ad un interno:

5. Digitare interno *, il sistema risponde “Introdurre il valore della programmazione”, dove:
interno = numero dell'interno (41 ÷ 52) o indice del piano di numerazione preceduto da 0 (011 ÷ 022).
6. Digitare A, B, C, dove:
A = 0 / 1: disabilita / abilita Linea 1
B = 0 / 1: disabilita / abilita Linea 2
C = 0 / 1: disabilita / abilita Linea 3
7. Digitare #, il sistema risponde “Il valore della programmazione ...”.
8. Digitare * per iniziare un'altra programmazione o riagganciare il microtelefono per terminare.

Per cancellare l'assegnazione di linee uscenti ad un interno e riportarla ai valori di fabbrica:

5. Digitare interno *, il sistema risponde “Il valore della programmazione ...”, dove:
interno = numero dell'interno (41 ÷ 52) o indice del piano di numerazione preceduto da 0 (011 ÷ 022).
6. Digitare #, il sistema risponde “Il valore della programmazione ...”.
7. Digitare * per iniziare un'altra programmazione o riagganciare il microtelefono per terminare.

Per verificare l'assegnazione di linee uscenti ad un interno:

5. Digitare interno #, il sistema risponde “Il valore della programmazione ...”, dove:
interno = numero dell'interno (41 ÷ 52) o indice del piano di numerazione preceduto da 0 (011 ÷ 022).
6. Digitare * per iniziare un'altra programmazione o riagganciare il microtelefono per terminare.

Il valore di fabbrica per l'assegnazione delle linee uscenti ad un interno è 111.

4.4 ASSEGNAZIONE LINEE ENTRANTI A DERIVATI

La funzione consente di definire su quale linea urbana un interno può ricevere le chiamate.

1. Sollevare il microtelefono e attendere il tono di invito a selezionare.
2. Comporre * password principale # e attendere il tono di programmazione.
3. Digitare *, il sistema risponde “Introdurre il numero della programmazione”.
4. Digitare 420 *, il sistema risponde “Introdurre l'interno”.

Per programmare l'assegnazione di linee entranti ad un interno:

5. Digitare interno *, il sistema risponde “Il valore della programmazione ...”, dove:
interno = numero dell'interno (41 ÷ 52) o indice del piano di numerazione preceduto da 0 (011 ÷ 022).
6. Digitare A, B, C, dove:
A = 0 / 1: disabilita / abilita Linea 1
B = 0 / 1: disabilita / abilita Linea 2
C = 0 / 1: disabilita / abilita Linea 3
7. Digitare #, il sistema risponde “Il valore della programmazione ...”.
8. Digitare * per iniziare un'altra programmazione o riagganciare il microtelefono per terminare.

Per cancellare l'assegnazione di linee entranti ad un interno e riportarla ai valori di fabbrica:

5. Digitare interno *, il sistema risponde “Il valore della programmazione ...”, dove:
interno = numero dell'interno (41 ÷ 52) o indice del piano di numerazione preceduto da 0 (011 ÷ 022).
6. Digitare #, il sistema risponde “Il valore della programmazione ...”.
7. Digitare * per iniziare un'altra programmazione o riagganciare il microtelefono per terminare.

Per verificare l'assegnazione di linee entranti ad un interno:

5. Digitare interno #, il sistema risponde “Il valore della programmazione ...”, dove:

interno = numero dell'interno (41 ÷ 52) o indice del piano di numerazione preceduto da 0 (011 ÷ 022).

6. Digitare ***** per iniziare un'altra programmazione o riagganciare il microtelefono per terminare.

Il valore di fabbrica per l'assegnazione delle linee entranti ad un interno è 111.

4.5 PROGRAMMAZIONE DURATA FLASH SU LINEA URBANA

La funzione consente di definire il tempo di flash su linea urbana, a seconda della normativa del paese in cui il centralino è in uso.

1. Sollevare il microtelefono e attendere il tono di invito a selezionare.
2. Digitare ***** **password principale #** e attendere il tono di invito alla programmazione.
3. Digitare *****, il sistema risponde "Introdurre il numero della programmazione".

Per programmare il tempo di flash:

4. Digitare **480 ***, il sistema risponde "Introdurre il valore della programmazione".
5. Digitare **X #**, il sistema risponde "Il valore della programmazione ...", dove:
X = tempo di flash 1 ÷ 4 (1 = 100ms, 2 = 270ms, 3 = 600ms, 4 = 900ms)
6. Digitare ***** per iniziare un'altra programmazione o riagganciare il microtelefono per terminare.

Per cancellare il tempo di flash e riportarlo al valore di fabbrica:

4. Digitare **480 ***, il sistema risponde "Introdurre il valore della programmazione".
5. Digitare **#**, il sistema risponde "Il valore della programmazione ...".
6. Digitare ***** per iniziare un'altra programmazione o riagganciare il microtelefono per terminare.

Per verificare il tempo di flash:

4. Digitare **480 #**, il sistema risponde "Il valore della programmazione ...".
5. Digitare ***** per iniziare un'altra programmazione o riagganciare il microtelefono per terminare.

Il valore di fabbrica per il parametro è 1 (100ms).

4.6 PROGRAMMAZIONE CODICE IMPEGNO LINEA URBANA

La funzione consente di definire il codice da utilizzare per impegnare la prima linea urbana libera.

1. Sollevare il microtelefono e attendere il tono di invito a selezionare.
2. Digitare ***** **password principale #** e attendere il tono di invito alla programmazione.
3. Digitare *****, il sistema risponde "Introdurre il numero della programmazione".

Per programmare il codice di impegno linea:

4. Digitare **600 ***, il sistema risponde "Introdurre il valore della programmazione".
5. Digitare **X #**, il sistema risponde "Il valore della programmazione ...", dove:
X = codice impegno 0 oppure 9
6. Digitare ***** per iniziare un'altra programmazione o riagganciare il microtelefono per terminare.

Per cancellare il codice di impegno linea e riportarlo al valore di fabbrica:

4. Digitare **600 ***, il sistema risponde "Introdurre il valore della programmazione".
5. Digitare **#**, il sistema risponde "Il valore della programmazione ...".
6. Digitare ***** per iniziare un'altra programmazione o riagganciare il microtelefono per terminare.

Per verificare il codice di impegno linea:

4. Digitare **600 #**, il sistema risponde "Il valore della programmazione ...".
5. Digitare ***** per iniziare un'altra programmazione o riagganciare il microtelefono per terminare.

Il valore di fabbrica per il parametro è 0.

4.7 PROGRAMMAZIONE DELLA TABELLA CODICI CITOFONICI

Con questa programmazione si possono cambiare i codici da inviare in linea urbana (configurata come citofonica) quando un interno seleziona i codici citofonici standard, la linea telefonica deve essere programmata come citofonica. I codici standard sono: 34 per il collegamento al posto esterno, 35 per l'apertura porta, 36 per il relè attuatore, 37 per il relè attuatore e #34 per l'autoinserzione video sul posto esterno. I codici da inviare devono essere inseriti in accordo all'interfaccia collegata alla linea urbana.

Per programmare:

1. Sollevare il microtelefono e attendere il tono di invito a selezionare.
2. Comporre ***** **password principale #** e attendere il tono di programmazione.
3. Digitare *****, il sistema risponde "Introdurre il numero della programmazione".
4. Digitare **78 N ***, il sistema risponde "Introdurre il valore della programmazione", dove: N = indice del codice (3 ÷ 7)
5. Digitare **NUM #**, il sistema risponde "Il valore della programmazione ...", dove: NUM = numero con massimo 10 cifre (possono essere inseriti *****, **#** e Pause)
6. Digitare ***** per iniziare un'altra programmazione o riagganciare il microtelefono per terminare.

Per cancellare:

1. Sollevare il microtelefono e attendere il tono di invito a selezionare.
2. Comporre ***** **password principale #** e attendere il tono di programmazione.
3. Digitare *****, il sistema risponde "Introdurre il numero della programmazione".
4. Digitare **78 N ***, il sistema risponde "Introdurre il valore della programmazione", dove: N = indice del codice (3 ÷ 7)

5. Digitare #, il sistema risponde "Il valore della programmazione ..."
6. Digitare * per iniziare un'altra programmazione o riagganciare il microtelefono per terminare.

Per verificare:

1. Sollevare il microtelefono e attendere il tono di invito a selezionare.
2. Comporre * **password principale** # e attendere il tono di programmazione.
3. Digitare *, il sistema risponde "Introdurre il numero della programmazione".
4. Digitare **78 N #**, il sistema risponde "Il valore della programmazione ...", dove: N = indice del codice (3 ÷ 7)
5. Digitare * per iniziare un'altra programmazione o riagganciare il microtelefono per terminare.



Vedere tabella n° 7 al capitolo "Tabelle".



Per i codici dei servizi che si vogliono utilizzare sulla montante 2VOICE riferirsi al manuale del sistema 2VOICE.

5 PROGRAMMAZIONE INTERNI

5.1 CONFIGURAZIONE INTERNI

La funzione consente di programmare i seguenti parametri degli interni, tramite il codice 440 e la procedura descritta di seguito.

- A. Impegno immediato.** Consente di abilitare l'interno ad impegnare la linea telefonica allo sgancio senza digitare la cifra 0 ma semplicemente sollevando il microtelefono. Nel caso si voglia effettuare una chiamata interna o una programmazione digita R ed attendere il tono di invito a selezionare.

I valori previsti sono:

A = 0 per disabilitare

A = 1 per abilitare

- B. Tempo di svincolo.** Consente di definire il tempo di riconoscimento dello sgancio da parte del centralino.

I valori previsti sono:

B = 0 per scegliere un tempo di 99 ms

B = 1 per scegliere un tempo di 199 ms (fabbrica)

B = 2 per scegliere un tempo di 299 ms

B = 3 per scegliere un tempo di 399 ms

B = 4 per scegliere un tempo di 499 ms

B = 5 per scegliere un tempo di 599 ms

B = 6 per scegliere un tempo di 699 ms

B = 7 per scegliere un tempo di 799 ms

B = 8 per scegliere un tempo di 899 ms

- C. Durata tasto R**

C = 0 per scegliere un tempo di 80 ms (fabbrica)

C = 1 per scegliere un tempo di 180 ms

C = 2 per scegliere un tempo di 280 ms

C = 3 per scegliere un tempo di 380 ms

C = 4 per scegliere un tempo di 480 ms

C = 5 per scegliere un tempo di 580 ms

C = 6 per scegliere un tempo di 680 ms

C = 7 per scegliere un tempo di 780 ms

C = 8 per scegliere un tempo di 880 ms

- D. Tono di avviso.** Consente di disabilitare il tono di avviso causato da chiamate entranti o sulla altra linea telefonica o citofonica mentre è in corso una comunicazione (questo tono potrebbe dare fastidio in caso di utilizzo modem, fax o linea dati).

I valori previsti sono:

D = 0 per escludere il tono

D = 1 per abilitare il tono

- E. Inclusione.** Consente di abilitare un interno ad includersi in una conversazione in corso

I valori previsti sono:

E = 0 per non abilitare l'inclusione

E = 1 per abilitare l'inclusione

- F. Soneria giorno.** Consente di disabilitare la soneria dell'interno su chiamate esterne durante il funzionamento giorno pur mantenendo la possibilità di rispondere con 38 se abilitata la risposta per assente.

I valori previsti sono:

F = 0 per escludere la soneria

F = 1 per abilitare la soneria

- G. Soneria notte.** Consente di disabilitare la soneria dell'interno su chiamate urbane esterne durante il funzionamento notte pur mantenendo la possibilità di rispondere con 38 se abilitata la risposta per assente.

I valori previsti sono:

G = 0 per escludere la soneria

G = 1 per abilitare la soneria

- H. Tipo telefono.** Consente di definire il tipo di telefono. I valori previsti sono:

H = 0 telefono MF

H = 1 telefono Director2
H = 2 telefono KTS

Procedura

1. Sollevare il microtelefono e attendere il tono di invito a selezionare.
2. Comporre *** password secondaria #** e attendere il tono di programmazione.
3. Digitare *****, il sistema risponde "Introdurre il numero della programmazione".
4. Digitare **440 ***, il sistema risponde "Introdurre l'interno".

Per programmare i parametri di un interno:

5. Digitare **interno ***, il sistema risponde "Introdurre il valore della programmazione", dove:
interno = numero dell'interno (41 ÷ 52) o indice del piano di numerazione preceduto da 0 (011 ÷ 022)
6. Comporre i parametri A B C D E F G H, dove:
A = 0 / 1 disabilita / abilita l'impegno immediato
B = (0 ÷ 8) seleziona il tempo di svincolo
C = (0 ÷ 8) seleziona la durata del tasto R
D = 0 / 1 disabilita / abilita il tono di avviso
E = 0 / 1 disabilita / abilita l'inclusione
F = 0 / 1 disabilita / abilita la suoneria giorno
G = 0 / 1 disabilita / abilita la suoneria notte
H = 0 / 1 / 2 definisce il telefono (BCA, Director2 oppure Director2 con funzionalità KTS)
7. Premere **#**, il sistema risponde "Il valore della programmazione ...".
8. Digitare ***** per iniziare un'altra programmazione o riagganciare il microtelefono per terminare.

Per cancellare i parametri di un interno e riportarli ai valori di fabbrica:

5. Digitare **interno ***, il sistema risponde "Introdurre il valore della programmazione", dove:
interno = numero dell'interno (41 ÷ 52) o indice del piano di numerazione preceduto da 0 (011 ÷ 022)
6. Premere **#**, il sistema risponde "Il valore della programmazione ...".
7. Digitare ***** per iniziare un'altra programmazione o riagganciare il microtelefono per terminare.

Per verificare i parametri di un interno:

5. Digitare **interno #**, il sistema risponde "Il valore della programmazione ...". dove:
interno = numero dell'interno (41 ÷ 52) o indice del piano di numerazione preceduto da 0 (011 ÷ 022)
6. Digitare ***** per iniziare un'altra programmazione o riagganciare il microtelefono per terminare.

Il valore di fabbrica per il parametro è 01011110.

6 PROGRAMMAZIONE ABILITAZIONI SULLE CHIAMATE

6.1 PROGRAMMAZIONE NUMERI O PREFISSI ABILITATI

La funzione consente di programmare le tabelle dei numeri e/o prefissi abilitati per tipo di chiamate: Locali, Nazionali, Internazionali.

Tali tabelle servono per porre delle limitazioni alle chiamate in uscita. Se per esempio un telefono è abilitato al traffico Nazionale con la restrizione della relativa tabella, vuol dire che può selezionare solo i numeri telefonici che iniziano con uno dei numeri contenuti nella stessa. Ciascuna tabella costituisce in definitiva un filtro per il relativo tipo di chiamata.

Per ogni Tabella si possono configurare fino a 10 numeri.

1. Sollevare il microtelefono e attendere il tono di invito a selezionare.
2. Comporre *** password principale #** e attendere il tono di programmazione.
3. Digitare *****, il sistema risponde "Introdurre il numero della programmazione".

Per programmare i numeri e/o prefissi abilitati per tipo di traffico:

4. Comporre **88 X N** dove:
X: indice del tipo di tabella
0 = Tabella prefissi Locali
1 = Tabella prefissi Nazionali
2 = Tabella prefissi Internazionali
N: indice del numero/prefisso 0 ÷ 9
5. Digitare *****, il sistema risponde "Introdurre il valore della programmazione".
6. Digitare il numero/prefisso da inserire costituito al massimo di 4 cifre compreso *** #** e pausa (digitare rispettivamente **R***, **R#**, **RR**).
7. Premere **#**, il sistema risponde "Il valore della programmazione ...".
8. Digitare ***** per iniziare un'altra programmazione o riagganciare il microtelefono per terminare.

Per cancellare i numeri e/o prefissi abilitati per tipo di traffico:

4. Comporre **88 X N** dove:
X: indice del tipo di tabella
0 = Tabella prefissi Locali
1 = Tabella prefissi Nazionali
2 = Tabella prefissi Internazionali
N: indice del numero/prefisso 0 ÷ 9
5. Digitare *****, il sistema risponde "Introdurre il valore della programmazione".
6. Premere **#**, il sistema risponde "Il valore della programmazione ...".
7. Digitare ***** per iniziare un'altra programmazione o riagganciare il microtelefono per terminare.

Per verificare i numeri e/o prefissi abilitati per tipo di traffico:

- Comporre **88 X N** dove:
 - X:** indice del tipo di tabella
 - 0 = Tabella prefissi Locali
 - 1 = Tabella prefissi Nazionali
 - 2 = Tabella prefissi Internazionali
 - N:** indice del numero/prefisso 0 ÷ 9
- Premere **#**, il sistema risponde *"Il valore della programmazione ..."*.
- Digitare ***** per iniziare un'altra programmazione o riagganciare il microtelefono per terminare.

Il valore di fabbrica per ciascuna posizione delle tabelle è vuoto.

Nella tabella Locali non deve essere inserito il numero del prefisso del proprio distretto, il quale deve essere inserito nella "Programmazione prefisso del proprio distretto" e analogamente nella tabella Internazionali deve essere inserito l'identificativo della nazione senza il prefisso internazionale che deve essere inserito nella "Programmazione prefisso internazionale".

6.2 PROGRAMMAZIONE GESTORI ABILITATI

La funzione consente di programmare la tabella dei gestori abilitati, ovvero i gestori verso cui è possibile effettuare delle chiamate. Si possono configurare fino a 6 gestori identificati dal proprio prefisso.

- Sollevarre il microtelefono e attendere il tono di invito a selezionare.
- Comporre *** password principale #** e attendere il tono di programmazione.
- Digitare *****, il sistema risponde *"Introdurre il numero della programmazione"*.

Per programmare i gestori abilitati:

- Comporre **800 N ***, il sistema risponde *"Introdurre Il valore della programmazione"*, dove:
 - N = indice del gestore (0 ÷ 5)
- Digitare il prefisso, corrispondente al gestore da abilitare, costituito da 4 o 5 cifre (es. 10XXX) compreso *** #** e pausa (digitare rispettivamente **R*, R#, RR**).
- Digitare **#**, il sistema risponde *"Il valore della programmazione ..."*.
- Digitare ***** per iniziare un'altra programmazione o riagganciare il microtelefono per terminare.

Per cancellare i gestori abilitati:

- Comporre **800 N ***, il sistema risponde *"Introdurre Il valore della programmazione"*, dove:
 - N = indice del gestore (0 ÷ 5)
- Digitare **#**, il sistema risponde *"Il valore della programmazione ..."*.
- Digitare ***** per iniziare un'altra programmazione o riagganciare il microtelefono per terminare.

Per verificare i gestori abilitati:

- Comporre **800 N #**, il sistema risponde *"Il valore della programmazione ..."*, dove:
 - N = indice del gestore (0 ÷ 5)
- Digitare ***** per iniziare un'altra programmazione o riagganciare il microtelefono per terminare.

Il valore di fabbrica per ciascuna posizione delle tabelle è vuoto.

6.3 PROGRAMMAZIONE PREFISSI GESTORI ABILITATI

La funzione consente di programmare la tabella prefissi gestori, che serve per porre delle limitazioni alle chiamate verso i gestori. Se per esempio un telefono è abilitato al traffico verso i Gestori con la restrizione della relativa tabella, vuol dire che può selezionare solo i numeri telefonici che iniziano con uno dei numeri contenuti nella stessa. La tabella costituisce in definitiva un filtro per il relativo tipo di chiamata. In ogni tabella si possono inserire fino a 10 numeri

- Sollevarre il microtelefono e attendere il tono di invito a selezionare.
- Comporre *** password principale #** e attendere il tono di programmazione.
- Digitare *****, il sistema risponde *"Introdurre il numero della programmazione"*.

Per programmare i numeri e/o prefissi per i gestori abilitati:

- Comporre **80 N X ***, il sistema risponde *"Introdurre il valore della programmazione"*, dove:
 - N = indice del gestore (1 ÷ 6)
 - X = indice del prefisso (0 ÷ 9)
- Digitare il numero/prefisso da inserire costituito al massimo di 4 cifre compreso *** #** e pausa (digitare rispettivamente **R*, R#, RR**).
- Digitare **#**, il sistema risponde *"Il valore della programmazione ..."*.
- Digitare ***** per iniziare un'altra programmazione o riagganciare il microtelefono per terminare.

Per cancellare i numeri e/o prefissi per i gestori abilitati:

- Comporre **80 N X ***, il sistema risponde *"Introdurre il valore della programmazione"*, dove:
 - N = indice del gestore (1 ÷ 6)
 - X = indice del prefisso (0 ÷ 9)
- Digitare **#**, il sistema risponde *"Il valore della programmazione ..."*.
- Digitare ***** per iniziare un'altra programmazione o riagganciare il microtelefono per terminare.

Per verificare i numeri e/o prefissi per i gestori abilitati:

- Comporre **80 N X #**, il sistema risponde *"Il valore della programmazione ..."*, dove:
 - N = indice del gestore (1 ÷ 6)

X = indice del prefisso (0 ÷ 9)

5. Digitare * per iniziare un'altra programmazione o riagganciare il microtelefono per terminare.

Il valore di fabbrica per ciascuna posizione delle tabelle è vuoto.

6.4 IMPOSTAZIONE CLASSI DI ABILITAZIONE TELEFONICHE

La funzione consente di impostare le classi di abilitazione telefoniche, assegnando il valore 0 per disabilitare oppure 1 per abilitare le opzioni di traffico previste.

1. Sollevare il microtelefono e attendere il tono di invito a selezionare.
2. Comporre * password principale # e attendere il tono di programmazione.
3. Digitare *, il sistema risponde "Introdurre il numero della programmazione".

Per programmare le classi di abilitazione telefoniche:

4. Digitare 401 X *, il sistema risponde "Introdurre il valore della programmazione", dove:
X = classe di abilitazione (0 ÷ 8)
5. Comporre A, B, C, D, E, F, G, H, I, L, M, N, dove:
A = 0 / 1 disabilita / abilita le chiamate entranti trasferite da un interno
B = 0 / 1 disabilita / abilita le chiamate entranti indirizzate con DISA
C = 0 / 1 disabilita / abilita le chiamate entranti broadcast
D = 0 / 1 disabilita / abilita le chiamate uscenti locali complete
E = 0 / 1 disabilita / abilita le chiamate prefissi locali limitate dalla relativa tabella
F = 0 / 1 disabilita / abilita le chiamate uscenti nazionali complete
G = 0 / 1 disabilita / abilita le chiamate prefissi nazionali limitate dalla relativa tabella
H = 0 / 1 disabilita / abilita le chiamate uscenti internazionali complete
I = 0 / 1 disabilita / abilita le chiamate uscenti internazionali limitate dalla relativa tabella
L = 0 / 1 disabilita / abilita le chiamate uscenti verso gestori complete
M = 0 / 1 disabilita / abilita le chiamate uscenti verso gestori limitate dalla relativa tabella
N = 0 / 1 disabilita / abilita le chiamate uscenti verso telefonia mobile
6. Digitare #, il sistema risponde "Il valore della programmazione ...".
7. Digitare * per iniziare un'altra programmazione o riagganciare il microtelefono per terminare.

Per cancellare le classi di abilitazione telefoniche e riportarle ai valori di fabbrica:

4. Digitare 401 X *, il sistema risponde "Introdurre il valore della programmazione", dove:
X = classe di abilitazione (0 ÷ 8)
5. Digitare #, il sistema risponde "Il valore della programmazione ...".
6. Digitare * per iniziare un'altra programmazione o riagganciare il microtelefono per terminare.

Per verificare le classi di abilitazione telefoniche:

4. Digitare 401 X #, il sistema risponde "Il valore della programmazione ...", dove:
X = classe di abilitazione (0 ÷ 8)
5. Digitare * per iniziare un'altra programmazione o riagganciare il microtelefono per terminare.

6.5 IMPOSTAZIONE CLASSI DI ABILITAZIONE CITOFONICHE

La funzione consente di impostare le classi di abilitazione citofoniche, assegnando il valore 0 per disabilitare oppure 1 per abilitare le opzioni di traffico previste.

1. Sollevare il microtelefono e attendere il tono di invito a selezionare.
2. Comporre * password principale # e attendere il tono di programmazione.
3. Digitare *, il sistema risponde "Introdurre il numero della programmazione".

Per programmare le classi di abilitazione citofoniche:

4. Digitare 402 X *, il sistema risponde "Introdurre il valore della programmazione", dove:
X = classe di abilitazione (0 ÷ 8)
5. Comporre A, B, C, D, E, F, dove:
A = 0 / 1 disabilita / abilita l'opzione fonica per il campanello 1
B = 0 / 1 disabilita / abilita l'opzione soneria per il campanello 1
C = 0 / 1 disabilita / abilita l'opzione fonica per il campanello 2
D = 0 / 1 disabilita / abilita l'opzione soneria per il campanello 2
E = 0 / 1 disabilita / abilita l'opzione fonica per il campanello 3
F = 0 / 1 disabilita / abilita l'opzione soneria per il campanello 3
6. Digitare #, il sistema risponde "Il valore della programmazione 402 è...".
7. Digitare * per iniziare un'altra programmazione o riagganciare il microtelefono per terminare.

Per cancellare le classi di abilitazione citofoniche e riportarle ai valori di fabbrica:

4. Digitare 402 X *, il sistema risponde "Introdurre il valore della programmazione", dove:
X = classe di abilitazione (0 ÷ 8)
5. Digitare #, il sistema risponde "Il valore della programmazione è...".
6. Digitare * per iniziare un'altra programmazione o riagganciare il microtelefono per terminare.

Per verificare le classi di abilitazione citofoniche:

4. Digitare 402 X #, il sistema risponde "Il valore della programmazione ...", dove:
X = classe di abilitazione (0 ÷ 8)
5. Digitare * per iniziare un'altra programmazione o riagganciare il microtelefono per terminare.

6.6 ASSEGNAZIONE CLASSI DI ABILITAZIONE AD UN TELEFONO INTERNO

La funzione consente di assegnare ad un interno le classi di abilitazione telefoniche e citofoniche.

1. Sollevare il microtelefono e attendere il tono di invito a selezionare.
2. Comporre *** password principale #** e attendere il tono di programmazione.
3. Digitare *****, il sistema risponde *"Introdurre il numero della programmazione"*.
4. Digitare **400 ***, il sistema risponde *"Introdurre l'interno"*.

Per programmare l'assegnazione di classi di abilitazione ad un interno:

5. Digitare interno *****, il sistema risponde *"Introdurre il valore della programmazione"*, dove:
interno = numero dell'interno (41 ÷ 52) o indice del piano di numerazione preceduto da 0 (011 ÷ 022)
6. Comporre A, B, C, D, dove:
A = classe abilitazione giorno (0 ÷ 8)
B = classe abilitazione notte (0 ÷ 8)
C = classe collegamento citofonico giorno (0 ÷ 8)
D = classe collegamento citofonico notte (0 ÷ 8)
7. Digitare **#**, il sistema risponde *"Il valore della programmazione ..."*.
8. Digitare ***** per iniziare un'altra programmazione o riagganciare il microtelefono per terminare.

Per cancellare l'assegnazione di classi di abilitazione ad un interno e riportarla ai valori di fabbrica:

5. Digitare interno *****, il sistema risponde *"Introdurre il valore della programmazione"*, dove:
interno = numero dell'interno (41 ÷ 52) o indice del piano di numerazione preceduto da 0 (011 ÷ 022)
6. Digitare **#**, il sistema risponde *"Il valore della programmazione ..."*.
7. Digitare ***** per iniziare un'altra programmazione o riagganciare il microtelefono per terminare.

Per verificare l'assegnazione di classi di abilitazione ad un interno:

5. Digitare interno **#**, il sistema risponde *"Il valore della programmazione ..."*, dove:
interno = numero dell'interno (41 ÷ 52) o indice del piano di numerazione preceduto da 0 (011 ÷ 022)
6. Digitare ***** per iniziare un'altra programmazione o riagganciare il microtelefono per terminare.

Il valore di fabbrica del parametro è 8888.

6.7 PROGRAMMAZIONE GRUPPI DI CHIAMATA

La funzione consente di definire i gruppi di chiamata, dove un gruppo di chiamata è costituito da un insieme di derivati indirizzabili tramite DISA o chiamati da un altro interno. In particolare la funzione consente di impostare l'appartenenza o meno di un interno a ciascuno dei gruppi previsti.

1. Sollevare il microtelefono e attendere il tono di invito a selezionare.
2. Comporre *** password principale #** e attendere il tono di programmazione.
3. Digitare *****, il sistema risponde *"Introdurre il numero della programmazione"*.
4. Digitare **690 ***, il sistema risponde *"Introdurre l'interno"*.

Per programmare l'appartenenza di un interno ai gruppi di chiamata:

5. Digitare interno *****, il sistema risponde *"Introdurre il valore della programmazione"*, dove:
interno = numero dell'interno (41 ÷ 52) o indice del piano di numerazione preceduto da 0 (011 ÷ 022)
6. Comporre X1, X2, X3, X4, X5, X6, X7, dove:
X1 ÷ X7 = 0 se l'interno non appartiene al gruppo 1 ÷ 7
X1 ÷ X7 = 1 se l'interno appartiene al gruppo 1 ÷ 7
7. Digitare **#**, il sistema risponde *"Il valore della programmazione ..."*.
8. Digitare ***** per iniziare un'altra programmazione o riagganciare il microtelefono per terminare.

Per cancellare l'appartenenza di un interno ai gruppi di chiamata e riportarla ai valori di fabbrica:

5. Digitare interno *****, il sistema risponde *"Introdurre il valore della programmazione"*, dove:
interno = numero dell'interno (41 ÷ 52) o indice del piano di numerazione preceduto da 0 (011 ÷ 022)
6. Digitare **#**, il sistema risponde *"Il valore della programmazione ..."*.
7. Digitare ***** per iniziare un'altra programmazione o riagganciare il microtelefono per terminare.

Per verificare l'appartenenza di un interno ai gruppi di chiamata:

5. Digitare interno **#**, il sistema risponde *"Il valore della programmazione ..."*, dove:
interno = numero dell'interno (41 ÷ 52) o indice del piano di numerazione preceduto da 0 (011 ÷ 022)
6. Digitare ***** per iniziare un'altra programmazione o riagganciare il microtelefono per terminare.

Il valore di fabbrica del parametro è 0000000.

6.8 PROGRAMMAZIONE NUMERI EMERGENZA

La funzione consente di definire i numeri di emergenza. Questi numeri potranno essere selezionati da qualsiasi derivato, indipendentemente dalle abilitazioni e dalle classi a cui questo è sottoposto.

1. Sollevare il microtelefono e attendere il tono di invito a selezionare.
2. Comporre *** password principale #** e attendere il tono di programmazione.
3. Digitare *****, il sistema risponde *"Introdurre il numero della programmazione"*.

Per programmare un numero di emergenza:

4. Digitare **896 N ***, il sistema risponde “*Introdurre il valore della programmazione*”, dove:
N = indice del numero (0 ÷ 9)
5. Digitare **NUM #**, il sistema risponde “*Il valore della programmazione ...*”, dove:
NUM = numero con massimo 26 cifre compreso ***** # e pausa (digitare rispettivamente **R***, **R#**, **RR**)
6. Digitare ***** per iniziare un’altra programmazione o riagganciare il microtelefono per terminare.

Per cancellare un numero di emergenza:

4. Digitare **896 N ***, il sistema risponde “*Introdurre il valore della programmazione*”, dove:
N = indice del numero (0 ÷ 9)
5. Digitare **#**, il sistema risponde “*Il valore della programmazione ...*”.
6. Digitare ***** per iniziare un’altra programmazione o riagganciare il microtelefono per terminare.

Per verificare un numero di emergenza:

4. Digitare **896 N #**, il sistema risponde “*Il valore della programmazione ...*”, dove:
N = indice del numero (0 ÷ 9)
5. Digitare ***** per iniziare un’altra programmazione o riagganciare il microtelefono per terminare.

Di fabbrica vengono impostati i numeri 11, 80.

6.9 PROGRAMMAZIONE TABELLA BLACK LIST GENERALE

La funzione consente di programmare i numeri della tabella BLACK LIST generale, che serve per porre delle limitazioni alle chiamate in uscita per i derivati. Se per esempio viene inserito nella tabella un particolare numero (o prefisso) i derivati scelti non potranno selezionare numeri telefonici che iniziano con quel numero a patto che gli stessi numeri non siano anche inseriti nella tabella dei numeri di emergenza che è prioritaria rispetto alla BLACK LIST. Nella tabella si possono inserire fino a 10 numeri. In caso di utilizzo dei GESTORI il blocco previsto dalla BLACK LIST non sarà attivo, per effettuare il blocco sarà necessario completare le programmazioni delle TABELLE GESTORI con relativi prefissi abilitati.

1. Sollevare il microtelefono e attendere il tono di invito a selezionare.
2. Comporre ***** **password principale #** e attendere il tono di programmazione.
3. Digitare *****, il sistema risponde “*Introdurre il numero della programmazione*”.

Per programmare i numeri e/o prefissi per la tabella black list generale:

4. Comporre **859 N ***, il sistema risponde “*Introdurre il valore della programmazione*”, dove:
N = indice del numero/prefisso (0 ÷ 9)
5. Digitare il numero/prefisso da inserire costituito al massimo di 20 cifre, se si desidera inserire ***** # e pausa all’interno del numero bisogna digitare rispettivamente **R***, **R#**.
6. Digitare **#**, il sistema risponde “*Il valore della programmazione ...*”.
7. Digitare ***** per iniziare la programmazione di un’altra locazione o riagganciare il microtelefono per terminare.

Per cancellare i numeri e/o prefissi per la tabella black list generale:

4. Comporre **859 N ***, il sistema risponde “*Introdurre il valore della programmazione*”, dove:
N = numero della locazione del numero/ prefisso da inserire (0 ÷ 9)
5. Digitare **#**, il sistema risponde “*Il valore della programmazione ...*”.
6. Digitare ***** per iniziare un’altra programmazione o riagganciare il microtelefono per terminare.

Per verificare i numeri e/o prefissi per la tabella black list generale:

4. Comporre **859 N #**, il sistema risponde “*Introdurre il valore della programmazione*”, dove:
N = numero della locazione del numero/ prefisso da inserire (0 ÷ 9)
5. Digitare ***** per iniziare un’altra programmazione o riagganciare il microtelefono per terminare.

Si consiglia di verificare sempre tutte le locazioni perché potrebbero essere presenti dei numeri programmati in precedenza.

Il valore di fabbrica per ciascuna posizione della tabella Black list generale è il seguente:

Posizione	Numero	Derivati associati	Blocco
0	144	Tutti	Blocco delle numerazioni con prefisso 144
1	16	Tutti	Blocco delle numerazioni con prefisso 16
2	199	Tutti	Blocco delle numerazioni con prefisso 199
3	4	Tutti	Tutti i numeri in decade 4
4	5	Tutti	Tutti i numeri in decade 5
5	8	Tutti	Tutti i numeri in decade 8 tranne i numeri inseriti nella tabella dei numeri di emergenza
6	Vuota	Tutti	
7	Vuota	Tutti	
8	Vuota	Tutti	
9	Vuota	Tutti	

Tabella numeri di emergenza:

Posizione	Numero	Abilitazione
0	11	Tutti i numeri di emergenza in decade 11 ad esempio 112-113-114-115-118
1	80	Tutti i numeri verdi che iniziano con 80X
2	Vuota	
3	Vuota	
4	Vuota	
5	Vuota	
6	Vuota	
7	Vuota	
8	Vuota	
9	Vuota	

Per selezionare i numeri di emergenza non bisogna digitare i prefissi dei gestori.

Il valore di fabbrica per ciascuna posizione è quello indicato nelle tabelle precedenti; se non si cambiano impostazioni, non sarà possibile selezionare direttamente i numeri 144X – 16X – 199X e i numeri in decade 4 – 5 – 8 (ad eccezione di quelli in TABELLA EMERGENZA).

Sarà invece possibile selezionare quelli presenti nella tabella dei numeri di emergenza che iniziano con prefisso 11 (es. 112) e i numeri con prefisso 80X. Per bloccare le numerazioni non previste tra quelle di fabbrica dovrete inserirle nella tabella BLACK LIST.

Vi ricordiamo inoltre che alcune numerazioni a pagamento si possono anche bloccare in centrale facendo richiesta al vostro gestore di telefonia fissa.

 La selezione tramite i Gestori non è soggetta al blocco dei numeri previsti nella BLACK LIST, ma se si inserisce in BLACK LIST il prefisso del gestore non sarà possibile selezionare 10XX. Utilizzando le TABELLE dei GESTORI bisogna provvedere al blocco delle numerazioni indesiderate inserendo nella tabella dei prefissi abilitati per i gestori solo le numerazioni consentite (se non si inseriscono numeri in questa tabella si potranno effettuare tutti i tipi di chiamata). Ad esempio utilizzando un gestore (anteponendo quindi 10XX al numero da selezionare) e inserendo uno 0 nella tabella dei prefissi abilitati sarà possibile selezionare i numeri con il solo prefisso 0, mentre tutti gli altri (da 1 a 9) verranno bloccati. Di fabbrica le TABELLE dei prefissi abilitati per i gestori sono vuote e tutti i telefoni sono in classe 8 quindi abilitati ad effettuare ogni tipo di chiamata con i gestori (l'utente seleziona prima il prefisso del gestore e poi il numero desiderato). Se si vogliono bloccare delle numerazioni dovrete programmare la TABELLA dei GESTORI inserendo i prefissi abilitati (per effettuare il blocco di quelli non inseriti), oppure in alternativa si possono disabilitare i derivati alla selezione tramite il gestore cambiando la loro classe di abilitazione, in questo modo i derivati saranno soggetti al blocco dei numeri presenti nella BLACK LIST.

Esempio

Supponiamo di avere due gestori di telefonia fissa di cui uno in selezione diretta (non richiede la selezione del prefisso) e l'altro che richiede la selezione del prefisso (ad esempio 1055). Si vogliono vincolare gli utenti ad effettuare le telefonate verso i cellulari con il gestore che offre la tariffa migliore (per esempio 1055) e le chiamate su rete fissa con l'altro gestore (senza il prefisso). La situazione descritta è riassunta in tabella.

	Gestore 1 (senza prefisso)	Gestore 2 (1055)
Chiamate su rete fissa	SI	NO
Chiamate su rete mobile	NO	SI
Chiamate su numerazione speciale (a pagamento)	NO	NO

Per effettuare la programmazione bisognerà impostare i telefoni in classe di abilitazione 8 (quella soggetta alla tabella dei gestori) e togliere il visto all'opzione Gestori complete, programmare le tabelle di BLACK LIST, dei GESTORI ABILITATI e dei PREFISSI DEI GESTORI come segue:

TABELLA GESTORI ABILITATI

Parametri	Codice gestore (4 o 5 cifre)
8000* (Gestore 1)	
8001* (Gestore 2)	1055
8002* (Gestore 3)	
8003* (Gestore 4)	
8004* (Gestore 5)	
8005* (Gestore 6)	

* Codici di programmazione dei gestori abilitati (vedi par. 6.2)

TABELLA DEI PREFISSI DEL GESTORE

Parametri	Numero o prefisso abilitato (massimo 4 cifre)	
8002** (Gestore 2)	0	3
	1	
	2	
	3	
	4	
	5	
	6	
	7	
	8	
	9	

** Codici di programmazione dei prefissi del gestore (vedi par. 6.3)

TABELLA BLACK LIST

Posizione	Numero	Derivati associati	Blocco
0	144	Tutti	Blocco delle numerazioni con prefisso 144
1	16	Tutti	Blocco delle numerazioni con prefisso 16
2	199	Tutti	Blocco delle numerazioni con prefisso 199
3	4	Tutti	Tutti i numeri in decade 4
4	5	Tutti	Tutti i numeri in decade 5
5	8	Tutti	Tutti i numeri in decade 8 tranne i numeri inseriti nella tabella dei numeri di emergenza
6	3	Tutti	Tutti i numeri in decade 3 (telefonia mobile)
7	Vuota	Tutti	
8	Vuota	Tutti	
9	Vuota	Tutti	

Questa configurazione evidenzia come la BLACK LIST non vada ad interessare la tabella dei gestori abilitati ottenendo così un blocco delle chiamate più articolato, in particolare si ottiene la seguente situazione:

Gestore 1: Si possono effettuare tutte le chiamate (senza prefisso del gestore) ad eccezione delle numerazioni inserite in BLACK LIST, quindi, nel caso specifico oltre alle numerazioni speciali (inserite di fabbrica nella tabella black list) non sarà possibile effettuare chiamate su rete mobile in quanto è stata inserita (programmata dall'utente) la decade 3 nella tabella BLACK LIST.

Gestore 2 (1055): Si possono effettuare solo ed esclusivamente chiamate verso rete mobile in quanto è stata inserita (programmata dall'utente) la decade 3 nella tabella dei prefissi abilitati.

Con questa procedura abbiamo fatto in modo che le chiamate su rete mobile si possano effettuare solo con il secondo operatore e quindi solo digitando il 1055. Procedendo come nell'esempio si potranno definire altri gestori e altre programmazioni per la gestione di altre chiamate.

6.10 PROGRAMMAZIONE DERIVATI ABBINATI ALLA TABELLA BLACK LIST GENERALE

La funzione consente di programmare i derivati che saranno soggetti alle limitazioni imposte dalla black list generale.

1. Sollevare il microtelefono e attendere il tono di invito a selezionare.
2. Comporre *** password principale #** e attendere il tono di programmazione.
3. Digitare *****, il sistema risponde "Introdurre il numero della programmazione".

Per programmare i derivati per la tabella black list generale:

4. Comporre **861 N***, il sistema risponde "Introdurre il valore della programmazione", dove:
N = indice del numero/prefisso (0 ÷ 9)
6. Comporre X1, X2, X3, X4, X5, X6, X7, X8, X9, X10, X11, X12 dove:
X1 ÷ X12 = 0 se il derivato non è soggetto alla black list generale
X1 ÷ X12 = 1 se il derivato è soggetto alla black list generale
7. Digitare **#**, il sistema risponde "Il valore della programmazione ...".
8. Digitare ***** per iniziare un'altra programmazione o riagganciare il microtelefono per terminare.

Per cancellare i numeri e/o prefissi per la tabella black list generale:

4. Comporre **861 N ***, il sistema risponde "Introdurre il valore della programmazione", dove:
N = indice del prefisso (0 ÷ 9)
5. Digitare **#**, il sistema risponde "Il valore della programmazione ...".
6. Digitare ***** per iniziare un'altra programmazione o riagganciare il microtelefono per terminare.

Per verificare i numeri e/o prefissi per la tabella black list generale:

4. Comporre **861 N #**, il sistema risponde "Introdurre il valore della programmazione", dove:
N = indice del prefisso (0 ÷ 9)
5. Digitare ***** per iniziare un'altra programmazione o riagganciare il microtelefono per terminare.

Si consiglia di verificare sempre tutte le locazioni perché potrebbero essere presenti delle programmazioni precedenti.

Di fabbrica tutti i derivati sono associati alla black list quindi ciascuna posizione della tabella equivale a 1 per tutti i 12 derivati, che essendo associati di default alla tabella della black list sono soggetti al blocco dei numeri presenti in essa.

6.11 PROGRAMMAZIONE TABELLA BLACK LIST DI LINEA

La funzione consente di programmare per ogni linea i numeri della tabella black list, che serve per porre delle limitazioni alle chiamate in uscita. Se per esempio viene inserito nella tabella di una linea un particolare numero (o prefisso) nessun derivato potrà selezionare su quella linea numeri telefonici che iniziano con quel numero. In ogni tabella si possono inserire fino a 10 numeri.

1. Sollevare il microtelefono e attendere il tono di invito a selezionare.
2. Comporre *** password principale #** e attendere il tono di programmazione.
3. Digitare *****, il sistema risponde "Introdurre il numero della programmazione".

Per programmare i numeri e/o prefissi per le tabelle black list di linea:

- Comporre **84 T N***, il sistema risponde "Introdurre il valore della programmazione", dove:
T = indice della linea (1 ÷ 3)
N = indice del numero/prefisso (0 ÷ 9)
- Digitare il numero/prefisso da inserire costituito al massimo di 20 cifre compreso *** #** e pausa (digitare rispettivamente **R***, **R#**, **RR**).
- Digitare **#**, il sistema risponde "Il valore della programmazione ...".
- Digitare ***** per iniziare un'altra programmazione o riagganciare il microtelefono per terminare.

Per cancellare i numeri e/o prefissi per le tabelle black list di linea:

- Comporre **84 T N ***, il sistema risponde "Introdurre il valore della programmazione", dove:
T = indice della linea (1 ÷ 3)
N = indice del prefisso (0 ÷ 9)
- Digitare **#**, il sistema risponde "Il valore della programmazione ...".
- Digitare ***** per iniziare un'altra programmazione o riagganciare il microtelefono per terminare.

Per verificare i numeri e/o prefissi per le tabelle black list di linea:

- Comporre **84 T N #**, il sistema risponde "Introdurre il valore della programmazione", dove:
T = indice della linea (1 ÷ 3)
N = indice del prefisso (0 ÷ 9)
- Digitare ***** per iniziare un'altra programmazione o riagganciare il microtelefono per terminare.

Il valore di fabbrica per ciascuna posizione delle tabelle è vuoto.

Tabella Black List Linea Urbana 1		
Posizione	Numero	Blocco
0		
1		
2		
3		
4		
5		
6		
7		
8		
9		

Tabella Black List Linea Urbana 2		
Posizione	Numero	Blocco
0		
1		
2		
3		
4		
5		
6		
7		
8		
9		

Tabella Black List Linea Urbana 3		
Posizione	Numero	Blocco
0		
1		
2		
3		
4		
5		
6		
7		
8		
9		

6.12 ABILITAZIONE TABELLA BLACK LIST

- Sollevarlo il microtelefono e attendere il tono di invito a selezionare.
- Digitare *** password principale #** e attendere il tono di invito alla programmazione.
- Digitare *****, il sistema risponde "Introdurre il numero della programmazione".

Per attivare le tabelle black list, sia generale che di linea:

- Digitare **872 ***, il sistema risponde "Introdurre il valore della programmazione".
- Digitare **1 #**, il sistema risponde "Il valore della programmazione ...".
- Riagganciare il microtelefono.

Per disattivare le tabelle black list, sia generale che di linea:

- Digitare **872 ***, il sistema risponde "Introdurre il valore della programmazione".
- Digitare **0 #**, il sistema risponde "Il valore della programmazione ...".
- Riagganciare il microtelefono.

Per verificare l'attivazione delle tabelle black list, sia generale che di linea:

4. Digitare **872 #**, il sistema risponde "Il valore della programmazione ...".
5. Riagganciare il microtelefono.

Il valore di fabbrica per il parametro è 0 quindi la tabella non è attiva.

6.13 PROGRAMMAZIONE TABELLA RICONOSCIMENTO FAX

La funzione consente di programmare i numeri della tabella riconoscimento fax. Questa funzione permette per inviare direttamente le chiamate provenienti dai numeri inseriti in questa tabella al derivato configurato come fax. Per poter utilizzare questa funzione è necessario avere il servizio di CLI.

Nella tabella si possono inserire fino a 10 numeri.

1. Sollevare il microtelefono e attendere il tono di invito a selezionare.
2. Comporre *** password principale #** e attendere il tono di programmazione.
3. Digitare *****, il sistema risponde "Introdurre il numero della programmazione".

Per programmare i numeri per la tabella riconoscimento fax:

4. Comporre **898 N***, il sistema risponde "Introdurre il valore della programmazione", dove:
N = indice del numero (0 ÷ 9)
5. Digitare il numero da inserire costituito al massimo di 26 cifre compreso *** #** e pausa (digitare rispettivamente **R***, **R#**, **RR**).
6. Digitare **#**, il sistema risponde "Il valore della programmazione ...".
7. Digitare ***** per iniziare un'altra programmazione o riagganciare il microtelefono per terminare.

Per cancellare i numeri per la tabella riconoscimento fax:

4. Comporre **898 N ***, il sistema risponde "Introdurre il valore della programmazione", dove:
N = indice del numero (0 ÷ 9)
5. Digitare **#**, il sistema risponde "Il valore della programmazione ...".
6. Digitare ***** per iniziare un'altra programmazione o riagganciare il microtelefono per terminare.

Per verificare i numeri e/o prefissi per la tabella riconoscimento fax:

4. Comporre **898 N #**, il sistema risponde "Introdurre il valore della programmazione", dove:
N = indice del numero (0 ÷ 9)
5. Digitare ***** per iniziare un'altra programmazione o riagganciare il microtelefono per terminare.

Il valore di fabbrica per ciascuna posizione della tabella è vuoto.

6.14 ABILITAZIONE TABELLA RICONOSCIMENTO FAX

1. Sollevare il microtelefono e attendere il tono di invito a selezionare.
2. Digitare *** password principale #** e attendere il tono di invito alla programmazione.
3. Digitare *****, il sistema risponde "Introdurre il numero della programmazione".

Per attivare la tabella riconoscimento fax:

4. Digitare **871 ***, il sistema risponde "Introdurre il valore della programmazione".
5. Digitare **1 #**, il sistema risponde "Il valore della programmazione ...".
6. Riagganciare il microtelefono.

Per disattivare la tabella riconoscimento fax:

4. Digitare **871 ***, il sistema risponde "Introdurre il valore della programmazione".
5. Digitare **0 #**, il sistema risponde "Il valore della programmazione ...".
6. Riagganciare il microtelefono.

Per verificare l'attivazione della tabella riconoscimento fax:

4. Digitare **871 #**, il sistema risponde "Il valore della programmazione ...".
5. Riagganciare il microtelefono.

Il valore di fabbrica per il parametro è 0.

6.15 PROGRAMMAZIONE TABELLA TELEAZIONAMENTO RELÉ

La funzione consente di programmare i numeri per il teleazionamento relé. Le chiamate riconosciute, tramite CLI, dai numeri inseriti in questa tabella, possono azionare da remoto i relé presenti sul centralino senza l'utilizzo di password. Nella tabella si possono inserire fino a 10 numeri.

1. Sollevare il microtelefono e attendere il tono di invito a selezionare.
2. Comporre *** password principale #** e attendere il tono di programmazione.
3. Digitare *****, il sistema risponde "Introdurre il numero della programmazione".

Per programmare i numeri per la tabella teleazionamento relé:

4. Comporre **897 N***, il sistema risponde "Introdurre il valore della programmazione", dove:
N = indice del numero (0 ÷ 9)
5. Digitare il numero da inserire costituito al massimo di 26 cifre compreso *** #** e pausa (digitare rispettivamente **R***, **R#**, **RR**).
6. Digitare **#**, il sistema risponde "Il valore della programmazione ...".
7. Digitare ***** per iniziare un'altra programmazione o riagganciare il microtelefono per terminare.

Per cancellare i numeri per la tabella teleazionamento relé:

1. Comporre **897 N ***, il sistema risponde "Introdurre il valore della programmazione", dove:
N = indice del numero (0 ÷ 9)
2. Digitare **#**, il sistema risponde "Il valore della programmazione ...".
3. Digitare ***** per iniziare un'altra programmazione o riagganciare il microtelefono per terminare.

Per verificare i numeri e/o prefissi per la tabella teleazionamento relé:

1. Comporre **897 N #**, il sistema risponde "Introdurre il valore della programmazione", dove:
N = indice del numero (0 ÷ 9)
2. Digitare ***** per iniziare un'altra programmazione o riagganciare il microtelefono per terminare.

Il valore di fabbrica per ciascuna posizione della tabella è vuoto.

6.16 ABILITAZIONE TABELLA TELEAZIONAMENTO RELÉ

1. Sollevare il microtelefono e attendere il tono di invito a selezionare.
2. Digitare *** password principale #** e attendere il tono di invito alla programmazione.
3. Digitare *****, il sistema risponde "Introdurre il numero della programmazione".

Per attivare la tabella teleazionamento relé:

1. Digitare **870 ***, il sistema risponde "Introdurre il valore della programmazione".
2. Digitare **1 #**, il sistema risponde "Il valore della programmazione ...".
3. Riagganciare il microtelefono.

Per disattivare la tabella teleazionamento relé:

1. Digitare **870 ***, il sistema risponde "Introdurre il valore della programmazione".
2. Digitare **0 #**, il sistema risponde "Il valore della programmazione ...".
3. Riagganciare il microtelefono.

Per verificare l'attivazione della tabella teleazionamento relé:

1. Digitare **870 #**, il sistema risponde "Il valore della programmazione ...".
2. Riagganciare il microtelefono.

Il valore di fabbrica per il parametro è 0.

6.17 PROGRAMMAZIONE DELLA TABELLA NUMERI PER ATTIVAZIONE RELÉ

La funzione consente di definire i numeri abilitati ad attivare il relé ATT1 presente sulla base, quando viene ricevuta una chiamata dal numero programmato (vedere par. 4.1).

Per programmare un numero abilitato:

1. Sollevare il microtelefono e attendere il tono di invito a selezionare.
2. Comporre *** password principale #** e attendere il tono di programmazione.
3. Digitare *****, il sistema risponde "Introdurre il numero della programmazione".
4. Digitare **711 N ***, il sistema risponde "Introdurre il valore della programmazione", dove:
N = indice del numero (0 ÷ 9)
5. Digitare **NUM #**, il sistema risponde "Il valore della programmazione ...", dove:
NUM = numero con massimo 26 cifre
6. Digitare ***** per iniziare un'altra programmazione o riagganciare il microtelefono per terminare.

Per cancellare un numero abilitato:

1. Sollevare il microtelefono e attendere il tono di invito a selezionare.
2. Comporre *** password principale #** e attendere il tono di programmazione.
3. Digitare *****, il sistema risponde "Introdurre il numero della programmazione".
4. Digitare **711 N ***, il sistema risponde "Introdurre il valore della programmazione", dove:
N = indice del numero (0 ÷ 9)
5. Digitare **#**, il sistema risponde "Il valore della programmazione ...".
6. Digitare ***** per iniziare un'altra programmazione o riagganciare il microtelefono per terminare.

Per verificare un numero abilitato:

1. Sollevare il microtelefono e attendere il tono di invito a selezionare.
2. Comporre *** password principale #** e attendere il tono di programmazione.
3. Digitare *****, il sistema risponde "Introdurre il numero della programmazione".
4. Digitare **711 N #**, il sistema risponde "Il valore della programmazione ...", dove:
N = indice del numero (0 ÷ 9)
5. Digitare ***** per iniziare un'altra programmazione o riagganciare il microtelefono per terminare.

Il valore di fabbrica per ciascuna posizione della tabella è vuoto.

 Nel caso di utilizzo della prestazione attraverso un Gateway GSM Domus Cell, collegato alla linea urbana, è necessario inserire prima del numero il codice di accesso alle chiamate internazionali (per l'Italia è 00) seguito dal prefisso internazionale della nazione (per l'Italia è 39).

7 PROGRAMMAZIONE DISA

7.1 REGISTRAZIONE MESSAGGIO PER DISA

La funzione consente di registrare i messaggi per la selezione passante DISA. Il centralino viene fornito con il seguente messaggio registrato: "Vi preghiamo di attendere o selezionare l'interno". È possibile registrare sino a 2 ulteriori messaggi personalizzati.

Per registrare un nuovo messaggio:

1. Sollevare il microtelefono e attendere il tono di invito a selezionare.
2. Comporre **★ password principale #** e attendere il tono di programmazione.
3. Digitare **★**, il sistema risponde "Introdurre il numero della programmazione".
4. Digitare **300 ★ N** dove:
N = indice del messaggio 1 ÷ 2
5. Digitare **★**, il sistema risponde "registrare messaggio" seguito da un tono.
6. Registrare il nuovo messaggio della durata massima di 15 secondi.
7. Digitare **R** per terminare la registrazione.
8. Digitare **★** per iniziare un'altra programmazione o riagganciare il microtelefono per terminare.

7.2 ASCOLTO MESSAGGIO PER DISA

La funzione consente di ascoltare i messaggi registrati.

Per ascoltare i messaggi registrati per la selezione passante DISA:

1. Sollevare il microtelefono e attendere il tono di invito a selezionare.
2. Comporre **★ password principale #** e attendere il tono di programmazione.
3. Digitare **★**, il sistema risponde "Introdurre il numero della programmazione".
4. Digitare **300 ★ N** dove:
N = indice del messaggio 1 ÷ 4 (1-2 per i messaggi registrati da telefono, 3 per il messaggio registrato da PC, 4 per quello di fabbrica)
5. Digitare **#** e attendere che venga riprodotto il messaggio richiesto.
6. Digitare **★** per iniziare un'altra programmazione o riagganciare il microtelefono per terminare.

Il valore di fabbrica del parametro è vuoto.



Se è presente un interno configurato come Fax ed è abilitato il riconoscimento viene aggiunto al termine della sequenza il messaggio "per fax selezionare X".

7.3 PROGRAMMAZIONE SEQUENZA MESSAGGI DISA PER LINEA

La funzione consente di associare ad una linea una sequenza di 2 messaggi, a scelta tra quello di fabbrica e quelli personalizzati registrati, da utilizzare per la DISA.

1. Sollevare il microtelefono e attendere il tono di invito a selezionare.
2. Comporre **★ password principale #** e attendere il tono di programmazione.
3. Digitare **★**, il sistema risponde "Introdurre il numero della programmazione".

Per programmare la sequenza di messaggi DISA per una linea o accesso Base

4. Comporre **31 T X ★**, il sistema risponde "Introdurre il valore della programmazione", dove:
T = 1 ÷ 3 per linea 1 ÷ 3
X = 0 DISA giorno feriale (da lunedì a venerdì)
X = 1 DISA notte feriale (da lunedì a venerdì)
X = 2 DISA sabato e domenica (24 ore)
X = 3 DISA Jolly
5. Digitare **NN**, dove NN è la sequenza di due messaggi per formare il messaggio DISA da inviare in linea:
N = 0 Nessun messaggio
N = 1 ÷ 2 Messaggio 1 ÷ 2
N = 3 Messaggio di fabbrica
N = 4 Messaggio da PC
6. Digitare **#**, il sistema risponde "Il valore della programmazione ...".
7. Digitare **★** per iniziare un'altra programmazione o riagganciare il microtelefono per terminare.

Per cancellare la sequenza di messaggi DISA per una linea o accesso Base e riportarla ai valori di fabbrica:

4. Comporre **31 T X ★**, il sistema risponde "Introdurre il valore della programmazione", dove:
T = 1 ÷ 3 per linea 1 ÷ 3
X = 0 DISA giorno feriale (da lunedì a venerdì)
X = 1 DISA notte feriale (da lunedì a venerdì)
X = 2 DISA sabato e domenica (24 ore)
X = 3 DISA Jolly
5. Digitare **#**, il sistema risponde "Il valore della programmazione ...".
6. Digitare **★** per iniziare un'altra programmazione o riagganciare il microtelefono per terminare.

Per verificare la sequenza di messaggi DISA per una linea o accesso Base:

4. Comporre **31 T X #**, il sistema risponde "Il valore della programmazione ...". dove:
T = 1 ÷ 3 per linea 1 ÷ 3
X = 0 DISA giorno feriale (da lunedì a venerdì)

X = 1 DISA notte feriale (da lunedì a venerdì)

X = 2 DISA sabato e domenica (24 ore)

X = 3 DISA Jolly

5. Digitare ***** per iniziare un'altra programmazione o riaganciare il microtelefono per terminare.

Il valore di fabbrica per il parametro è 30 (la sequenza dei due messaggi è 'fabbrica'-'nessuno').

7.4 ABILITAZIONE MESSAGGIO DISA JOLLY

La funzione consente di forzare un messaggio cosiddetto 'jolly' da associare alla funzione DISA che vale per tutti i giorni della settimana, indipendentemente dalle programmazioni di giorno notte, feriale/festivo effettuate.

1. Sollevare il microtelefono e attendere il tono di invito a selezionare.
2. Comporre ***** **password principale #** e attendere il tono di programmazione.
3. Digitare *****, il sistema risponde "Introdurre il numero della programmazione".

Per programmare l'abilitazione/disabilitazione del messaggio DISA jolly:

4. Comporre **32 T ***, il sistema risponde "Introdurre il valore della programmazione", dove:
T = 1 ÷ 3 per linea 1 ÷ 3
5. Digitare **0** oppure **1** per disabilitare o abilitare.
6. Digitare **#**, il sistema risponde "Il valore della programmazione ...".
7. Digitare ***** per iniziare un'altra programmazione o riaganciare il microtelefono per terminare.

Per cancellare l'abilitazione/disabilitazione del messaggio DISA jolly e riportarla al valore di fabbrica:

4. Comporre **32 T ***, il sistema risponde "Introdurre il valore della programmazione", dove:
T = 1 ÷ 3 per linea 1 ÷ 3
5. Digitare **#**, il sistema risponde "Il valore della programmazione ...".
6. Digitare ***** per iniziare un'altra programmazione o riaganciare il microtelefono per terminare.

Per verificare l'abilitazione/disabilitazione del messaggio DISA jolly:

4. Comporre **32 T #**, il sistema risponde "Il valore della programmazione ...". dove:
T = 1 ÷ 3 per linea 1 ÷ 3
5. Digitare ***** per iniziare un'altra programmazione o riaganciare il microtelefono per terminare.

Il valore di fabbrica per il parametro è 0.

7.5 PROGRAMMAZIONE SQUILLI PER RISPOSTA DISA

La funzione consente di impostare il numero di squilli prima della risposta DISA.

1. Sollevare il microtelefono e attendere il tono di invito a selezionare.
2. Comporre ***** **password principale #** e attendere il tono di programmazione.
3. Digitare *****, il sistema risponde "Introdurre il numero della programmazione".

Per programmare il numero di squilli per risposta DISA:

4. Comporre **33 T ***, il sistema risponde "Introdurre il valore della programmazione", dove:
T = 1 ÷ 3 per linea 1 ÷ 3
5. Digitare **X**, dove:
X = 1 ÷ 5 DISA dopo il 1° ÷ 5° squillo
6. Digitare **#**, il sistema risponde "Il valore della programmazione ...".
7. Digitare ***** per iniziare un'altra programmazione o riaganciare il microtelefono per terminare.

Per cancellare il numero di squilli per risposta DISA e riportarlo al valore di fabbrica:

4. Comporre **33 T ***, il sistema risponde "Introdurre il valore della programmazione", dove:
T = 1 ÷ 3 per linea 1 ÷ 3
5. Digitare **#**, il sistema risponde "Il valore della programmazione ...".
6. Digitare ***** per iniziare un'altra programmazione o riaganciare il microtelefono per terminare.

Per verificare il numero di squilli per risposta DISA:

4. Comporre **33 T #**, il sistema risponde "Il valore della programmazione ...", dove:
T = 1 ÷ 3 per linea 1 ÷ 3
5. Digitare ***** per iniziare un'altra programmazione o riaganciare il microtelefono per terminare.

Il valore di fabbrica per il parametro è 2.



Se viene programmata la risposta dopo il primo squillo (X=1) viene persa la ricezione del CLI.

8 PROGRAMMAZIONE DERIVATI PER SERVIZI

8.1 PROGRAMMAZIONE DEL POSTO OPERATORE

La funzione consente di programmare un interno o un gruppo come posto operatore. Il posto operatore riceve tutte le chiamate entranti non indirizzate a un singolo interno e le chiamate indirizzate dopo che queste non hanno ricevuto risposta per il tempo programmato (Timer 1).

1. Sollevare il microtelefono e attendere il tono di invito a selezionare.
2. Comporre **★ password principale #** e attendere il tono di programmazione.
3. Digitare **★**, il sistema risponde *“Introdurre il numero della programmazione”*.

Per programmare il posto operatore:

4. Digitare **630 ★**, il sistema risponde *“Introdurre l'interno”*.
5. Digitare interno **#**, il sistema risponde *“Il valore della programmazione ...”*, dove:
interno = numero dell'interno (41 ÷ 52) o indice del piano di numerazione preceduto da 0 (011 ÷ 022), o gruppo (731 ÷ 737)
6. Digitare **★** per iniziare un'altra programmazione o riagganciare il microtelefono per terminare.

Per cancellare la programmazione del posto operatore:

4. Digitare **630 ★**, il sistema risponde *“Introdurre l'interno”*.
5. Digitare **#**, il sistema risponde *“Il valore della programmazione ...”*.
6. Digitare **★** per iniziare un'altra programmazione o riagganciare il microtelefono per terminare.

Per verificare la programmazione del posto operatore:

4. Digitare **630 #**, il sistema risponde *“Il valore della programmazione ...”*.
5. Digitare **★** per iniziare un'altra programmazione o riagganciare il microtelefono per terminare.

Il valore di fabbrica per il parametro è vuoto.

8.2 PROGRAMMAZIONE INTERNO PER SEGRETERIA

La funzione consente di definire su quale interno collegare una segreteria esterna.

1. Sollevare il microtelefono e attendere il tono di invito a selezionare.
2. Comporre **★ password principale #** e attendere il tono di programmazione.
3. Digitare **★**, il sistema risponde *“Introdurre il numero della programmazione”*.

Per programmare un interno come segreteria:

4. Digitare **640 ★**, il sistema risponde *“Introdurre l'interno”*.
5. Digitare interno **#**, il sistema risponde *“Il valore della programmazione ...”*, dove:
interno = numero dell'interno (41 ÷ 52) o indice del piano di numerazione preceduto da 0 (011 ÷ 022)
6. Digitare **★** per iniziare un'altra programmazione o riagganciare il microtelefono per terminare.

Per cancellare la programmazione impostata:

4. Digitare **640 ★**, il sistema risponde *“Introdurre l'interno”*.
5. Digitare **#**, il sistema risponde *“Il valore della programmazione ...”*.
6. Digitare **★** per iniziare un'altra programmazione o riagganciare il microtelefono per terminare.

Per verificare la programmazione impostata:

4. Digitare **640 #**, il sistema risponde *“Il valore della programmazione ...”*.
5. Digitare **★** per iniziare un'altra programmazione o riagganciare il microtelefono per terminare.

Il valore di fabbrica per il parametro è vuoto.

8.3 PROGRAMMAZIONE NUMERO TELEFONICO PER AVVISO PRESENZA MESSAGGI

La funzione consente di definire un numero telefonico di rete fissa o cellulare cui inviare l'avviso di presenza messaggi in segreteria. Per l'attivazione del servizio riferirsi al par. 3.11.

1. Sollevare il microtelefono e attendere il tono di invito a selezionare.
2. Digitare **★ password principale #** e attendere il tono di invito alla programmazione.
3. Digitare **★**, il sistema risponde *“Introdurre il numero della programmazione”*.

Per programmare il numero telefonico per avviso presenza messaggi in segreteria:

4. Digitare **571 ★**, il sistema risponde *“Introdurre il valore della programmazione”*.
5. Digitare **NUM #**, il sistema risponde *“Il valore della programmazione ...”*, dove:
NUM = numero con massimo 26 cifre compreso **★ #** e pausa (digitare rispettivamente **R★**, **R#**, **RR**)
6. Digitare **★** per iniziare un'altra programmazione o riagganciare il microtelefono per terminare.

Per annullare la programmazione impostata:

4. Digitare **571 ★**, il sistema risponde *“Introdurre il valore della programmazione”*.
5. Digitare **#**, il sistema risponde *“Il valore della programmazione ...”*.
6. Digitare **★** per iniziare un'altra programmazione o riagganciare il microtelefono per terminare.

Per verificare la programmazione impostata:

4. Digitare **571 #**, il sistema risponde *“Il valore della programmazione ...”*.

5. Digitare ***** per iniziare un'altra programmazione o riagganciare il microtelefono per terminare.

Il valore di fabbrica per il parametro è vuoto.

8.4 PROGRAMMAZIONE INTERNO PER FAX/MODEM

La funzione consente di definire su quale interno verranno inoltrate le chiamate provenienti da un fax o modem. Per poter ricevere chiamate da fax o modem deve essere abilitato il riconoscimento (vedi Programmazione paragrafo 4.1).

1. Sollevare il microtelefono e attendere il tono di invito a selezionare.
2. Comporre *** password principale #** e attendere il tono di programmazione.
3. Digitare *****, il sistema risponde *"Introdurre il numero della programmazione"*.

Per programmare un interno come FAX/MODEM:

4. Digitare **650 ***, il sistema risponde *"Introdurre l'interno"*.
5. Digitare **interno #**, il sistema risponde *"Il valore della programmazione ..."*, dove:
interno = numero dell'interno (41 ÷ 52) o indice del piano di numerazione preceduto da 0 (011 ÷ 022)
6. Digitare ***** per iniziare un'altra programmazione o riagganciare il microtelefono per terminare.

Per annullare la programmazione impostata:

4. Digitare **650 ***, il sistema risponde *"Introdurre l'interno"*.
5. Digitare **#**, il sistema risponde *"Il valore della programmazione ..."*.
6. Digitare ***** per iniziare un'altra programmazione o riagganciare il microtelefono per terminare.

Per verificare la programmazione impostata:

4. Digitare **650 #**, il sistema risponde *"Il valore della programmazione ..."*.
5. Digitare ***** per iniziare un'altra programmazione o riagganciare il microtelefono per terminare.

Il valore di fabbrica per il parametro è vuoto.

8.5 PROGRAMMAZIONE DERIVATO PER SEGNALAZIONE BUFFER STAMPANTE ALL'80%

La funzione consente di definire quale derivato avvisare quando il buffer del traffico telefonico è riempito all'80% e pertanto è consigliabile stampare il traffico telefonico e successivamente cancellare il buffer stesso. Il derivato abilitato alla ricezione del messaggio del buffer telefonate riempito riceverà anche il messaggio di verificare l'impostazione dell'orologio in quanto si è verificata una mancanza della tensione di alimentazione per un tempo maggiore di 48 ore.

Messaggio buffer telefonate: "Buffer telefonate pieno". Messaggio orologio: "Verificare orologio".

Per programmare il derivato:

1. Sollevare il microtelefono e attendere il tono di invito a selezionare.
2. Comporre *** password principale #** e attendere il tono di programmazione.
3. Digitare *****, il sistema risponde *"Introdurre il numero della programmazione"*.
4. Digitare **632 ***, il sistema risponde *"Introdurre l'interno"*.
5. Digitare **INTERNO #**, il sistema risponde *"Il valore della programmazione ..."*, dove:
INTERNO = numero dell'interno (41 ÷ 52) o indice del piano di numerazione preceduto da 0 (011 ÷ 022)
6. Digitare ***** per iniziare un'altra programmazione o riagganciare il microtelefono per terminare.



Di fabbrica la segnalazione è inviata all'interno 41.

Se sollevando il microtelefono sentite il messaggio "Verificare orologio selezionare cancelletto 6 5 0" è necessario riagganciare il microtelefono, sollevarlo e digitare # 6 5 0 altrimenti il messaggio verrà ripetuto ogni ora.

8.6 PROGRAMMAZIONE DI UN INTERNO COME POSTO ESTERNO

La funzione consente di programmare fino a 3 interni come posto esterno (ad esempio 'Posto esterno citofonico' Sch. 1145/1 1145/2). I 3 interni configurati secondo questa modalità assumeranno rispettivamente le funzioni dei 3 posti citofonici. Sul posto esterno deve essere programmato per la chiamata il codice dell'interno a cui lo si è attaccato e su cui lo si è configurato (es.48).

1. Sollevare il microtelefono e attendere il tono di invito a selezionare.
2. Comporre *** password principale #** e attendere il tono di programmazione.
3. Digitare *****, il sistema risponde *"Introdurre il numero della programmazione"*.

Per programmare un interno come posto esterno:

4. Digitare **68X ***, il sistema risponde *"Introdurre l'interno"*, dove:
X = 1 ÷ 3 per indice posto esterno 1 ÷ 3.
5. Digitare **interno #**, il sistema risponde *"Il valore della programmazione ..."*, dove:
interno = numero dell'interno (41 ÷ 52) o indice del piano di numerazione preceduto da 0 (011 ÷ 022)
6. Digitare ***** per iniziare un'altra programmazione o riagganciare il microtelefono per terminare.

Per cancellare la programmazione di un interno come posto esterno:

4. Digitare **68X ***, il sistema risponde *"Introdurre l'interno"*, dove:
X = 1 ÷ 3 per indice posto esterno 1 ÷ 3.
5. Digitare **#**, il sistema risponde *"Il valore della programmazione ..."*.
6. Digitare ***** per iniziare un'altra programmazione o riagganciare il microtelefono per terminare.

Per verificare la programmazione di un interno come posto esterno:

- Digitare **68X #**, il sistema risponde “*Il valore della programmazione ...*”, dove:
 $X = 1 \div 3$ per indice posto esterno $1 \div 3$.
- Digitare ***** per iniziare un'altra programmazione o riagganciare il microtelefono per terminare

Il valore di fabbrica per i parametri è vuoto.

 Utilizzando un PE citofonico programmato non è possibile utilizzare le schede citofoniche opzionali. Si può utilizzare un PE citofonico in aggiunta a quelli delle schede opzionali senza programmarlo come PE sul PABX.

9 GESTIONE DELLE CHIAMATE

9.1 TRASFERIMENTO DI CHIAMATA ATTRAVERSO ALTRA LINEA URBANA

Questa funzione permette di trasferire dopo il 5° squillo le chiamate esterne, non indirizzate ad un singolo interno, verso un numero esterno precedentemente programmato, utilizzando un'altra linea telefonica. Il centralino automaticamente seleziona il numero telefonico programmato e connette tra di loro le due linee. Un tono di avviso segnala che il servizio è attivo. Questa connessione ha una durata programmabile (vedi par. 11.6) ed è prolungabile mediante la digitazione di un qualsiasi tasto negli ultimi 10 secondi di connessione, segnalati da un tono.

Per utilizzare il servizio è necessario avere almeno due linee urbane.

- Solleverare il microtelefono e attendere il tono di invito a selezionare.
- Digitare *** password principale #** e attendere il tono di invito alla programmazione.
- Digitare *****, il sistema risponde “*Introdurre il numero della programmazione*”.

Per programmare il numero di trasferimento chiamata:

- Digitare **541 ***, il sistema risponde “*Introdurre il valore della programmazione*”.
- Digitare **NUM #**, il sistema risponde “*Il valore della programmazione ...*”, dove:
NUM = numero con massimo 26 cifre compreso ***** # e pausa (digitare rispettivamente **R***, **R#**, **RR**)
- Digitare ***** per iniziare un'altra programmazione o riagganciare il microtelefono per terminare.

Per cancellare il numero di trasferimento chiamata:

- Digitare **541 ***, il sistema risponde “*Introdurre il valore della programmazione*”.
- Digitare **#**, il sistema risponde “*Il valore della programmazione ...*”.
- Digitare ***** per iniziare un'altra programmazione o riagganciare il microtelefono per terminare.

Per verificare il numero di trasferimento chiamata:

- Digitare **541 #**, il sistema risponde “*Il valore della programmazione ...*”.
- Digitare ***** per iniziare un'altra programmazione o riagganciare il microtelefono per terminare.

Il valore di fabbrica per il parametro 541 è vuoto.

9.2 PROGRAMMAZIONE NUMERO DI SQUILLI PRIMA DEL TRASFERIMENTO DELLA CHIAMATA SU LINEA URBANA

Con questa funzione è possibile impostare il numero degli squilli prima che si attivi la prestazione del trasferimento di chiamata su linea esterna.

Per programmare la prestazione:

- Solleverare il microtelefono e attendere il tono di invito a selezionare.
- Digitare *** password principale #** e attendere il tono di invito alla programmazione.
- Digitare *****, il sistema risponde “*Introdurre il numero della programmazione*”.

Per programmare il numero di squilli prima della attivazione del trasferimento:

- Digitare **780 ***, il sistema risponde “*Introdurre il valore della programmazione*”.
- Digitare **X#**, dove X definisce il numero degli squilli (da 0 a 9) che verranno riprodotti dai telefoni interni prima del trasferimento della chiamata entrante sulla linea abilitata per questa prestazione, il sistema risponde “*Il valore della programmazione è.....*”.
- Riagganciare il microtelefono.

Per resettare il parametro:

- Digitare **780 ***, il sistema risponde “*Introdurre il valore della programmazione*”.
- Digitare **#**, il sistema risponde “*Il valore della programmazione...*”.
- Riagganciare il microtelefono.

Per verificare il valore del parametro:

- Digitare **780 #**, il sistema risponde “*Il valore della programmazione...*”.
- Riagganciare il microtelefono.

Il valore di fabbrica per il parametro è 5 quindi il trasferimento opera in modalità standard attivandosi dopo il quinto squillo.

 **ATTENZIONE** se si imposta il numero di squilli a zero non ci saranno squilli sui telefoni interni e il numero del chiamante CLI non sarà registrato nel log delle telefonate del PABX e il risponditore o la DISA non entreranno in funzione anche se sono attivati.

9.3 RISPOSTA PER ASSENTE

La funzione consente di programmare un interno per effettuare la “risposta per assente” con 38.

1. Sollevare il microtelefono e attendere il tono di invito a selezionare.
2. Comporre **★ password principale #** e attendere il tono di programmazione.
3. Digitare **★**, il sistema risponde *“Introdurre il numero della programmazione”*.

Per programmare l'abilitazione di un interno alla risposta per assente:

4. Digitare **430 ★**, il sistema risponde *“Introdurre l'interno”*.
5. Digitare **interno ★**, il sistema risponde *“Introdurre il valore della programmazione”*, dove:
interno = numero dell'interno (41 ÷ 52) o indice del piano di numerazione preceduto da 0 (011 ÷ 022)
6. Digitare **A, B, C**, dove:
A = 0 / 1: disabilita / abilita Linea 0
B = 0 / 1: disabilita / abilita Linea 1
C = 0 / 1: disabilita / abilita Linea 2
7. Digitare **#**, il sistema risponde *“Il valore della programmazione ...”*.
8. Digitare **★** per iniziare un'altra programmazione o riagganciare il microtelefono per terminare.

Per cancellare l'abilitazione di un interno alla risposta per assente:

4. Digitare **430 ★**, il sistema risponde *“Introdurre l'interno”*.
5. Digitare **interno ★**, il sistema risponde *“Introdurre il valore della programmazione”*, dove:
interno = numero dell'interno (41 ÷ 52) o indice del piano di numerazione preceduto da 0 (011 ÷ 022)
6. Digitare **#**, il sistema risponde *“Il valore della programmazione ...”*.
7. Digitare **★** per iniziare un'altra programmazione o riagganciare il microtelefono per terminare.

Per verificare l'abilitazione di un interno alla risposta per assente:

4. Digitare **430 ★**, il sistema risponde *“Introdurre l'interno”*.
5. Digitare **interno ★ #**, il sistema risponde *“Il valore della programmazione ...”*, dove:
interno = numero dell'interno (41 ÷ 52) o indice del piano di numerazione preceduto da 0 (011 ÷ 022)
6. Digitare **★** per iniziare un'altra programmazione o riagganciare il microtelefono per terminare.

Il valore di fabbrica per il parametro è 111.

9.4 HOT LINE

La funzione consente di chiamare automaticamente un numero programmato quando, dopo aver sganciato il microtelefono, non viene eseguita alcuna azione per 30 secondi. Il numero Hot Line può essere un numero esterno, uno interno o un numero di un servizio.

1. Sollevare il microtelefono e attendere il tono di invito a selezionare.
2. Digitare **★ password principale #** e attendere il tono di invito alla programmazione.
3. Digitare **★**, il sistema risponde *“Introdurre il numero della programmazione”*.

Per programmare il numero Hot Line:

4. Digitare **560 ★**, il sistema risponde *“Introdurre il valore della programmazione”*.
5. Inserire il numero da chiamare a seconda del tipo, il sistema risponde *“Il valore della programmazione ...”*.
 - 5a. per inserire un numero esterno, digitare **L, N**, dove:

L	linea urbana su cui inoltrare la chiamata
80	qualsiasi linea privata disponibile
0	qualsiasi linea disponibile
81 ÷ 83	linea 1 ÷ 3
N	numero telefonico da inserire compreso ★ # e pausa (digitare rispettivamente R★, R#, RR) tenendo conto che la lunghezza totale della sequenza deve essere al massimo di 26 cifre
 - 5b. per inserire un numero interno, digitare **X**, dove:

X	numero dell'interno 41 ÷ 52 per gli interni 1 ÷ 12
----------	--
 - 5c. per inserire un numero di un servizio, digitarne il codice, ad esempio 551 o 550 per attivare/disattivare il relè 1
6. Digitare **★** per iniziare un'altra programmazione o riagganciare il microtelefono per terminare.

Per cancellare il numero Hot Line:

4. Digitare **560 ★**, il sistema risponde *“Introdurre il valore della programmazione”*.
5. Digitare **#**, il sistema risponde *“Il valore della programmazione ...”*.
6. Digitare **★** per iniziare un'altra programmazione o riagganciare il microtelefono per terminare.

Per verificare il numero Hot Line:

4. Digitare **560 #**, il sistema risponde *“Il valore della programmazione ...”*.
5. Digitare **★** per iniziare un'altra programmazione o riagganciare il microtelefono per terminare.

Il valore di fabbrica per il parametro è vuoto.

9.5 DEVIAZIONE ESTERNA

La funzione consente di trasferire le chiamate esterne destinata ad un interno (in selezione passante), verso un numero esterno, precedentemente programmato, utilizzando un'altra linea telefonica. Per utilizzare il servizio è necessario avere almeno due linee urbane.

Il centralino automaticamente permette di selezionare il numero telefonico programmato e connette tra di loro le due linee, un tono di avviso segnala che il servizio è attivo.

Questa connessione ha una durata programmabile (vedi par. 11.6) ed è prolungabile mediante la digitazione di un qualsiasi tasto DTMF negli ultimi 10 secondi di connessione, segnalati da un tono.

Ogni interno può registrare un proprio numero.

1. Sollevare il microtelefono e attendere il tono di invito a selezionare.
2. Digitare **★ password secondaria #** e attendere il tono di invito alla programmazione.
3. Digitare **★**, il sistema risponde *“Introdurre il numero della programmazione”*.

Per programmare il numero per deviazione esterna:

4. Digitare **551 ★**, il sistema risponde *“Introdurre l'interno”*.
5. Digitare **interno ★**, il sistema risponde *“Introdurre il valore della programmazione”*, dove:
interno = numero dell'interno (41 ÷ 52) o indice del piano di numerazione preceduto da 0 (011 ÷ 022)
6. Digitare **NUM #**, il sistema risponde *“Il valore della programmazione ...”*, dove:
NUM = numero con massimo 26 compreso **★ #** e pausa (digitare rispettivamente **R★**, **R#**, **RR**).
7. Digitare **★** per iniziare un'altra programmazione o riagganciare il microtelefono per terminare.

Per cancellare il numero per deviazione esterna:

4. Digitare **551 ★**, il sistema risponde *“Introdurre l'interno”*.
5. Digitare **interno ★**, il sistema risponde *“Introdurre il valore della programmazione”*, dove:
interno = numero dell'interno (41 ÷ 52) o indice del piano di numerazione preceduto da 0 (011 ÷ 022)
6. Digitare **#**, il sistema risponde *“Il valore della programmazione ...”*.
7. Digitare **★** per iniziare un'altra programmazione o riagganciare il microtelefono per terminare.

Per verificare il numero per deviazione esterna:

4. Digitare **551 ★**, il sistema risponde *“Introdurre l'interno”*.
5. Digitare **interno #**, il sistema risponde *“Il valore della programmazione ...”*, dove:
interno = numero dell'interno (41 ÷ 52) o indice del piano di numerazione preceduto da 0 (011 ÷ 022)
6. Digitare **★** per iniziare un'altra programmazione o riagganciare il microtelefono per terminare.

Il valore di fabbrica per il parametro 551 è vuoto.

9.6 SERVIZIO NOTTE

La funzione consente programmare le configurazioni valide per giorno/notte e le modalità di attivazione delle stesse. Sono previste tre modalità per passare dal servizio giorno a quello notte e viceversa: manuale tramite interruttore esterno, manuale tramite comandi (programmazione o comandi brevi), automatica a tempo.

La programmazione del servizio notte comprende le seguenti funzioni:

- Definire l'orario del servizio automatico
 - Definire le modalità di attivazione del servizio
 - Abilitare/disabilitare l'attivazione del servizio tramite codice breve
 - Attivare/disattivare il servizio
 - Annullare l'attivazione/disattivazione
 - Verificare l'attivazione/disattivazione
1. Sollevare il microtelefono e attendere il tono di invito a selezionare.
 2. Digitare **★ password principale #** e attendere il tono di invito alla programmazione.
 3. Digitare **★**, il sistema risponde *“Introdurre il numero della programmazione”*.

Per definire l'orario del servizio notte automatico:

4. Digitare **762 X**, dove:
X = 0: impostazione orario dal lunedì al venerdì
X = 1: impostazione orario per il sabato e la domenica
5. Digitare **★**, il sistema risponde *“Introdurre il valore della programmazione”*.
6. Digitare **Inizio Fine**, dove:
Inizio = ora di attivazione servizio notte automatico (hhmm)
Fine = ora di disattivazione servizio notte automatico (hhmm)
7. Digitare **#**, il sistema risponde *“Il valore della programmazione ...”*.
8. Riagganciare il microtelefono.

Per definire le modalità di attivazione del servizio notte:

4. Digitare **760 ★**, il sistema risponde *“Introdurre il valore della programmazione”*.
5. Digitare **X**, dove:
X = 0 Manuale tramite interruttore esterno
X = 1 Manuale
X = 2 Automatica a tempo
6. Digitare **#**, il sistema risponde *“Il valore della programmazione ...”*.
7. Riagganciare il microtelefono.

Per abilitare l'attivazione del servizio notte tramite codice breve:

4. Digitare **763 ★**, il sistema risponde *“Introdurre il valore della programmazione”*.
5. Digitare **1 #**, il sistema risponde *“Il valore della programmazione ...”*.
6. Riagganciare il microtelefono.

Per disabilitare l'attivazione del servizio notte tramite codice breve:

4. Digitare **763 ★**, il sistema risponde *“Introdurre il valore della programmazione”*.

5. Digitare **0 #**, il sistema risponde “Il valore della programmazione ...”.
6. Riagganciare il microtelefono.

Il valore di fabbrica del parametro 760 è 1.

Il valore di fabbrica del parametro 762N è vuoto. Il valore di fabbrica del parametro 763 è 1.

Per l'attivazione, la disattivazione e l'interrogazione del servizio notte mediante codice breve riferirsi al paragrafo relativo alla sezione “USO”.

9.7 SEGUIMI CITOFONICO

Questo servizio consente di ricevere le chiamate citofoniche su un numero telefonico esterno.

Il servizio prevede le seguenti funzioni:

- Programmare la postazione su cui attivare il servizio (campanello 1/2/3).
 - Programmare il numero telefonico a cui inviare la chiamata citofonica.
1. Sollevare il microtelefono e attendere il tono di invito a selezionare.
 2. Digitare **★ password secondaria #** e attendere il tono di invito alla programmazione.
 3. Digitare **★**, il sistema risponde “Introdurre il numero della programmazione”.

Per programmazione la postazione citofonica su cui attivare il servizio:

4. Digitare il prefisso **582 ★**, il sistema risponde “Introdurre il valore della programmazione”.
5. Digitare il prefisso **C #**, il sistema risponde “Il valore della programmazione ...”, dove:
C = 1 / 2 / 3 per il campanello 1 / 2 / 3
6. Digitare **★** per iniziare un'altra programmazione o riagganciare il microtelefono per terminare.

Per annullare la programmazione impostata:

4. Digitare il prefisso **582 ★**, il sistema risponde “Introdurre il valore della programmazione”.
5. Digitare il prefisso **#**, il sistema risponde “Il valore della programmazione ...”.
6. Digitare **★** per iniziare un'altra programmazione o riagganciare il microtelefono per terminare.

Per verificare la programmazione impostata:

4. Digitare il prefisso **582 #**, il sistema risponde “Il valore della programmazione ...”.
5. Digitare **★** per iniziare un'altra programmazione o riagganciare il microtelefono per terminare.

Per programmare il numero telefonico a cui inviare la chiamata citofonica:

4. Digitare **581 ★**, il sistema risponde “Introdurre il valore della programmazione”.
5. Digitare **NUM #**, il sistema risponde “Il valore della programmazione è ...”, dove:
NUM = numero con massimo 26 cifre compreso **★ #** e pausa (digitare rispettivamente **R★**, **R#**, **RR**)
6. Digitare **★** per iniziare un'altra programmazione o riagganciare il microtelefono per terminare.

Per annullare la programmazione impostata:

4. Digitare **581 ★**, il sistema risponde “Introdurre il valore della programmazione”.
5. Digitare **#**, il sistema risponde “Il valore della programmazione è ...”.
6. Digitare **★** per iniziare un'altra programmazione o riagganciare il microtelefono per terminare.

Per verificare la programmazione impostata:

4. Digitare **581 #**, il sistema risponde “Il valore della programmazione è ...”.
5. Digitare **★** per iniziare un'altra programmazione o riagganciare il microtelefono per terminare.

Il valore di fabbrica per il parametro 581 è vuoto. Il valore di fabbrica per il parametro 582 è 1.

9.8 ABILITAZIONE MESSAGGIO SU SEGUIMI CITOFONICO

Il centralino può inviare al posto esterno un messaggio di ‘Attendere prego’ durante la funzione di Seguimi citofonico. La funzione consente di abilitare/disabilitare il messaggio.

Per abilitare/disabilitare il messaggio:

1. Sollevare il microtelefono e attendere il tono di invito a selezionare.
2. Comporre **★ password principale #** e attendere il tono di programmazione.
3. Digitare **★**, il sistema risponde “Introdurre il numero della programmazione”.
4. Digitare **583 ★**, il sistema risponde “Introdurre il valore della programmazione”.
5. Digitare **X #**, il sistema risponde “Il valore della programmazione ...”, dove:
X = 0 Messaggio disabilitato
X = 1 Messaggio abilitato
6. Digitare **★** per iniziare un'altra programmazione o riagganciare il microtelefono per terminare.

Il valore di fabbrica per il parametro è 0.

9.9 MUSICA DI ATTESA

Il centralino può inviare alla linea urbana in attesa, dopo la prima risposta, una musica con un annuncio vocale generato internamente, che viene ripetuto ciclicamente; questo annuncio e la musica possono essere sostituiti o registrati dall'utente (formato wav e mp3 max. 15 s).

1. Sollevare il microtelefono e attendere il tono di invito a selezionare.
2. Digitare *** password principale #** e attendere il tono di invito alla programmazione.
3. Digitare *****, il sistema risponde *"Introdurre il numero della programmazione"*.

Per selezionare il tipo di musica:

4. Digitare **340 ***, il sistema risponde *"Introdurre il valore della programmazione"*.
5. Digitare **X #**, dove:
 - X = 0 per disabilitare la musica di attesa e il messaggio vocale
 - X = 1 per inserire la musica e/o messaggio impostati di fabbrica
 - X = 2 per inserire la musica e l'annuncio vocale ricevuti da PC
 - X = 3 per abilitare la musica esterna
 - X = 4 per inserire la musica e l'annuncio vocale registrati da telefono
6. Digitare ***** per iniziare un'altra programmazione o riagganciare il microtelefono per terminare.

Per cancellare la selezione impostata e riportarla al valore di fabbrica:

4. Digitare **340 ***, il sistema risponde *"Introdurre il valore della programmazione"*.
5. Digitare **#**.
6. Digitare ***** per iniziare un'altra programmazione o riagganciare il microtelefono per terminare.

Per verificare la selezione impostata:

4. Digitare **340 #**.
5. Digitare ***** per iniziare un'altra programmazione o riagganciare il microtelefono per terminare.

Il valore di fabbrica per il parametro è 1.

9.10 REGISTRAZIONE MUSICA DI ATTESA DA TELEFONO

La funzione consente di registrare la musica di attesa da telefono.

Per registrare la musica di attesa:

1. Sollevare il microtelefono e attendere il tono di invito a selezionare.
2. Comporre *** password principale #** e attendere il tono di programmazione.
3. Digitare *****, il sistema risponde *"Introdurre il numero della programmazione"*.
4. Digitare **341 * 0 ***.
5. Il sistema risponde *"registrare musica"* seguito da un tono.
6. Registrare la musica della durata massima di 15 secondi.
7. Digitare **R** per terminare la registrazione.
8. Digitare ***** per iniziare un'altra programmazione o riagganciare il microtelefono per terminare.

9.11 ASCOLTO MUSICA DI ATTESA

La funzione consente di ascoltare la musica di attesa selezionata.

Per ascoltare la musica di attesa:

1. Sollevare il microtelefono e attendere il tono di invito a selezionare.
2. Comporre *** password principale #** e attendere il tono di programmazione.
3. Digitare *****, il sistema risponde *"Introdurre il numero della programmazione"*.
4. Digitare **341 * N** dove:
 - N = 0 (musica registrata da telefono), 1 (musica da pc), 2 (musica di fabbrica)
5. Digitare **#** e attendere che venga riprodotta la musica richiesta.
6. Digitare ***** per iniziare un'altra programmazione o riagganciare il microtelefono per terminare.

9.12 CHIAMATA ENTRANTE SEQUENZIALE

La funzione permette di far squillare in sequenza (massimo 3 step) uno o più interni per un determinato numero di squilli (da 1 a 5) differente per ogni step.

Per esempio si può far squillare 4 volte gli interni 41 e 45 (primo step), dopo di che trasferire la chiamata agli interni 42 e 51 per 3 squilli (secondo step) e dopo far squillare tutti gli interni per 5 squilli (terzo step), al termine del terzo step la chiamata ritorna al primo.

Se un interno della sequenza risulta occupato o in non disturbare ed è l'unico previsto in quello step si passa a quello successivo. Se ci sono altri telefoni suonano solo quelli liberi previsti nello step.

Se un interno ha attivo il seguimi si esegue la deviazione prevista.

Con la DISA attiva:

La prestazione funziona con la DISA eseguendo una sola volta in sequenza gli step da 1 a 3 indicati nella programmazione e poi la linea viene rilasciata.

9.12.1 PROGRAMMAZIONE INTERNI PER LA CHIAMATA ENTRANTE SEQUENZIALE

Per ogni linea è possibile programmare differenti step per il giorno e per la notte, dove possono essere programmati fino ad un massimo di 3 step, all'interno dei quali si indica per quanti squilli e quali interni devono suonare.

Per programmare gli interni delle sequenze:

1. Sollevare il microtelefono e attendere il tono di invito a selezionare.
2. Comporre *** password principale #** e attendere il tono di programmazione.

3. Digitare *****, il sistema risponde "Introdurre il numero della programmazione".
4. Digitare **81 X N ***, il sistema risponde "Introdurre il numero", dove:
X = 1 ÷ 3 per linea (1 ÷ 3)
N = giorno / notte (0 ÷ 1)
5. Digitare S *****, il sistema risponde "Introdurre il valore della programmazione", dove:
S = 1 ÷ 3 Step
6. Comporre in sequenza X1, X2, X3, X4, X5, X6, X7, X8, X9, X10, X11, X12 dove:
X1 ÷ X12= 0 se il derivato non deve squillare (X1 ÷ X12 sono i 12 derivati che possono essere presenti nell'impianto)
X1 ÷ X12= 1 se il derivato deve squillare
7. Digitare **#**, il sistema risponde "Il valore della programmazione ...".
8. Digitare ***** per iniziare un'altra programmazione o riagganciare il microtelefono per terminare.

Per cancellare gli interni delle sequenze:

1. Sollevare il microtelefono e attendere il tono di invito a selezionare.
2. Comporre ***** **password principale #** e attendere il tono di programmazione.
3. Digitare *****, il sistema risponde "Introdurre il numero della programmazione".
4. Digitare **81 X N ***, il sistema risponde "Introdurre il numero", dove:
X = 1 ÷ 3 per linea (1 ÷ 3)
N = giorno / notte (0 ÷ 1)
5. Digitare S *****, il sistema risponde "Introdurre il valore della programmazione", dove:
S = 1 ÷ 3 Step
6. Digitare **#**, il sistema risponde "Il valore della programmazione ...".
7. Digitare ***** per iniziare un'altra programmazione o riagganciare il microtelefono per terminare.

Per verificare gli interni delle sequenze:

1. Sollevare il microtelefono e attendere il tono di invito a selezionare.
2. Comporre ***** **password principale #** e attendere il tono di programmazione.
3. Digitare *****, il sistema risponde "Introdurre il numero della programmazione".
4. Digitare **81 X N ***, il sistema risponde "Introdurre il numero", dove:
X = 1 ÷ 3 per linea (1 ÷ 3)
N = giorno / notte (0 ÷ 1)
5. Digitare S **#**, il sistema risponde "Il valore della programmazione ...".
6. Digitare ***** per iniziare un'altra programmazione o riagganciare il microtelefono per terminare.

Di fabbrica nessun derivato è assegnato.

9.12.2 PROGRAMMAZIONE SQUILLI PER LA CHIAMATA ENTRANTE SEQUENZIALE

Per ogni step è possibile programmare un numero differente di squilli che può andare da 0, step escluso, ad un massimo di 5.

Per programmare gli squilli delle sequenze:

1. Sollevare il microtelefono e attendere il tono di invito a selezionare.
2. Comporre ***** **password principale #** e attendere il tono di programmazione.
3. Digitare *****, il sistema risponde "Introdurre il numero della programmazione".
4. Digitare **82 X N ***, il sistema risponde "Introdurre il numero", dove:
X = 1 ÷ 3 per linea (1 ÷ 3)
N = giorno / notte (0 ÷ 1)
5. Digitare S *****, il sistema risponde "Introdurre il valore della programmazione", dove:
S = 1 ÷ 3 Step
6. Digitare R **#**, il sistema risponde "Il valore della programmazione ...", dove:
R = 0 ÷ 5 Squilli (0 = step escluso)
7. Digitare ***** per iniziare un'altra programmazione o riagganciare il microtelefono per terminare.

Per cancellare gli squilli delle sequenze:

1. Sollevare il microtelefono e attendere il tono di invito a selezionare.
2. Comporre ***** **password principale #** e attendere il tono di programmazione.
3. Digitare *****, il sistema risponde "Introdurre il numero della programmazione".
4. Digitare **82 X N ***, il sistema risponde "Introdurre il numero", dove:
X = 1 ÷ 3 per linea (1 ÷ 3)
N = giorno / notte (0 ÷ 1)
5. Digitare S *****, il sistema risponde "Introdurre il valore della programmazione", dove:
S = 1 ÷ 3 Step
6. Digitare **#**, il sistema risponde "Il valore della programmazione ...".
7. Digitare ***** per iniziare un'altra programmazione o riagganciare il microtelefono per terminare.

Per verificare gli squilli delle sequenze:

1. Sollevare il microtelefono e attendere il tono di invito a selezionare.
2. Comporre ***** **password principale #** e attendere il tono di programmazione.
3. Digitare *****, il sistema risponde "Introdurre il numero della programmazione".
4. Digitare **82 X N ***, il sistema risponde "Introdurre il numero", dove:
X = 1 ÷ 3 per linea (1 ÷ 3)
N = giorno / notte (0 ÷ 1)
5. Digitare S **#**, il sistema risponde "Il valore della programmazione ...".
6. Digitare ***** per iniziare un'altra programmazione o riagganciare il microtelefono per terminare.

Di fabbrica tutti gli step sono a 0.

10 PROGRAMMAZIONE PARAMETRI ATTUATORI

10.1 PROGRAMMAZIONE MODALITÀ FUNZIONAMENTO RELÉ ATTUATORI

La funzione consente di impostare le modalità di funzionamento del relé attuatore presente sulla base (relé 1) e del relé attuatore 4 per le interfacce citofoniche 4+N e 1+N.

In particolare il relé presente a bordo (relé 1) può funzionare in modo stabile, ovvero attivandosi o disattivandosi a seguito di comando, o in modo temporizzato per 800 e 1600ms; il relé 4 a bordo delle schede citofoniche 4+N invece può funzionare nelle due modalità già descritte per il relé 1 e anche come apriporta temporizzato.

1. Sollevare il microtelefono e attendere il tono di invito a selezionare.
2. Comporre **★ password principale #** e attendere il tono di programmazione.
3. Digitare **★**, il sistema risponde *“Introdurre il numero della programmazione”*.

Per impostare la modalità di funzionamento del relé:

4. Digitare **46N ★**, dove:
N = 1,4 rispettivamente per il relé 1,4, il sistema risponde *“Introdurre il valore della programmazione”*.
5. Digitare **X #**, dove:
X = 1 per impostare il relé in funzionamento stabile
X = 2 per impostare il relé in funzionamento temporizzato
X = 3 per impostare il relé in funzionamento apriporta
6. Digitare **★** per iniziare un'altra programmazione o riagganciare il microtelefono per terminare.

Per cancellare la modalità di funzionamento del relé:

4. Digitare **46N ★**, dove:
N = 1, 4 rispettivamente per il relé 1, 4, il sistema risponde *“Introdurre il valore della programmazione”*.
5. Digitare **#**, il sistema risponde *“Il valore della programmazione ...”*.
6. Digitare **★** per iniziare un'altra programmazione o riagganciare il microtelefono per terminare.

Per verificare la modalità di funzionamento del relé:

4. Digitare **46N #**, dove:
N = 1, 4 rispettivamente per il relé 1, 4, il sistema risponde *“Il valore della programmazione ...”*.
5. Digitare **★** per iniziare un'altra programmazione o riagganciare il microtelefono per terminare.

Il valore di fabbrica per il parametro è 1.

10.2 PROGRAMMAZIONE TEMPORIZZAZIONE RELÉ ATTUATORI

La funzione consente di impostare la temporizzazione di apertura dei relé attuatori.

1. Sollevare il microtelefono e attendere il tono di invito a selezionare.
2. Comporre **★ password principale #** e attendere il tono di programmazione.
3. Digitare **★**, il sistema risponde *“Introdurre il numero della programmazione”*.

Per impostare la temporizzazione di apertura dei relé attuatori:

4. Digitare **47N ★**, dove:
N = 2,4 rispettivamente per il relé 2,4, il sistema risponde *“Introdurre il valore della programmazione”*.
5. Digitare **X #**, dove:
X = 1-9 per impostare la temporizzazione da 1 a 9 secondi
6. Digitare **★** per iniziare un'altra programmazione o riagganciare il microtelefono per terminare.

Per cancellare la modalità di funzionamento del relé:

4. Digitare **47N ★**, dove:
N = 2,4 rispettivamente per il relé 2,4, il sistema risponde *“Introdurre il valore della programmazione”*.
5. Digitare **#**, il sistema risponde *“Il valore della programmazione ...”*.
6. Digitare **★** per iniziare un'altra programmazione o riagganciare il microtelefono per terminare.

Per verificare la modalità di funzionamento del relé:

4. Digitare **47N #**, dove:
N = 2,4 rispettivamente per il relé 2,4, il sistema risponde *“Il valore della programmazione ...”*.
5. Digitare **★** per iniziare un'altra programmazione o riagganciare il microtelefono per terminare.

Il valore di fabbrica per il parametro è 1.

11 PROGRAMMAZIONE PARAMETRI DI TRAFFICO

11.1 PROGRAMMAZIONE PREFISSO PROPRIO DISTRETTO

La funzione consente di impostare il prefisso del proprio distretto.

Il parametro serve per poter discriminare le chiamate locali da quelle nazionali e poter così utilizzare servizi come le classi di abilitazione e l'LCR.

1. Sollevare il microtelefono e attendere il tono di invito a selezionare.
2. Comporre *** password principale #** e attendere il tono di programmazione.
3. Digitare *****, il sistema risponde *"Introdurre il numero della programmazione"*.

Per impostare il prefisso del proprio distretto:

4. Digitare **350 ***, il sistema risponde *"Introdurre il valore della programmazione"*.
5. Digitare **NUM #**, il sistema risponde *"Il valore della programmazione ..."*, dove:
NUM = numero con massimo 4 cifre compreso *** #** e pausa (digitare rispettivamente **R***, **R#**, **RR**)
6. Digitare ***** per iniziare un'altra programmazione o riagganciare il microtelefono per terminare.

Per cancellare il prefisso del proprio distretto:

4. Digitare **350 ***, il sistema risponde *"Introdurre il valore della programmazione"*.
5. Digitare **#**, il sistema risponde *"Il valore della programmazione ..."*.
6. Digitare ***** per iniziare un'altra programmazione o riagganciare il microtelefono per terminare.

Per verificare il prefisso del proprio distretto:

4. Digitare **350 #**, il sistema risponde *"Il valore della programmazione ..."*.
5. Digitare ***** per iniziare un'altra programmazione o riagganciare il microtelefono per terminare.

Il valore di fabbrica per il parametro è vuoto.

11.2 PROGRAMMAZIONE PREFISSO INTERNAZIONALE

La funzione consente di impostare il prefisso per le chiamate internazionali.

Il parametro serve per poter discriminare le chiamate internazionali da quelle nazionali e poter così utilizzare servizi come le classi di abilitazione e l'LCR.

1. Sollevare il microtelefono e attendere il tono di invito a selezionare.
2. Comporre *** password principale #** e attendere il tono di programmazione.
3. Digitare *****, il sistema risponde *"Introdurre il numero della programmazione"*.

Per impostare il prefisso internazionale:

4. Digitare **351 ***, il sistema risponde *"Introdurre il valore della programmazione"*.
5. Digitare **NUM #**, il sistema risponde *"Il valore della programmazione ..."*, dove:
NUM = numero con massimo 4 cifre compreso *** #** e pausa (digitare rispettivamente **R***, **R#**, **RR**)
6. Digitare ***** per iniziare un'altra programmazione o riagganciare il microtelefono per terminare.

Per cancellare il prefisso del proprio distretto:

4. Digitare **351 ***, il sistema risponde *"Introdurre il valore della programmazione"*.
5. Digitare **#**, il sistema risponde *"Il valore della programmazione ..."*.
6. Digitare ***** per iniziare un'altra programmazione o riagganciare il microtelefono per terminare.

Per verificare il prefisso del proprio distretto:

4. Digitare **351 #**, il sistema risponde *"Il valore della programmazione ..."*.
5. Digitare ***** per iniziare un'altra programmazione o riagganciare il microtelefono per terminare.

Il valore di fabbrica per il parametro è 00.

11.3 DURATA CHIAMATA CITOFOONICA

La funzione consente di definire il tempo massimo di mantenimento per una chiamata citofonica.

1. Sollevare il microtelefono e attendere il tono di invito a selezionare.
2. Digitare *** password principale #** e attendere il tono di invito alla programmazione.
3. Digitare *****, il sistema risponde *"Introdurre il numero della programmazione"*.

Per programmare la durata di una chiamata citofonica:

4. Digitare **490 ***, il sistema risponde *"Introdurre il valore della programmazione"*.
5. Digitare **X #**, il sistema risponde *"Il valore della programmazione ..."*, dove:
X = durata conversazione in secondi (0 ÷ 60)
6. Digitare ***** per iniziare un'altra programmazione o riagganciare il microtelefono per terminare.

Per cancellare la durata di una chiamata citofonica e riportarla al valore di fabbrica:

4. Digitare **490 ***, il sistema risponde *"Introdurre il valore della programmazione"*.
5. Digitare **#**, il sistema risponde *"Il valore della programmazione ..."*.
6. Digitare ***** per iniziare un'altra programmazione o riagganciare il microtelefono per terminare.

Per verificare la durata di una chiamata citofonica e riportarla al valore di fabbrica:

4. Digitare **490 #**, il sistema risponde “*Il valore della programmazione ...*”.
5. Digitare ***** per iniziare un'altra programmazione o riagganciare il microtelefono per terminare.

Il valore di fabbrica per la durata di una chiamata citofonica è di 10 secondi.

11.4 TIMER PARCHEGGIO

La funzione consente di definire il tempo massimo di durata del parcheggio di una linea

1. Sollevare il microtelefono e attendere il tono di invito a selezionare.
2. Digitare *** password principale #** e attendere il tono di invito alla programmazione.
3. Digitare *****, il sistema risponde “*Introdurre il numero della programmazione*”.

Per programmare il timer di parcheggio:

4. Digitare **610 ***, il sistema risponde “*Introdurre il valore della programmazione*”.
5. Digitare **X #**, il sistema risponde “*Il valore della programmazione ...*”, dove:
X = durata timer in secondi fino a 3 cifre da 0 ÷ 300
6. Digitare ***** per iniziare un'altra programmazione o riagganciare il microtelefono per terminare.

Per cancellare il timer di parcheggio e riportarlo al valore di fabbrica:

4. Digitare **610 ***, il sistema risponde “*Introdurre il valore della programmazione*”.
5. Digitare **#**, il sistema risponde “*Il valore della programmazione ...*”.
6. Digitare ***** per iniziare un'altra programmazione o riagganciare il microtelefono per terminare.

Per verificare il timer di parcheggio:

4. Digitare **610 #**, il sistema risponde “*Il valore della programmazione ...*”.
5. Digitare ***** per iniziare un'altra programmazione o riagganciare il microtelefono per terminare.

Il valore di fabbrica per il parametro è di 90 secondi.

11.5 TIMER DEVIAZIONE

Con questa programmazione si impostano due Timer:

Il timer1 e il timer2 vengono utilizzati quando il messaggio DISA è attivo.

Il timer1 viene utilizzato anche quando la DISA non è attiva ma è presente il Posto Operatore.

Funzionamento

Timer1 quando la DISA è abilitata: tempo allo scadere del quale una chiamata esterna, diretta ad un interno, viene deviata verso il Posto Operatore o diventa generale verso tutti gli interni.

Timer1 quando la DISA non è abilitata ed è presente il Posto Operatore: tempo allo scadere del quale una chiamata esterna viene deviata dal Posto Operatore verso tutti i derivati abilitati a riceverla.

Timer2: tempo allo scadere del quale la chiamata che era stata deviata verso il Posto Operatore o era divenuta generale verso tutti gli interni, viene abbattuta.

1. Sollevare il microtelefono e attendere il tono di invito a selezionare.
2. Digitare *** password principale #** e attendere il tono di invito alla programmazione.
3. Digitare *****, il sistema risponde “*Introdurre il numero della programmazione*”.

Per programmare i timer:

4. Digitare **62X** dove:
X vale 0 per Timer1 e 1 per Timer2 seguito da *****, il sistema risponde “*Introdurre il valore della programmazione*”.
5. Digitare il valore **T #**, il sistema risponde “*Il valore della programmazione ...*”, dove:
T = durata timer in secondi fino a 2 cifre da 1 ÷ 99
6. Digitare ***** per iniziare un'altra programmazione o riagganciare il microtelefono per terminare.

Per cancellare il timer e riportarli al valore di fabbrica:

4. Digitare il prefisso **62X** dove:
X vale 0 per Timer1 e 1 per Timer2 seguito da *****, il sistema risponde “*Introdurre il valore della programmazione*”.
5. Digitare **#**, il sistema risponde “*Il valore della programmazione ...*”.
6. Digitare ***** per iniziare un'altra programmazione o riagganciare il microtelefono per terminare.

Per verificare il timer:

4. Digitare il prefisso **62X** dove:
X vale 0 per Timer1 e 1 per Timer2 seguito da **#**, il sistema risponde “*Il valore della programmazione ...*”.
5. Digitare ***** per iniziare un'altra programmazione o riagganciare il microtelefono per terminare.

Il valore di fabbrica per il parametro 620 è di 25 secondi. Il valore di fabbrica per il parametro 621 è di 25 secondi.

11.6 TIMER DURATA CHIAMATA TRA LINEE ESTERNE

La funzione consente di programmare la durata delle chiamate per le seguenti prestazioni: Room Monitor da remoto, Deviazione esterna, Trasferimento di chiamata, Paging da remoto, Dosa, Call back, Seguimi citofonico. Dieci secondi prima del termine della chiamata il centralino

emetterà un tono e sarà possibile, tramite la pressione di un tasto DTMF in questi 10 secondi, prolungare la chiamata per un ulteriore tempo equivalente a questo timer.

1. Sollevare il microtelefono e attendere il tono di invito a selezionare.
2. Digitare *** password principale #** e attendere il tono di invito alla programmazione.
3. Digitare *****, il sistema risponde *"Introdurre il numero della programmazione"*.

Per programmare il timer:

4. Digitare **663 ***, il sistema risponde *"Introdurre il valore della programmazione"*.
5. Digitare **X #**, il sistema risponde *"Il valore della programmazione ..."*, dove:
X = durata timer in secondi fino a 2 cifre da 1 ÷ 99 (minuti)
6. Digitare ***** per iniziare un'altra programmazione o riagganciare il microtelefono per terminare.

Per cancellare il timer e riportarlo al valore di fabbrica:

4. Digitare **663 ***, il sistema risponde *"Introdurre il valore della programmazione"*.
5. Digitare **#**, il sistema risponde *"Il valore della programmazione ..."*.
6. Digitare ***** per iniziare un'altra programmazione o riagganciare il microtelefono per terminare.

Per verificare il timer:

4. Digitare **663 #**, il sistema risponde *"Il valore della programmazione ..."*.
5. Digitare ***** per iniziare un'altra programmazione o riagganciare il microtelefono per terminare.

Il valore di fabbrica per il parametro è di 4 minuti.

12 PROGRAMMAZIONE RUBRICA

Il sistema prevede una rubrica di sistema comune a tutti i derivati che contiene 100 numeri. Nella rubrica possono essere inseriti numeri telefonici, preceduti dal codice di accesso alla linea telefonica, oppure codici di servizi del centralino PABX.

La configurazione di fabbrica prevede una rubrica vuota.

12.1 MEMORIZZAZIONE DI UN NUMERO TELEFONICO NELLA RUBRICA

Per memorizzare un numero nella rubrica di sistema:

1. Sollevare il microtelefono e attendere il tono di invito a selezionare.
2. Comporre *** password principale #** e attendere il tono di programmazione.
3. Digitare *****, il sistema risponde *"Introdurre il numero della programmazione"*.
4. Digitare **N ***, il sistema risponde *"Introdurre il valore della programmazione"*, dove:
N = indice del numero in rubrica (000 ÷ 099)
5. Digitare **L N, #**, il sistema risponde *"Il valore della programmazione ..."*, dove:

L	linea urbana su cui inoltrare la chiamata
80	qualsiasi linea privata disponibile
0	qualsiasi linea disponibile
81 ÷ 83	linea 1 ÷ 3
N	numero telefonico da inserire compreso * # e pausa (digitare rispettivamente R*, R#, RR) tenendo conto che L+ N deve essere al massimo di 26 cifre
6. Digitare ***** per iniziare un'altra programmazione o riagganciare il microtelefono per terminare.

12.2 CANCELLAZIONE DI UN NUMERO TELEFONICO NELLA RUBRICA

Per cancellare un numero nella rubrica di sistema:

1. Sollevare il microtelefono e attendere il tono di invito a selezionare.
2. Comporre *** password principale #** e attendere il tono di programmazione.
3. Digitare *****, il sistema risponde *"Introdurre il numero della programmazione"*.
4. Digitare **N ***, il sistema risponde *"Introdurre il valore della programmazione"*, dove:
N = indice del numero in rubrica (000 ÷ 099)
5. Digitare **#**, il sistema risponde *"Il valore della programmazione ..."*.
6. Digitare ***** per iniziare un'altra programmazione o riagganciare il microtelefono per terminare.

12.3 VERIFICA DI UN NUMERO TELEFONICO NELLA RUBRICA

Per verificare un numero nella rubrica di sistema:

1. Sollevare il microtelefono e attendere il tono di invito a selezionare.
2. Comporre *** password principale #** e attendere il tono di programmazione.
3. Digitare *****, il sistema risponde *"Introdurre il numero della programmazione"*.
4. Digitare **N #**, il sistema risponde *"Il valore della programmazione ..."*, dove:
N = indice del numero in rubrica (000 ÷ 099)
5. Digitare ***** per iniziare un'altra programmazione o riagganciare il microtelefono per terminare.

13 PROGRAMMAZIONE STAMPE

13.1 STAMPA CONTINUA E AVVISO BUFFER IN VIA DI ESAURIMENTO

Questa programmazione consente di abilitare la stampa continua del traffico telefonico, che comunque viene memorizzato in un buffer che ne può contenere al massimo 1000, e l'eventuale avviso di buffer pieno all'80% all'interno preposto.

Per definire la modalità di programmazione:

Per definire le modalità di notifica:

1. Sollevare il microtelefono e attendere il tono di invito a selezionare.
2. Comporre *** password principale #** e attendere il tono di programmazione.
3. Digitare *****, il sistema risponde "Introdurre il numero della programmazione".
4. Digitare **700 ***, il sistema risponde "Introdurre il valore della programmazione".
5. Digitare **X, #**, il sistema risponde "Il valore della programmazione ...", dove:
X = 0 Stampa continua NO Avviso buffer pieno NO
X = 1 Stampa continua NO Avviso buffer pieno SI
X = 2 Stampa continua SI Avviso buffer pieno NO
X = 3 Stampa continua SI Avviso buffer pieno SI
6. Digitare ***** per iniziare un'altra programmazione o riagganciare il microtelefono per terminare.

Quando la memoria è piena all'80% il centralino avvisa l'interno preposto (se l'avviso è abilitato).

Il messaggio viene ripetuto ogni mezz'ora fino a quando viene cancellato tutto o parte del log in modo che ritorni sotto l'80%. Quando la memoria è piena al 100% il centralino automaticamente elimina il 20% delle telefonate (le più vecchie).

Attivando la stampa continua il centralino invia verso l'applicativo PC il contenuto del log precedentemente mai stampato; di seguito invia le informazioni di ogni telefonata effettuata.

13.2 LISTA CHIAMATE

La funzione consente di gestire la lista di chiamate automaticamente memorizzate dal sistema.

1. Sollevare il microtelefono e attendere il tono di invito a selezionare.
2. Comporre *** password principale #** e attendere il tono di programmazione.
3. Digitare *****, il sistema risponde "Introdurre il numero della programmazione".

Per cancellare la lista delle chiamate non risposte relativa ad un interno:

4. Digitare **703 ***, il sistema risponde "Introdurre l'interno".
5. Digitare interno **#**, il sistema risponde "Comando attivo", dove:
interno = numero dell'interno (41 ÷ 52) o indice del piano di numerazione preceduto da 0 (011 ÷ 022)
6. Digitare ***** per iniziare un'altra programmazione o riagganciare il microtelefono per terminare.

Per cancellare la lista delle chiamate entranti relativa ad un interno:

4. Digitare **704 ***, il sistema risponde "Introdurre l'interno".
5. Digitare interno **#**, il sistema risponde "Comando attivo", dove:
interno = numero dell'interno (41 ÷ 52) o indice del piano di numerazione preceduto da 0 (011 ÷ 022)
6. Digitare ***** per iniziare un'altra programmazione o riagganciare il microtelefono per terminare.

Per cancellare la lista delle chiamate uscenti relativa ad un interno:

4. Digitare **705 ***, il sistema risponde "Introdurre l'interno".
5. Digitare interno **#**, il sistema risponde "Comando attivo", dove:
interno = numero dell'interno (41 ÷ 52) o indice del piano di numerazione preceduto da 0 (011 ÷ 022)
6. Digitare ***** per iniziare un'altra programmazione o riagganciare il microtelefono per terminare.

Per cancellare la lista delle chiamate entranti ed uscenti relative ad un interno:

4. Digitare **706 ***, il sistema risponde "Introdurre l'interno".
5. Digitare interno **#**, il sistema risponde "Comando attivo", dove:
interno = numero dell'interno (41 ÷ 52) o indice del piano di numerazione preceduto da 0 (011 ÷ 022)
6. Digitare ***** per iniziare un'altra programmazione o riagganciare il microtelefono per terminare.

Per conoscere il numero di chiamate memorizzate nel buffer del centralino (massimo 1000 telefonate):

1. Sollevare il microtelefono e attendere il tono di invito a selezionare.
2. Comporre *** password secondaria #** e attendere il tono di programmazione.
3. Digitare *****, il sistema risponde "Introdurre il numero della programmazione".
4. Digitare **707 #**, il sistema risponde "Numero telefonate ...".
5. Digitare ***** per iniziare un'altra programmazione o riagganciare il microtelefono per terminare.



È possibile cancellare il traffico di tutti gli interni insieme inserendo interno = 40.

13.3 STAMPA ULTIME TRE CIFRE

La funzione consente l'abilitazione della stampa delle ultime tre cifre.

1. Sollevare il microtelefono e attendere il tono di invito a selezionare.
2. Comporre *** password principale #** e attendere il tono di programmazione.
3. Digitare *****, il sistema risponde "Introdurre il numero della programmazione".

Per abilitare e disabilitare la stampa delle ultime tre cifre:

4. Digitare **708 ***, il sistema risponde *“Introdurre il valore della programmazione”*.
5. Digitare **X #**, il sistema risponde *“Il valore della programmazione ...”*, dove:
X = 0 / 1 per disabilitare / abilitare
6. Digitare ***** per iniziare un'altra programmazione o riagganciare il microtelefono per terminare.

Per cancellare l'abilitazione/disabilitazione della stampa delle ultime tre cifre e riportarla al valore di fabbrica:

4. Digitare **708 ***, il sistema risponde *“Introdurre il valore della programmazione”*.
5. Digitare **#**, il sistema risponde *“Il valore della programmazione ...”*.
6. Digitare ***** per iniziare un'altra programmazione o riagganciare il microtelefono per terminare.

Per verificare l'abilitazione/disabilitazione della stampa delle ultime tre cifre:

4. Digitare **708 #**, il sistema risponde *“Il valore della programmazione ...”*.
5. Digitare ***** per iniziare un'altra programmazione o riagganciare il microtelefono per terminare.

Il valore di fabbrica per il parametro è 0, ovvero stampa disabilitata.

14 PROGRAMMAZIONE DATA/ORA E SVEGLIA

14.1 PROGRAMMAZIONE DATA

La funzione consente di aggiornare la data. Se viene inserita una data sbagliata viene impostata la data corrente.

1. Sollevare il microtelefono e attendere il tono di invito a selezionare.
2. Comporre *** password principale #** e attendere il tono di programmazione.
3. Digitare *****, il sistema risponde *“Introdurre il numero della programmazione”*.

Per l'inserimento della data:

4. Digitare **370 ***, il sistema risponde *“Introdurre il valore della programmazione”*.
5. Comporre **GG, MM, AA**, dove:
GG = giorno (01 ÷ 31)
MM = mese (01 ÷ 12)
AA = anno (00 ÷ 99)
6. Digitare **#**, il sistema risponde *“Il valore della programmazione ...”*.
7. Digitare ***** per iniziare un'altra programmazione o riagganciare il microtelefono per terminare.

Per la verifica della data:

4. Digitare **370 #**, il sistema risponde *“Il valore della programmazione ...”*.
5. Digitare ***** per iniziare un'altra programmazione o riagganciare il microtelefono per terminare.

14.2 PROGRAMMAZIONE ORA

La funzione consente di aggiornare la l'ora e i minuti. Se viene inserita un'ora sbagliata viene impostata l'ora corrente.

1. Sollevare il microtelefono e attendere il tono di invito a selezionare.
2. Comporre *** password principale #** e attendere il tono di programmazione.
3. Digitare *****, il sistema risponde *“Introdurre il numero della programmazione”*.

Per l'inserimento dell'ora:

4. Digitare **360 ***, il sistema risponde *“Introdurre il valore della programmazione”*.
5. Comporre **HH, MM**, dove:
HH = ora (00 ÷ 23)
MM = minuti (00 ÷ 59)
6. Digitare **#**, il sistema risponde *“Il valore della programmazione ...”*.
7. Digitare ***** per iniziare un'altra programmazione o riagganciare il microtelefono per terminare.

Per la verifica dell'ora:

4. Digitare **360 #**, il sistema risponde *“Il valore della programmazione ...”*.
5. Digitare ***** per iniziare un'altra programmazione o riagganciare il microtelefono per terminare.

14.3 PROGRAMMAZIONE SVEGLIA

La funzione consente di attivare il servizio sveglia su un interno qualsiasi.

1. Sollevare il microtelefono e attendere il tono di invito a selezionare.
2. Digitare *** password secondaria #** e attendere il tono di programmazione.
3. Digitare *****, il sistema risponde *“Introdurre il numero della programmazione”*.

Per attivare la sveglia su un interno:

4. Digitare **390 ***, il sistema risponde *“Introdurre l'interno”*.
5. Digitare **interno ***, il sistema risponde *“Introdurre il valore della programmazione”*, dove:
interno = numero dell'interno (41 ÷ 52) o indice del piano di numerazione preceduto da 0 (011 ÷ 022)
6. Comporre **HH MM**, dove
HH = ora (00 ÷ 23)
MM = minuti (00 ÷ 59)

7. Digitare **#**, il sistema risponde “Il valore della programmazione ...”.
8. Digitare ***** per iniziare un'altra programmazione o riagganciare il microtelefono per terminare.

Per disattivare la sveglia su un interno:

4. Digitare **390 ***, il sistema risponde “Introdurre l'interno”.
5. Digitare **interno ***, il sistema risponde “Introdurre il valore della programmazione”, dove:
interno = numero dell'interno (41 ÷ 52) o indice del piano di numerazione preceduto da 0 (011 ÷ 022)
6. Digitare **#**, il sistema risponde “Il valore della programmazione ...”.
7. Digitare ***** per iniziare un'altra programmazione o riagganciare il microtelefono per terminare.

Per verificare la sveglia su un interno:

4. Digitare **390 ***, il sistema risponde “Introdurre l'interno”.
5. Digitare **interno #**, il sistema risponde Il valore della programmazione ...”, dove:
interno = numero dell'interno (41 ÷ 52) o indice del piano di numerazione preceduto da 0 (011 ÷ 022)
6. Digitare ***** per iniziare un'altra programmazione o riagganciare il microtelefono per terminare.

Il valore di fabbrica per il parametro è 9999.

14.4 PROGRAMMAZIONE CAMBIO AUTOMATICO ORA SOLARE/ORA LEGALE

La funzione consente di abilitare/disabilitare il passaggio automatico dall'ora legale a quella solare e viceversa.

Per programmare il cambio automatico:

1. Sollevare il microtelefono e attendere il tono di invito a selezionare.
2. Comporre *** password principale #** e attendere il tono di programmazione.
3. Digitare *****, il sistema risponde “Introdurre il numero della programmazione”.
4. Digitare **362 ***, il sistema risponde “Introdurre il valore della programmazione”.
5. Digitare **X #**, il sistema risponde “Il valore della programmazione ...”, dove:
X = 0 Cambio disabilitato
X = 1 Cambio abilitato
6. Digitare ***** per iniziare un'altra programmazione o riagganciare il microtelefono per terminare.

Il valore di fabbrica per il parametro è 1.

15 PARAMETRI DI SISTEMA

15.1 VERIFICA VERSIONE SOFTWARE

Per verificare la versione software:

1. Sollevare il microtelefono e attendere il tono di invito a selezionare.
2. Comporre *** password secondaria #** e attendere il tono di programmazione.
3. Digitare *****, il sistema risponde “Introdurre il numero della programmazione”.
4. Digitare **910 #**, il sistema risponde “Versione software...”.
5. Digitare ***** per iniziare un'altra programmazione o riagganciare il microtelefono per terminare.

16 PROGRAMMAZIONE DA REMOTO

16.1 ABILITAZIONE

La funzione consente di abilitare la programmazione da remoto.

È prevista la possibilità di programmare il centralino da telefono remoto con le stesse modalità e prestazioni di un telefono interno (questa prestazione è attiva solo con la DISA in funzione).

Per attivare il servizio occorre:

1. Chiamare dall'esterno un interno con selezione passante.
2. Attendere il messaggio DISA.
3. Digitare *** password principale #** e attendere il tono di programmazione.
4. Digitare *****, il sistema risponde “Introdurre il numero della programmazione”.
5. Effettuare la programmazione come da interno.

Dopo un tempo massimo di 90 secondi di inutilizzo il centralino sgancia la linea. Nota bene: non è possibile da remoto memorizzare *****, **#** e pausa.

16.2 PROGRAMMAZIONE NUMERI TELEGESTIONE

La funzione consente di definire i numeri abilitati alla programmazione da remoto.

1. Sollevare il microtelefono e attendere il tono di invito a selezionare.
2. Comporre *** password principale #** e attendere il tono di programmazione.
3. Digitare *****, il sistema risponde “Introdurre il numero della programmazione”.

Per programmare un numero di telegestione:

4. Digitare **895 N ***, il sistema risponde *“Introdurre il valore della programmazione”*, dove:
N = indice del numero (0 ÷ 9)
5. Digitare **NUM #**, il sistema risponde *“Il valore della programmazione ...”*, dove:
NUM = numero con massimo 26 cifre compreso ***** # e pausa (digitare rispettivamente **R***, **R#**, **RR**)
6. Digitare ***** per iniziare un'altra programmazione o riagganciare il microtelefono per terminare.

Per cancellare un numero di telegestione:

4. Digitare **895 N ***, il sistema risponde *“Introdurre il valore della programmazione”*, dove:
N = indice del numero (0 ÷ 9)
5. Digitare **#**, il sistema risponde *“Il valore della programmazione ...”*.
6. Digitare ***** per iniziare un'altra programmazione o riagganciare il microtelefono per terminare.

Per verificare un numero di telegestione:

4. Digitare **895 N #**, il sistema risponde *“Il valore della programmazione ...”*, dove:
N = indice del numero (0 ÷ 9)
5. Digitare ***** per iniziare un'altra programmazione o riagganciare il microtelefono per terminare.

Il valore di fabbrica del parametro è vuoto.

17 RESET

Le funzioni di reset consentono di ripristinare la configurazione di fabbrica per il centralino.

17.1 RESET BLACK LIST

La funzione consente di cancellare i valori inseriti nella black list generale, di linea e l'associazione agli interni.

La funzione prevede i seguenti passi:

1. Sollevare il microtelefono e attendere il tono di invito a selezionare.
2. Comporre *** password principale #** e attendere il tono di programmazione.
3. Digitare *****, il sistema risponde *“Introdurre il numero della programmazione”*.
4. Digitare **944 #**, il sistema risponde *“Comando attivo”*.
5. Riagganciare il microtelefono.

17.2 RESET CLASSI DI ABILITAZIONE

La funzione consente di ripristinare i valori di fabbrica per le classi di abilitazione.

La funzione prevede i seguenti passi:

1. Sollevare il microtelefono e attendere il tono di invito a selezionare.
2. Comporre *** password principale #** e attendere il tono di programmazione.
3. Digitare *****, il sistema risponde *“Introdurre il numero della programmazione”*.
4. Digitare **955 #**, il sistema risponde *“Comando attivo”*.
5. Riagganciare il microtelefono.

17.3 RESET GESTORI E RELATIVI PREFISSI

La funzione consente di ripristinare i valori di fabbrica le tabelle dei gestori e relativi numeri/prefissi abilitati.

La funzione prevede i seguenti passi:

1. Sollevare il microtelefono e attendere il tono di invito a selezionare.
2. Comporre *** password principale #** e attendere il tono di programmazione.
3. Digitare *****, il sistema risponde *“Introdurre il numero della programmazione”*.
4. Digitare **966 #**, il sistema risponde *“Comando attivo”*.
5. Riagganciare il microtelefono.

17.4 RESET PREFISSI ABILITATI

La funzione consente di ripristinare i valori di fabbrica per le tabelle dei numeri/prefissi abilitati.

La funzione prevede i seguenti passi:

1. Sollevare il microtelefono e attendere il tono di invito a selezionare.
2. Comporre *** password principale #** e attendere il tono di programmazione.
3. Digitare *****, il sistema risponde *“Introdurre il numero della programmazione”*.
4. Digitare **977 #**, il sistema risponde *“Comando attivo”*.
5. Riagganciare il microtelefono.

17.5 RESET RUBRICA DI SISTEMA

La funzione consente di cancellare i valori inseriti nella rubrica di sistema.

La funzione prevede i seguenti passi:

1. Sollevare il microtelefono e attendere il tono di invito a selezionare.
2. Comporre *** password principale #** e attendere il tono di programmazione.
3. Digitare *****, il sistema risponde *"Introdurre il numero della programmazione"*.
4. Digitare **988 #**, il sistema risponde *"Comando attivo"*.
5. Riagganciare il microtelefono.

17.6 RESET SISTEMA

La funzione consente di ripristinare i valori di fabbrica per l'intera configurazione di sistema.

La funzione prevede i seguenti passi:

1. Sollevare il microtelefono e attendere il tono di invito a selezionare.
2. Comporre *** password principale #** e attendere il tono di programmazione.
3. Digitare *****, il sistema risponde *"Introdurre il numero della programmazione"*.
4. Digitare **999 #**, il sistema risponde *"Comando attivo"*.
5. Riagganciare il microtelefono.

GENERALITÀ	Contenuto.....	69
	1 Avvertenze	69
	2 Emergenza	69
	3 Impiantistica	69
	4 Installazione	70
	4.1 Generalità	70
	4.2 Installazione a parete	71
	4.3 Collegamento	73
	5 Installazione e collegamento delle schede	74
	5.1 Scheda espansione 1 linea urbana	74
	5.2 Scheda espansione 1 derivato	75
	5.3 Scheda interfaccia USB/RS232	76
	5.4 Scheda interfaccia IrDA	77
	5.5 Scheda filtro ADSL	78
	5.6 Scheda interfaccia citofonica (4+N, 1+N, BIBUS, DIGIVOICE).....	79
	5.6.1 Collegamento dell'interfaccia citofonica 4+N	80
	5.6.2 Collegamento dell'interfaccia citofonica 1+N	80
	5.6.3 Collegamento dell'interfaccia citofonica BIBUS	80
	5.6.4 Collegamento dell'interfaccia citofonica DIGIVOICE	80
	5.7 Installazione	81
	6 Collegamento del relè attuatore sulla base	81
	7 Collegamento alla linea elettrica	82
	8 Collegamento al Director2 e telefoni con campo lampade.....	82
	9 Collegamento della musica di attesa esterna	83
	10 Collegamento dell'amplificatore esterno	83
	11 Collegamento del commutatore esterno giorno/notte.....	83
	12 Prima accensione e collaudo dell'impianto	83
	13 Schema impianti	84
	13.1 Schema impianto con interfaccia citofonica 4+N	84
	13.2 Schema impianto con interfaccia citofonica 1+N	85
	13.3 Schema impianto con interfaccia citofonica Bibus	86
	13.4 Schema impianto con interfaccia citofonica Digivoice	87
	13.5 Schema di collegamento di 1 interfaccia telefonica ad 1 centralino telefonico PABX	88
	13.6 Schema di collegamento con modem esterno	89
	Tabelle.....	90
	1 Tabella Programmazione	90
	2 Tabella Piano numerazione e codici brevi	98
	3 Tabella parametri dei derivati	99
	4 Tabella caratterizzazioni linee urbane	100
	5 Tabella numeri o prefissi abilitati	101
	6 Tabella gestori abilitati	101
	7 Tabella codici citofonici	102
	8 Tabella numeri per attivazione relè	102
	9 Tabella prefissi routing automatico interfaccia GSM Domus Cell	103
	10 Tabella interni e squilli per chiamata sequenziale.....	103
	11 Significato dei vari toni di segnalazione.....	104
	12 Tabella tempi di chiamata e segnalazioni	104
USO		
PROGRAMMAZIONE		
INSTALLAZIONE		

CONTENUTO

Il centralino viene fornito completo di:

1. 1 scheda base codice Sch. 1372/100
2. 1 scheda espansione 1 linea urbana Sch. 1372/2
3. 4 schede espansione 1 derivato Sch. 1372/3
4. Confezione di tasselli per il fissaggio a muro
5. CD con il software di programmazione SCAITERM2NET e i manuali delle schede
6. Manuali

Per attivare il sistema occorre inserire le schede ed effettuare l'impianto come descritto nel capitolo installazione.

1 AVVERTENZE

Leggere attentamente le seguenti avvertenze che forniscono importanti indicazioni riguardanti la sicurezza di installazione, d'uso e di manutenzione.

- Questo apparecchio deve essere destinato esclusivamente all'uso per il quale è stato espressamente concepito.
- Il costruttore non può essere considerato responsabile per eventuali danni derivanti da impieghi impropri.
- È stato progettato in modo tale da essere conforme alle norme vigenti.
- L'esecuzione dell'impianto deve essere conforme alle norme vigenti.
- Prima di collegare il dispositivo accertarsi che la rete elettrica sia a 230Vac.
- Prima di effettuare qualsiasi operazione di pulizia o di manutenzione, disinserire l'apparecchio dalla rete di alimentazione elettrica.
- È opportuno prevedere a monte dell'alimentatore un appropriato interruttore di sezionamento e protezione, in modo da interrompere l'alimentazione all'apparecchio in caso di guasto.
- Per l'eventuale riparazione rivolgersi solamente ad un centro di assistenza tecnico autorizzato dal costruttore.
- Installare l'apparecchio in un luogo opportunamente ventilato e non ostruire le aperture destinate allo smaltimento del calore.
- Il simbolo di fulmine con freccia all'interno di un triangolo equilatero segnala la presenza di tensioni pericolose.
- L'apparecchio è stato progettato per funzionare nelle condizioni specificate al paragrafo "CARATTERISTICHE TECNICHE".
- Possibilmente non accostare il dispositivo ad altre apparecchiature elettroniche che non siano state progettate per essere abbinata ad esso.
- Assicurarsi che il dispositivo sia installato come prescritto.
- Collegare all'impianto le apposite protezioni relative alla linea di alimentazione e quelle relative alle linee telefoniche.
- Non introdurre oggetti nel dispositivo, versare liquido o prodotti spray su di esso, non aprire la copertura plastica centrale in quanto il prodotto non ha parti soggette a manutenzione. In caso di necessità rivolgersi a uno dei centri di assistenza autorizzato.
- In caso di fughe di gas nell'ambiente non utilizzare il telefono per segnalare l'emergenza.
- Gli elementi dell'imballaggio (sacchetti in plastica, polistirolo espanso, etc.) non devono essere lasciati alla portata dei bambini in quanto potenziali fonti di pericolo.
- La rimozione del coperchio di protezione, dà accessibilità a circuiti connessi alla rete 230Vca, rimuovere pertanto la tensione prima di aprire il coperchio.
- Rispettare le connessioni di alimentazione alla rete 230V, prestando attenzione a collegare il filo di fase al morsetto "L".

2 EMERGENZA

In caso di mancanza di tensione sulla rete elettrica i servizi del centralino sono disattivati.

Comunque è possibile effettuare e ricevere telefonate provenienti dalle tre linee analogiche PSTN (se presenti) rispettivamente dai derivati n. 41, 42, 43.

In caso di mancanza di energia elettrica la memoria interna, presente nel centralino, garantisce la conservazione dei dati programmati, mentre il relè attuatore ritornerà in stato di riposo (disattivo).

Al ritorno dell'energia elettrica vengono ripristinati tutti i dati e il centralino riprenderà il suo normale funzionamento.

Per mantenere tutta la funzionalità del PABX si consiglia di installare nell'impianto un gruppo di continuità (Uninterruptable Power Supply) che garantisce il funzionamento anche in assenza di alimentazione per diversi minuti.

Per scegliere il tipo giusto di UPS vi consigliamo di rivolgervi al CAT più vicino e comunque di installare solo quelli che garantiscono una forma d'onda di tipo sinusoidale con una potenza di almeno 200W o 400VA.

3 IMPIANTISTICA

Per la realizzazione dell'impianto è necessario rispettare le seguenti indicazioni:

1. Tipo di cavi

I collegamenti telefonici devono essere realizzati utilizzando il cavo telefonico, con guaina, ad una coppia. Nel caso di utilizzo, verso gli apparecchi interni, del cavo multicoppia, non è consentito che vengano utilizzate eventuali coppie libere per altri servizi quali: energia, segnali video, trasmissione dati. Di fatti, come da normativa CEI, cavi appartenenti a sistemi tra loro incompatibili, come quelli specificati, devono avere tubi protettivi e scatole di derivazione diverse.

2. Lunghezza collegamenti

La lunghezza massima prevista per il collegamento dei telefoni al centralino è di 500m.

3. Sezione dei conduttori

Per il collegamento dell'impianto citofonico attenersi alle sezioni dei conduttori specificate nella tabelle del relativo impianto citofonico.

4. Terminali

Non sono consentiti l'installazione e l'allacciamento alla rete di telecomunicazione di terminali telefonici non omologati.

5. Protezioni per linee telefoniche

Le protezioni vanno inserite non solo sulle linee urbane che entrano nel PABX, ma anche sulle linee derivate con un percorso esterno al fabbricato o linee alle quali siano collegati apparecchi con alimentazione a 230V, come Fax, Modem, Segreterie, Cordless.

6. Protezione per linee di alimentazione

Deve essere collegata all'ingresso della linea di alimentazione a 230Vac del PABX.

Il morsetto di terra delle Protezioni, per ottenere un efficace funzionamento dei dispositivi, deve essere collegato alla terra dell'impianto elettrico.

Nei collegamenti della protezione di linea di alimentazione, occorre inoltre fare attenzione a connettere correttamente il conduttore di fase e il neutro ai rispettivi morsetti.

7. Alimentazione

Per l'alimentazione rete si consiglia utilizzare una propria canalizzazione ed una propria scatola incasso.

8. Linea elettrica

Si consiglia di dedicare una linea elettrica 230Vac e un interruttore bipolare all'uso esclusivo del centralino. La linea elettrica dovrà essere dotata di un dispositivo di protezione contro sovratensioni elettriche.

9. Impianto elettrico

Assicurarsi che l'impianto elettrico esistente sia stato realizzato a norma di legge, accertandosi che esista un certificato rilasciato dall'E. N.P.I. o una dichiarazione di un elettricista che attesti di aver effettuato le misure di terra.

La realizzazione di impianti telefonici interni dovrebbe essere eseguita da personale specializzato.

ATTENZIONE

Si raccomanda l'installazione del centralino all'interno di impianti dotati di apposite protezioni di linea telefonica ed elettrica.

Le principali cause di disturbi sulle linee telefoniche e sulle reti di alimentazione elettrica (che possono provocare malfunzionamenti o danneggiamenti al PABX) sono attribuibili a:

- Contatti accidentali con linee a tensioni più elevate (cortocircuito).
- Accoppiamenti elettromagnetici con altri conduttori posti nelle vicinanze.
- Brusche variazioni di carico, specie per le linee elettriche di alimentazione (motori elettrici etc.).
- Perturbazioni transitorie generate da eventi atmosferici (fulmini).

4 INSTALLAZIONE**4.1 GENERALITÀ**

È preferibile installare il dispositivo in ambienti protetti, al riparo dagli agenti atmosferici.

L'apparecchio può essere installato in una qualunque posizione a condizione di osservare le norme di sicurezza vigenti.

In particolare per l'alimentazione rete si consiglia di utilizzare una propria canalizzazione ed una propria scatola incasso.

Può essere installato a parete tramite l'apposita staffa fornita a corredo.

L'AGORÀ 2 (Sch. 1372/312) richiede i seguenti collegamenti all'impianto:

- Collegamento alla rete di alimentazione 230Vac.
- Collegamento alle linee telefoniche.
- Collegamento agli apparecchi derivati.
- Collegamento alla colonna montante citofonica.
- Collegamenti ad eventuali servizi ausiliari comandati direttamente tramite telefono.
- Inserimento protezioni di linea telefonica e di alimentazione rete.

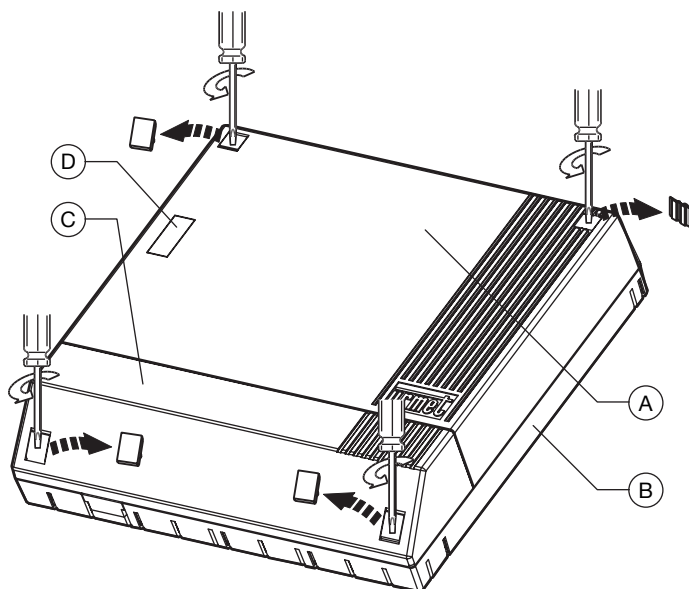

Il centralino è composto da una cappa A, da una base B e da una cappetta C.

La cappa è costituita con un unico pezzo ed ha la funzione di copertura e protezione delle parti interne. Sulla cappa sono previste delle feritoie di aerazione, è presente anche una finestrella (D), protetta da un vetrino con due led che segnalano il corretto funzionamento del PABX e il

trasmettitore per la connessione ad un palmare tramite IrDA.

- LED VERDE segnala la presenza della alimentazione di rete.
- LED ROSSO lampeggiante segnala il corretto funzionamento del PABX.

Nella base, sotto la cappetta, è realizzata la feritoia che dà l'accesso ai cavi, verso le canalizzazioni previste nell'impianto.

Sul circuito sono presenti i morsetti per la connessione alle linee telefoniche, all'impianto citofonico, la connessione degli apparecchi telefonici interni e il relè attuatore, accessibili con l'apertura della cappetta inferiore; i morsetti per l'alimentazione rete sono accessibili aprendo la cappa A.

4.2 INSTALLAZIONE A PARETE

INSTALLAZIONE IN SOSTITUZIONE DEL Sch. 1332/528

IMPORTANTE: Le dimensioni esterne del Sch. 1372/312 sono le stesse del Sch. 1332/528, così come le posizioni degli agganci per i tasselli. Ciò rende possibile sostituire il Sch. 1332/528 con il Sch. 1372/312 senza eseguire nuove forature sul muro in TUTTE le installazioni.

INSTALLAZIONE CON N°2 SCATOLE Sch. 1032/50 E N°1 SCATOLA Sch. 1032/51

Nel caso l'installazione del Sch. 1332/528 sia stata eseguita con le scatole Sch. 1032/50 e Sch. 1032/51 l'attuale base permette un migliore accesso ai cavi provenienti dal muro, questo è dovuto alla maggior grandezza delle aperture. In questo tipo di installazione i fili del 230V vanno posizionati nel passaggio situato nella parte superiore destra della base.

Per qualsiasi altra tipologia di installazione con canalina esterna, la presenza delle numerose pareti in pre-rottura sulla base permettono un'agevole disposizione dei cavi all'interno del centralino.

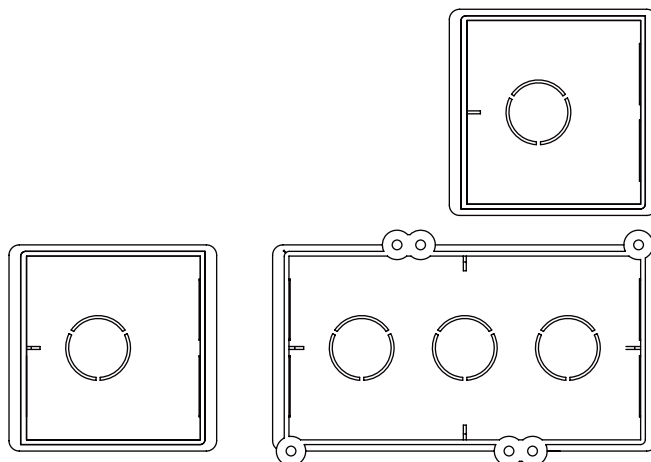

Due scatole sono da unire assieme per le canalizzazioni dell'impianto citofonico e telefonico mentre la terza viene utilizzata per l'alimentazione alla tensione di rete a 230V.

Per il montaggio seguire le seguenti indicazioni:

- Unire le due scatole incasso tramite i distanziali passacavo forniti a corredo.
- Murare le due scatole incasso a filo muro ed all'altezza di 1.35m dal pavimento.
- Fare uscire tutti i conduttori dell'impianto citofonico dalla scatola di sinistra e i conduttori delle linee telefoniche da quella di destra.
- I due impianti devono avere due canalizzazioni separate.
- La canalizzazione per l'alimentazione deve essere separata ed uscire dalla scatola piccola in alto.

Estrarre la cappetta di protezione che dà accesso alle morsettiere di collegamento, la cappa principale e il coperchietto di protezione rete, rimuovendo le viti che li impegnano.

Per il fissaggio a parete è necessario procedere nel modo seguente:

- Posizionare il centralino sulla parete in modo che la parte inferiore della base si venga a trovare 30mm più in basso della parete interna delle scatole incasso e che queste siano perfettamente centrate rispetto alla base stessa.
- Successivamente segnare le posizioni dei tasselli per il fissaggio.
- Fissare la base del centralino alla parete tramite tasselli dopo aver introdotto tutti i cavi previsti attraverso le apposite feritoie.
- I conduttori telefonici devono entrare dalla feritoia di destra, quelli citofonici da quella di sinistra.
- I conduttori dell'alimentazione devono entrare dal foro in alto a destra ed i due conduttori che escono dalla scatola incasso devono essere cablati all'interno dell'apposita scanalatura sul retro della base.
- Eseguire i vari collegamenti e le varie predisposizioni d'impianto.
- Al termine delle varie verifiche di funzionamento dell'impianto, rimontare le cappette di protezione fissandole nuovamente con le viti.

INSTALLAZIONE CON N°3 SCATOLE 503

È possibile inoltre installare il centralino utilizzando tre scatole di tipo 503 come in figura.

A seguito della posa delle tre scatole come da figura (affiancate ed in bolla) posizionare il Sch. 1372/312 in modo che i cavi siano accessibili dagli scarichi posti nella parte inferiore della base. Non è necessario che centralino e scatole siano centrati orizzontalmente. I fili di alimentazione con tensione 230V vanno posizionati nel passaggio situato al centro della base.

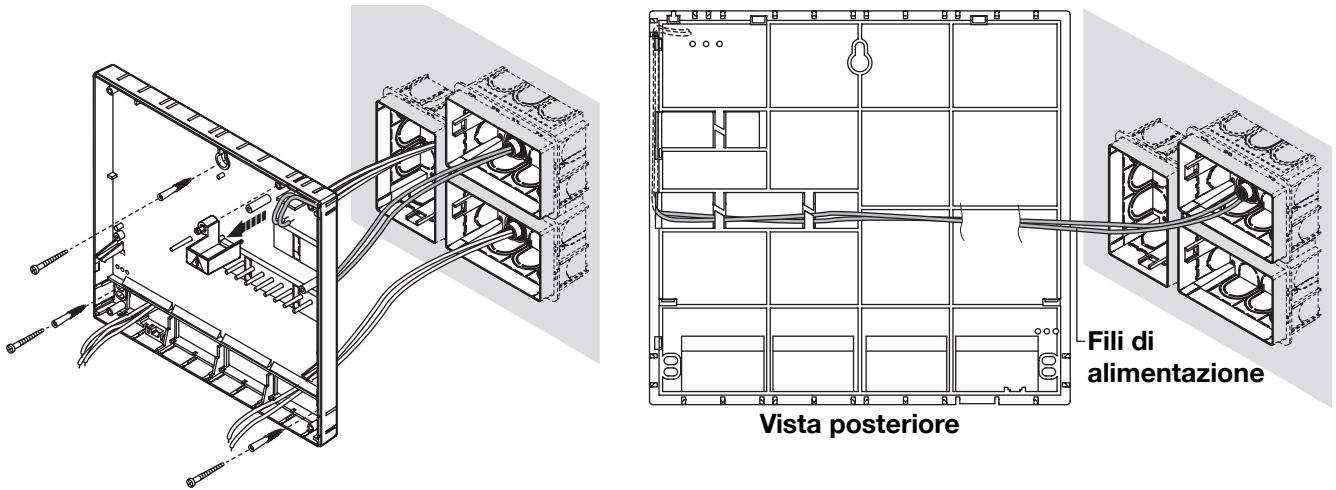
**INSTALLAZIONE SU SCATOLA 4+4 GEWISS GW24206**

A seguito della posa della scatola 4+4 prevedere i setti separatori. Posizionare il Sch. 1372/312 in modo che i cavi siano accessibili dagli scarichi posti nella parte inferiore della base. Non è necessario che centralino e scatola siano centrati orizzontalmente. I fili di alimentazione con tensione 230V vanno posizionati nel passaggio situato al centro della base.

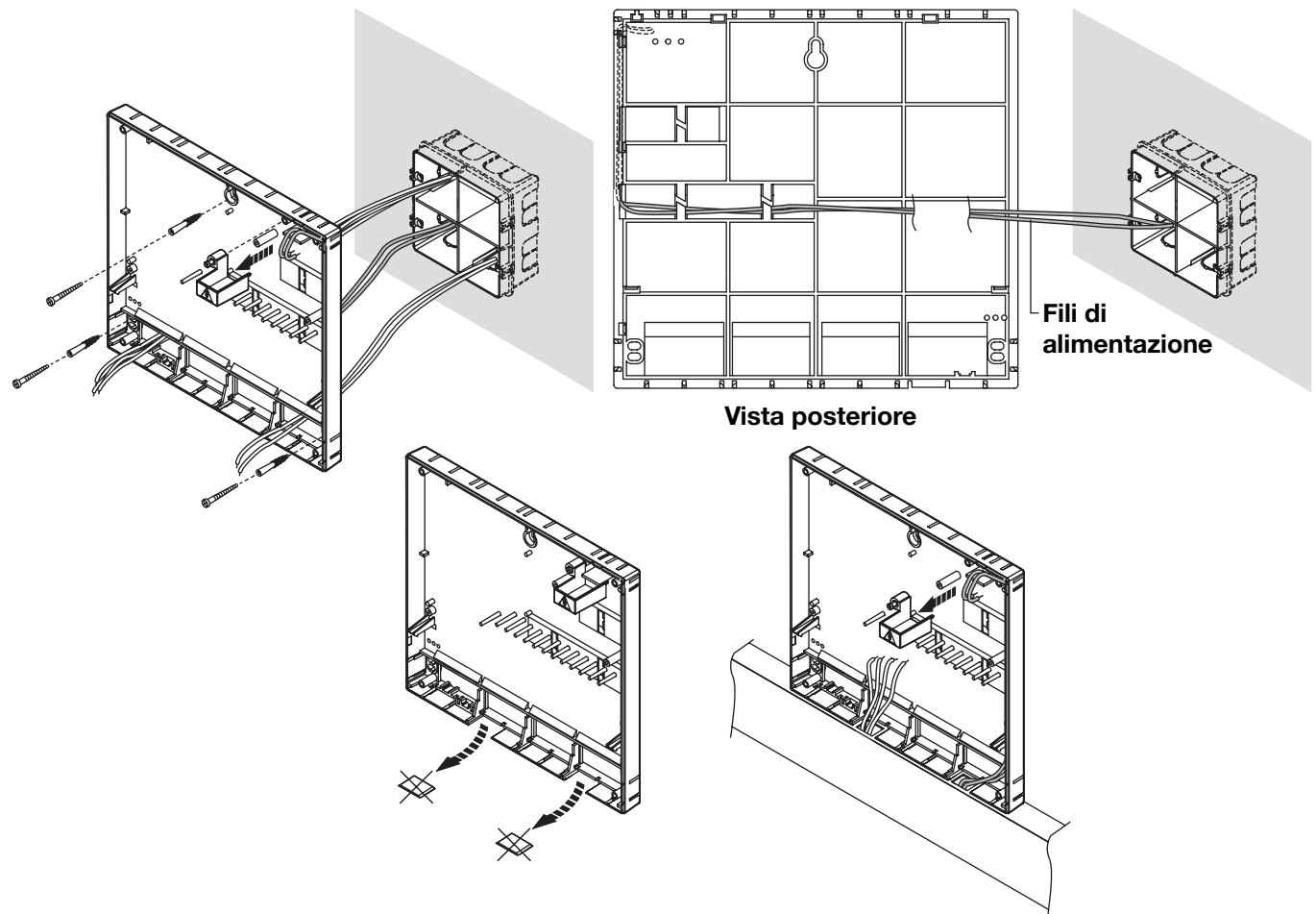
INSTALLAZIONE CON PREROTTURA PER L'UTILIZZO DI CANALINA

Rimuovere le parti a prerottura come indicato in figura mediante l'utilizzo di forbici da elettricista. Collegare separatamente i cavi di alimentazione ed i cavi dell'impianto così come indicato in figura.

4.3 COLLEGAMENTO

Al centralino Agorà 2 possono essere collegati apparecchi telefonici multifrequenza, segreterie, fax, etc.

Si consiglia di effettuare le connessioni a due fili tra il centralino ed i vari apparecchi, con doppino telefonico intrecciato (il doppino intrecciato è un doppino con i due fili attorcigliati tra di loro, in inglese twisted) isolato in materiale termoplastico e con conduttori AWG 22 (0,32 mm²) e con lunghezza non superiore a 500 mt. per ogni apparecchio.

È sconsigliato l'uso di cavo telefonico multicoppia per lunghezze superiori a 200 metri

I cavi provenienti dagli apparecchi utilizzatori dovranno essere adeguatamente protetti, soprattutto se corrono all'esterno dell'edificio. I cavi telefonici debbono essere lontani almeno 20 cm da quelli della rete a 230V ed in diverse canalizzazioni.

Il collegamento dei cavi può avvenire in diversi modi a seconda del tipo di cavo da collegare.

Per tutti i collegamenti la sezione massima del cavo consentita è AWG16 (1,5 mm²).

Cavo rigido

Per collegare un cavo rigido ai connettori presenti sulla base basta semplicemente spingere lo stesso all'interno del foro dedicata così come mostrato in figura.

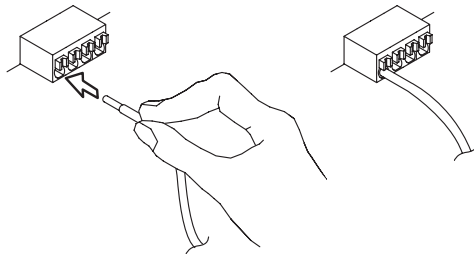

Cavo intrecciato

Per collegare un cavo intrecciato ai connettori presenti sulla base collegare il capocorda al cavo ed inserire nel foro come mostrato precedentemente, in alternativa basta premere con un cacciavite come indicato in figura ed inserire il cavo.

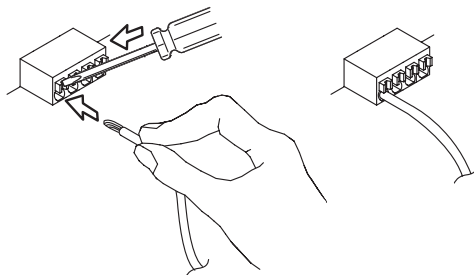

Per scollegare i cavi dai connettori basta premere come indicato in figura e tirare il cavo.

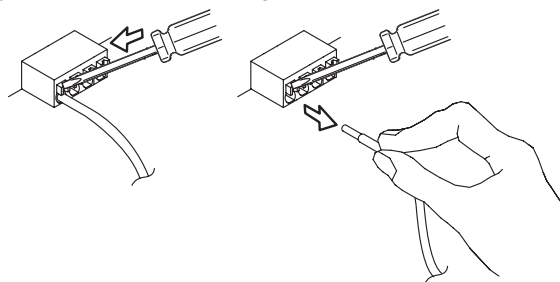

5 INSTALLAZIONE E COLLEGAMENTO DELLE SCHEDE

5.1 SCHEDA ESPANSIONE 1 LINEA URBANA Sch. 1372/2

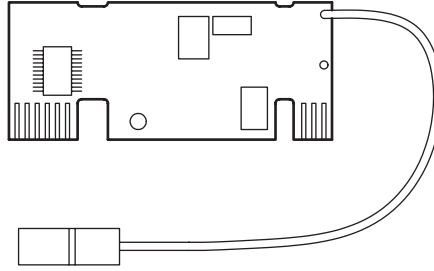

Inserire la scheda in uno dei tre slot della scheda base riservati alle linee urbane, rispettando la posizione dei connettori e collegare il rispettivo cavo di terra per la protezione.

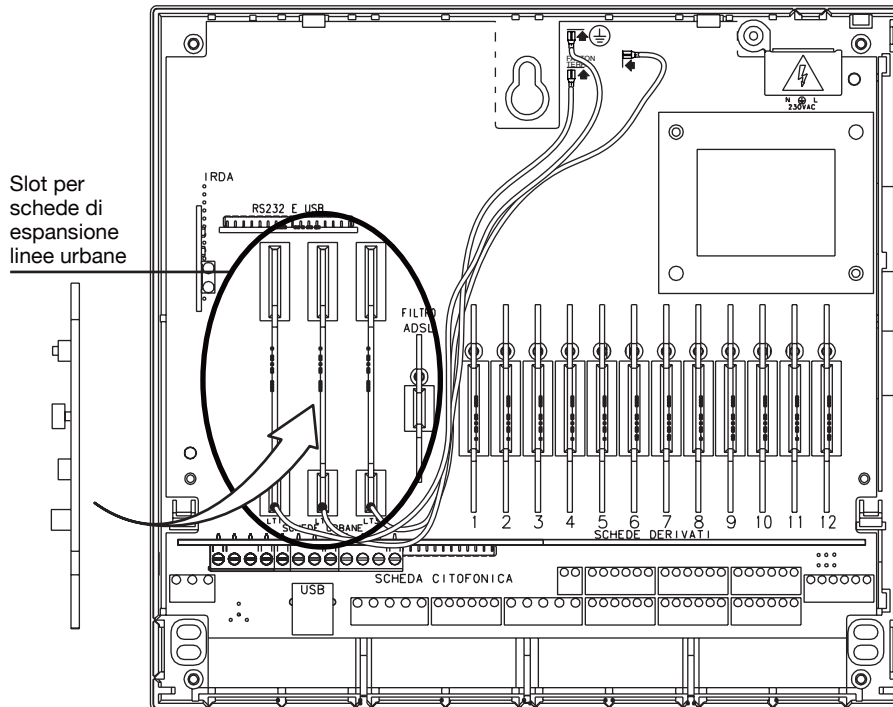

Inserire la scheda con i componenti sul lato **sinistro**.

Prima di connettere le linee urbane al centralino, è indispensabile dotarle di protezioni per reti telefoniche con collegamento di terra. A seconda del numero e della posizione delle schede urbane (Sch. 1372/2) installate:

- Collegare la prima linea urbana ai morsetti contrassegnati con la sigla LU1.
- Collegare la seconda linea urbana ai morsetti contrassegnati con la sigla LU2.
- Collegare la terza linea urbana ai morsetti contrassegnati con la sigla LU3.

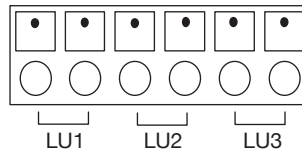

Richiudere il centralino.
Dare alimentazione al centralino.

5.2 SCHEDA ESPANSIONE 1 DERIVATO Sch. 1372/3

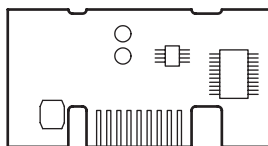

Inserire la scheda in uno dei dodici slot della scheda base riservati ai derivati.

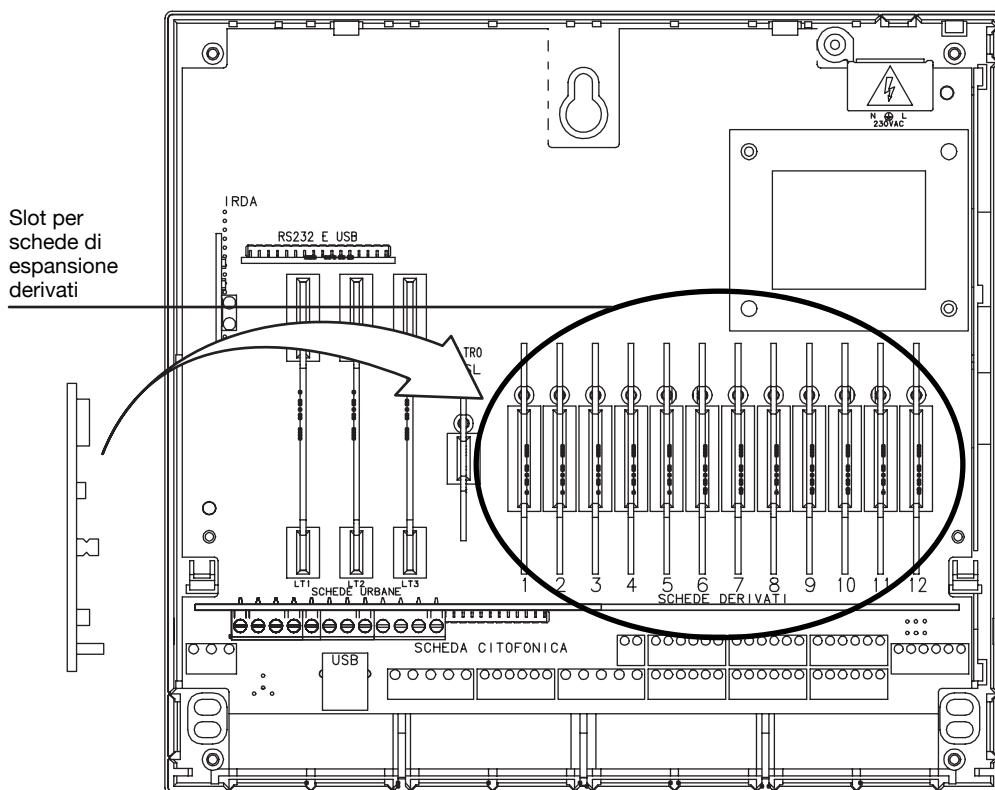

Inserire la scheda con i componenti sul lato **destra**.

Collegare i cavi (a due fili) provenienti dagli apparecchi ai morsetti contrassegnati con le sigle da DER1 a DER12 a seconda del numero di apparecchi da collegare e della posizione di installazione delle schede derivati (Sch. 1372/3). Quindi il telefono n°1 va collegato al morsetto DER1, il telefono n°2 va collegato al morsetto DER2, e così via.

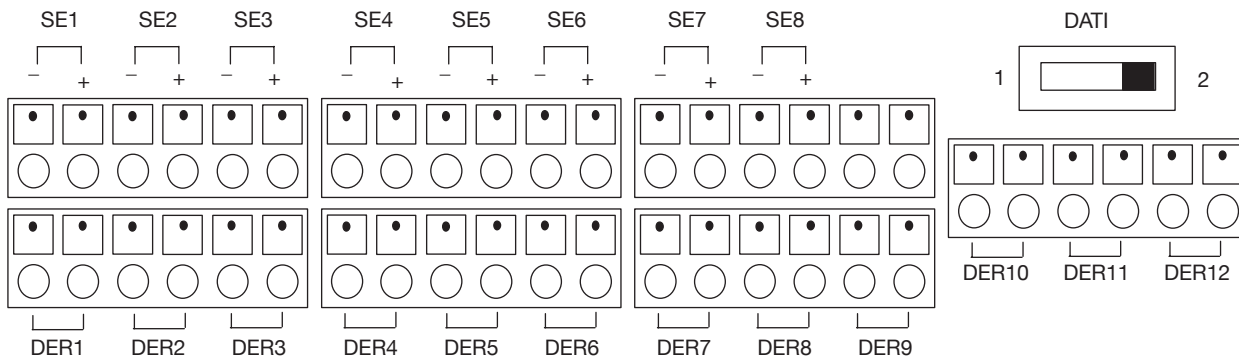

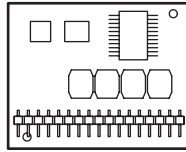

Richiudere il centralino.
Dare alimentazione al centralino.

5.3 SCHEDA INTERFACCIA USB/RS232 Sch. 1372/50

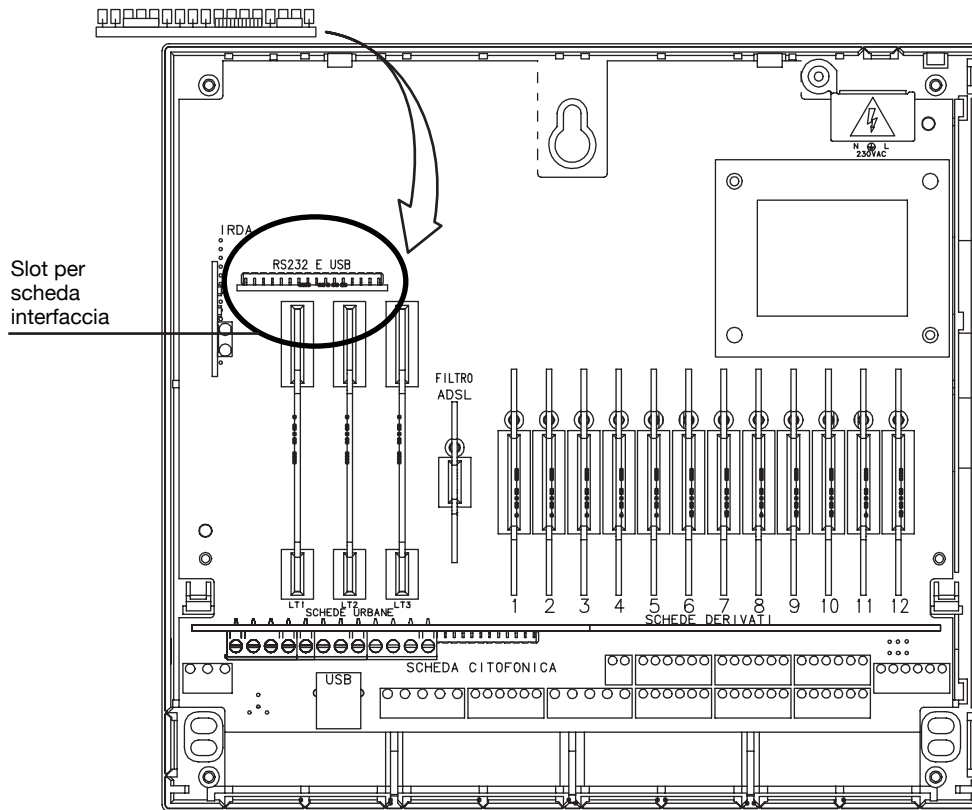

Inserire la scheda nello slot della scheda base riservato all'interfaccia USB/RS232.



 Inserire la scheda con i componenti **rivolti verso l'alto**.

RS232

Al centralino è possibile collegare un PC tramite interfaccia seriale opzionale Sch. 1372/50.

Per fare ciò è sufficiente inserire la scheda 'interfaccia USB/RS232' nell'apposito slot della base (vedi sezione relativa) e connettere il cavo seriale ai morsetti contrassegnati GND-TX-RX-DTR-CTS della base operando come sotto descritto con il dispositivo non alimentato:

- Effettuare i collegamenti richiesti dalla connessione seriale GND-TX-RX-DTR-CTS (per fare ciò seguire lo schema di collegamento sotto indicato).

Collegamenti:

Morsetto del centralino

morsetto **GND**
morsetto **Tx**
morsetto **Rx**
morsetto **DTR**
morsetto **CTS**

Filo Connettore 9 poli femmina
pin 5 del connettore P.C. a 9 vie
pin 3 del connettore P.C. a 9 vie
pin 2 del connettore P.C. a 9 vie
pin 4 del connettore P.C. a 9 vie
pin 8 del connettore P.C. a 9 vie

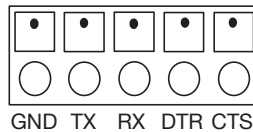

USB

Al centralino è possibile collegare un PC tramite interfaccia USB opzionale Sch. 1372/50.

Per fare ciò è sufficiente inserire la scheda 'interfaccia USB/RS232' nell'apposito slot della base (vedi sezione relativa) e connettere il cavo USB in dotazione alla scheda opzionale presente sulla base illustrato in figura, rimuovendo il tappo di protezione così come mostrato in figura e con il dispositivo non alimentato.

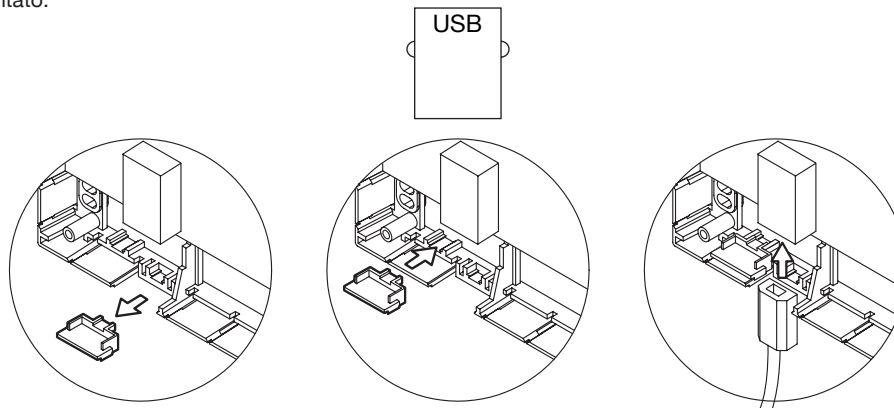

Richiudere il centralino.
Dare alimentazione al centralino.

5.4 SCHEDA INTERFACCIA IRDA Sch. 1372/58

Inserire la scheda nella slot della scheda base riservata all'interfaccia IrDA, sostituendo la scheda LED già presente.

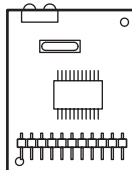

La scheda IrDA non prevede cablaggi, per l'utilizzo far riferimento al manuale ed al software dedicato.

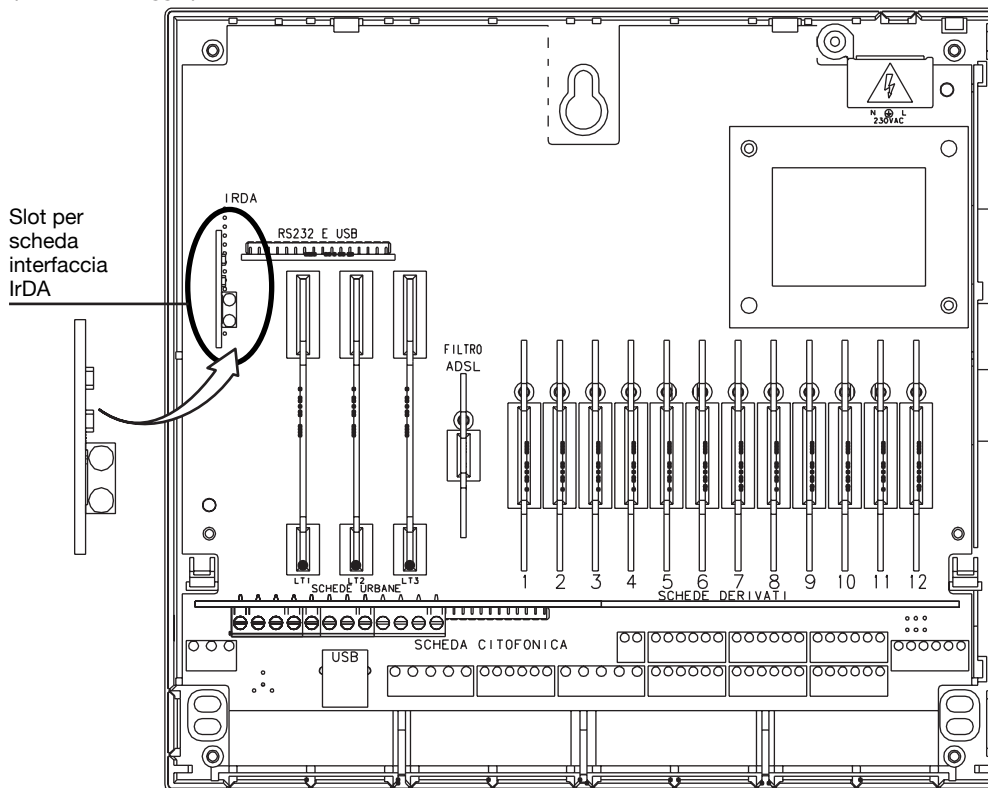

 *Inserire la scheda con i componenti sul lato **destra**.*

Richiudere il centralino.
Dare alimentazione al centralino.

5.5 SCHEDA FILTRO ADSL Sch. 1372/57

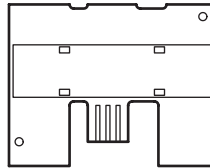

Inserire la scheda nello slot della scheda base riservato al filtro ADSL.

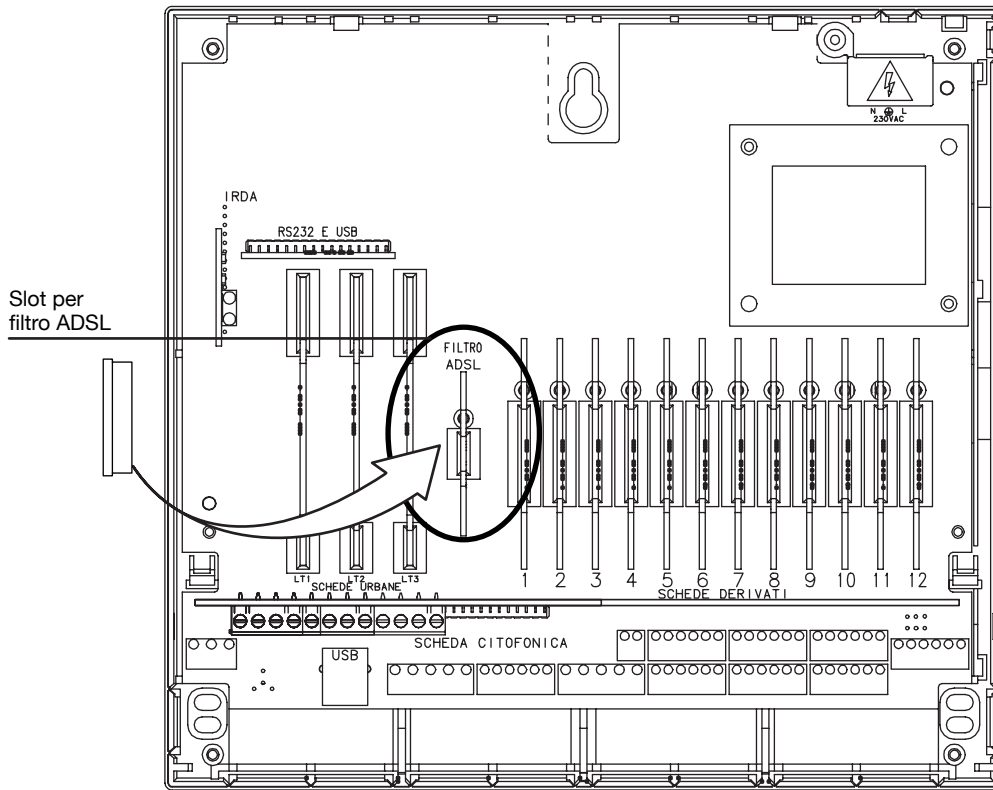

 Inserire la scheda con i componenti sul lato **destra**.

Per collegare un modem ADSL al centralino occorre:

- Installare il filtro ADSL (Sch. 1372/57) nell'apposito connettore presente sulla base.
- Collegare il modem ADSL ai morsetti contrassegnati con la sigla MODEM come mostrato in figura.

MODEM

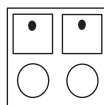

- Installare la scheda linea urbana (Sch. 1372/2) **nella posizione LU3**.

Richiudere il centralino.
Dare alimentazione al centralino.

La velocità di trasferimento dati del modem connesso al posto di un interno sarà ridotta (dipendente comunque dalla linea telefonica e dall'impianto).

Se si desiderano raggiungere velocità maggiori è necessario collegare il modem agli appositi morsetti dedicati (MODEM) lasciando libero l'interno. Il modem utilizzabile come ricezione FAX (non per connessione Internet dial-up) non ha limitazioni e può essere connesso ad un attacco interno perché compatibile con la velocità dei FAX analogici.

Nel caso in cui il modem sia di tipo ADSL deve essere inserito un filtro ADSL 1372/57 all'interno del PABX. La linea telefonica che si connette al modem sarà la LT3.

5.6 SCHEDA INTERFACCIA CITOFONICA

(4+N Sch. 1372/56, 1+N Sch. 1372/55, BIBUS Sch. 1372/54, DIGIVOICE Sch. 1372/53)

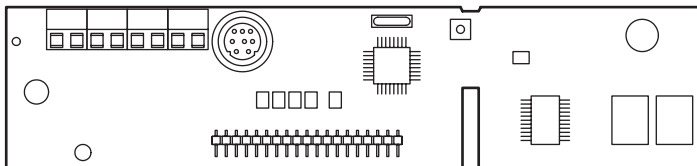

Sch. 1372/53

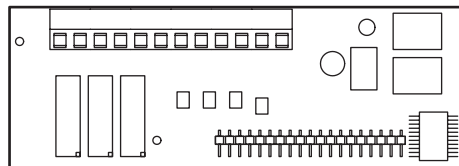

Sch. 1372/56

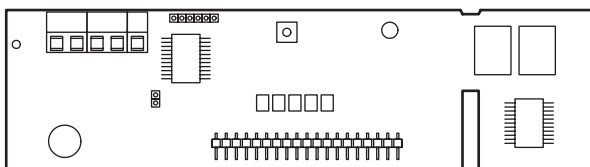

Sch. 1372/54

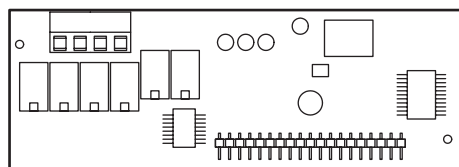

Sch. 1372/55

Inserire la scheda nello slot della scheda base riservato all'interfaccia citofonica.

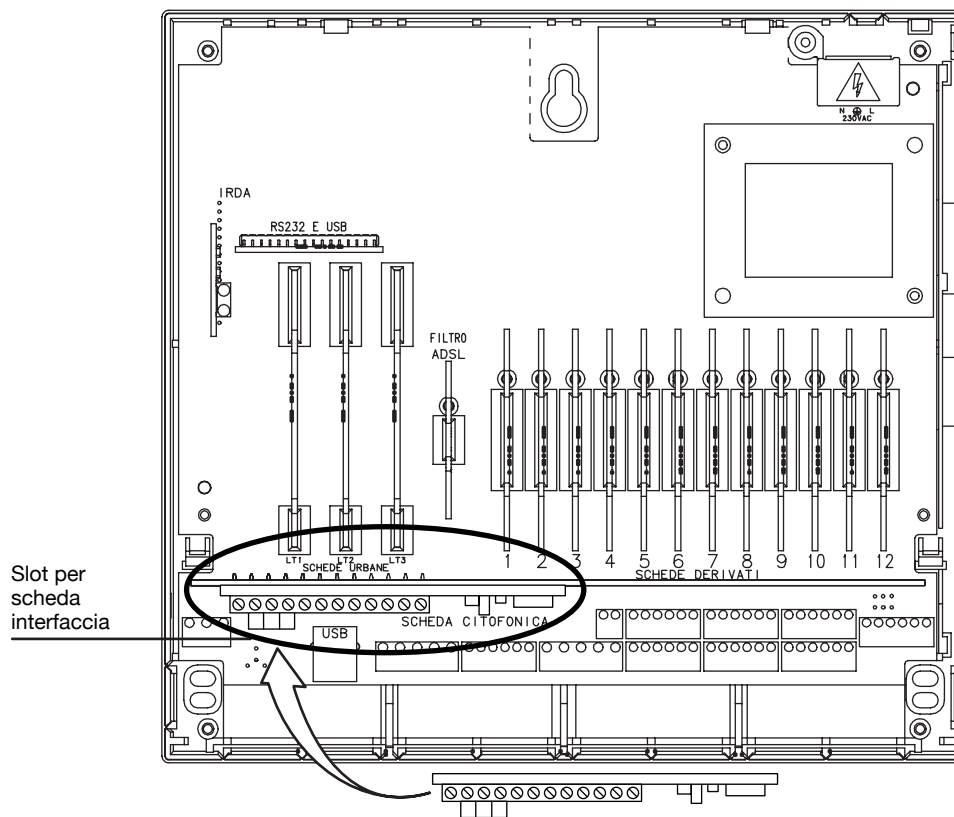

 Inserire la scheda con i componenti **rivolti verso il basso**.

5.6.1 COLLEGAMENTO DELL'INTERFACCIA CITOFONICA 4+N (Sch. 1372/56)

Per collegare l'impianto citofonico di tipo 4+N e i relè attuatori normalmente aperti (ATT2, ATT3, ATT4), (a centralino spento) occorre:

- Collegare la colonna montante citofonica ai morsetti con un cavo a 5 fili (vedere schema elettrico par. 13.1).
- Collegare i fili del vostro impianto ai relè attuatori come desiderate.

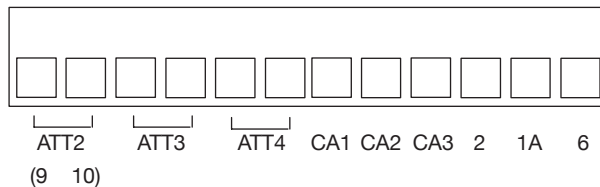
**5.6.2 COLLEGAMENTO DELL'INTERFACCIA CITOFONICA 1+N (Sch. 1372/55)**

Per collegare l'impianto citofonico di tipo 1+N, (a centralino spento) occorre:

- Collegare la colonna montante citofonica ai morsetti come in figura (vedere schema elettrico par. 13.2).

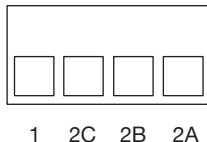
**5.6.3 COLLEGAMENTO DELL'INTERFACCIA CITOFONICA BIBUS (Sch. 1372/54)**

Per collegare l'impianto citofonico di tipo Bibus, (a centralino spento) occorre:

- Collegare la colonna montante citofonica ai morsetti come in figura (vedere schema elettrico par. 13.3).

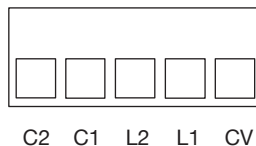
**5.6.4 COLLEGAMENTO DELL'INTERFACCIA CITOFONICA DIGIVOICE (Sch. 1372/53)**

Per collegare l'impianto citofonico di tipo Digivoice, (a centralino spento) occorre:

- Collegare la colonna montante citofonica ai morsetti come in figura (vedere schema elettrico par. 13.4).

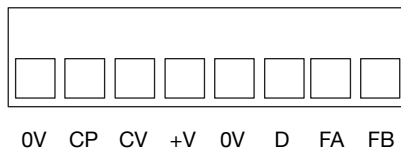

Richiudere il centralino.
Dare alimentazione al centralino.

5.7 INSTALLAZIONE

Inserire la scheda nell'angolo in alto a sinistra del PABX sui connettori J21 e J25. scheda base riservato all'interfaccia USB/RS232.

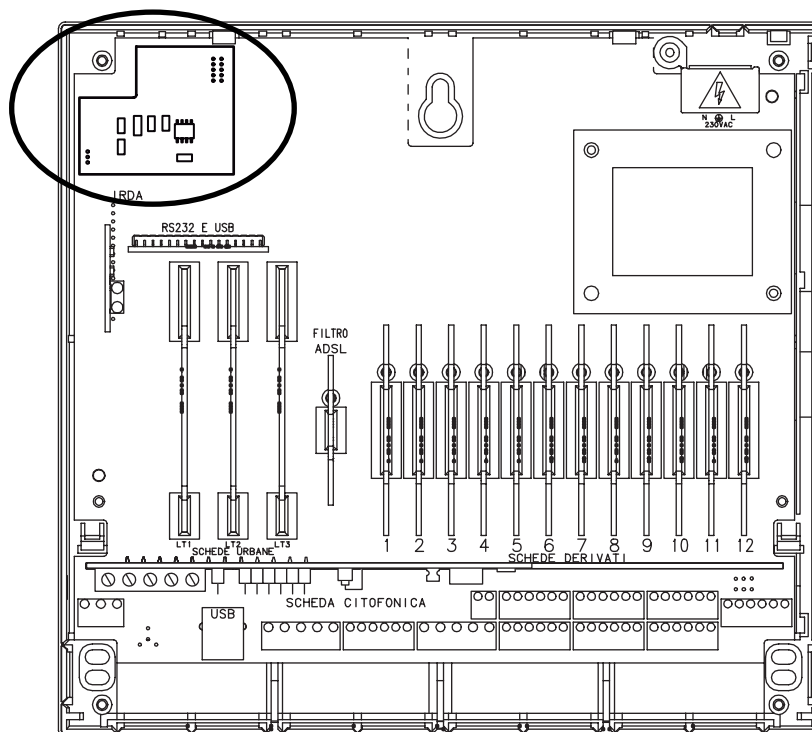

La scheda non richiede cablaggi.

Fornire l'alimentazione al centralino.

⚠ Attenzione! Operare con la massima cautela evitando contatti con le parti in tensione.

Se l'inserimento è avvenuto correttamente si accenderà il led sulla scheda.

Se il led non si accende, spegnere il PABX e controllare che l'inserimento della scheda sia corretto.

A questo punto si può chiudere il centralino e procedere alla sua configurazione, seguendo il presente manuale.

6 COLLEGAMENTO DEL RELÈ ATTUATORE SULLA BASE

Per collegare il relè attuatore (ATT1) presente sulla base (a centralino spento) occorre collegare i fili del vostro impianto ai seguenti morsetti:

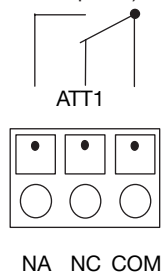

Capacità massima contatti relè attuatori: 48Vac – 1Ampere.

7 COLLEGAMENTO ALLA LINEA ELETTRICA

Si consiglia di dedicare una linea elettrica 230Vac e un interruttore bipolare all'uso esclusivo del centralino. La linea elettrica dovrà essere dotata di un dispositivo di protezione contro sovratensioni elettriche.

Assicurarsi che l'impianto elettrico esistente sia stato realizzato a norma di legge, accertandosi che esista un certificato rilasciato dall'E.N.P.I. o una dichiarazione di un elettricista che attesti di aver effettuato le misure di terra.

Per la connessione della linea elettrica 230Vac è necessario:

Collegare i fili di rete con tensione 230V ai morsetti di alimentazione come indicato sulla serigrafia posta davanti ai morsetti.

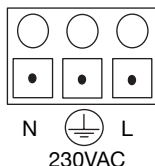

8 COLLEGAMENTO AL DIRECTOR2 E TELEFONI CON CAMPO LAMPADE

Installando nel vostro impianto dei telefoni di sistema "DIRECTOR2" o altri telefoni con campo lampade quali Studio CL, Team CL, Euro CL potrete controllare lo stato di funzionamento dello stesso tramite la visualizzazione dell'impegno delle linee urbane e dei derivati con l'accensione dei LED presenti sul telefono.

A seconda del tipo di telefono che installate dovrete posizionare correttamente il selettore DATI (può essere un microinterruttore oppure, in alternativa, due Jumper):

- Per telefoni Studio CL, Euro CL e Team CL (max. 3) posizionare il selettore su 1 (A).
- Per telefoni Director2 Top o Director2 CL (max. 8) posizionare il selettore su 2 (B).

L'utilizzo del telefono Director2 TOP con il selettore in posizione 1 causa il non funzionamento del dispositivo.

La connessione a 4 fili è disponibile per i primi 8 derivati dell'impianto DER1 - DER8 e va effettuata rispettivamente tramite i morsetti SE1 - SE8, rispettando le polarità del circuito.

Per il funzionamento, le segnalazioni e le prestazioni fornite dal telefono occorre riferirsi al suo manuale.

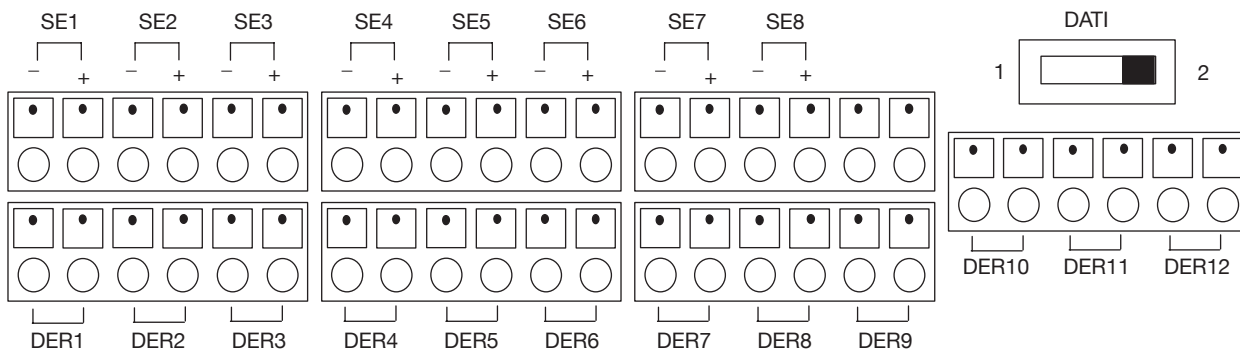

Differenti collegamenti per telefoni con campo lampade

Posizionare il deviatore DATI su 1

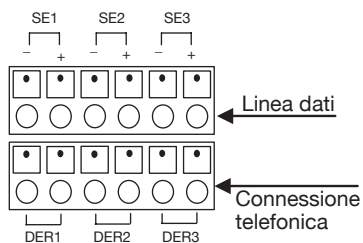

1	Filo verde	DER	Connessione telefonica
2	Filo rosso	DER	Connessione telefonica
3	Filo nero	SE +	Linea dati
4	Filo giallo	SE -	Linea dati

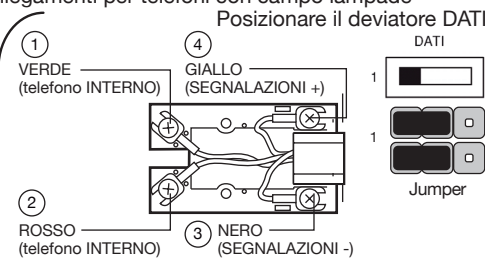

Posizionare il deviatore DATI su 2 (default)

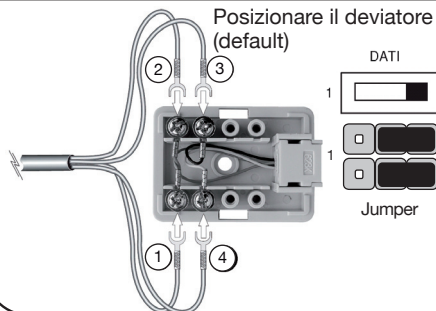

Le borchie sopra raffigurate sono quelle a corredo con i telefoni.
La predisposizione del deviatore o dei Jumper DATI deve essere fatta con il centralino spento.

9 COLLEGAMENTO DELLA MUSICA DI ATTESA ESTERNA

Se si desidera utilizzare una musica di attesa esterna, ed eventualmente alimentarla (IMAX 50mA), bisogna collegare la sorgente musicale all'ingresso costituito dai morsetti:

COM Massa del vostro circuito
IN Ingresso della musica esterna
+12V Alimentazione per il circuito

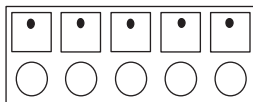

COM +12V G/N IN AMP



VOL MUSIC IN

Regolazione volume musica d'attesa esterna

Per essere messa in funzione la musica di attesa esterna deve essere abilitata in programmazione.

10 COLLEGAMENTO DELL'AMPLIFICATORE ESTERNO

Per diffondere un annuncio tramite un sistema di amplificazione esterno è necessario collegare i seguenti morsetti:

AMP Uscita segnale fonico
COM Uscita segnale fonico

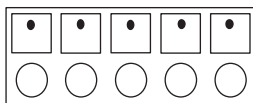

COM +12V G/N IN AMP

11 COLLEGAMENTO DEL COMMUTATORE ESTERNO GIORNO/NOTTE

Per attivare la modalità di funzionamento in classe giorno o notte tramite un contatto esterno è necessario collegare i seguenti morsetti:

G/N Ingresso contatto di attivazione esterno
COM Massa contatto di attivazione esterno

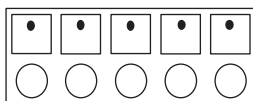

COM +12V G/N IN AMP

12 PRIMA ACCENSIONE E COLLAUDO DELL'IMPIANTO

Dopo aver ultimato le operazioni di installazione e collegamento, eseguire accuratamente le prove sotto indicate, allo scopo di verificare il corretto cablaggio e il corretto funzionamento del centralino.

1. Con il centralino non alimentato verificare il corretto inserimento delle schede nei connettori della scheda base e premerle fino in fondo.
2. Con il centralino non alimentato sollevare il microtelefono dell'interno 41 e verificare la presenza del tono di invito alla selezione della centrale urbana (situazione di emergenza).
3. Ripetere l'operazione del punto 2 con i derivati 42, 43 per tutte le linee urbane installate LT1, LT2, LT3.
4. Accendere il centralino e verificare l'accensione del LED verde "POWER".
5. Dopo alcuni secondi verificare l'accensione del LED rosso "RUN" il quale, dopo le auto verifiche di diagnostica, inizierà a lampeggiare.
6. Effettuare i test di funzionalità e di corretta installazione mediante i seguenti comandi:

sollevare il microtelefono e digitare

#900 testa i valori delle tensioni di alimentazione all'interno del dispositivo e l'hardware installato in modo da poter testare il corretto funzionamento elettrico del PABX. Una volta digitato il codice il PABX risponde:

Alimentazione	1	OK
	2	OK
	3	OK

Linea 1, 2, 3 (a seconda delle espansioni linee urbane installate)

Interno 41, 42, ..., 52 (a seconda delle espansioni derivati installati)

Citofonica 53, 54, 55, 56 (a seconda dell'interfaccia citofonica installata)

Risponditore cancelletto attivo

#901 testa il relè presente sulla base e quelli sulle schede citofoniche, se presenti.

7. Sollevare il microtelefono dell'interno 41 e verificare la presenza del tono continuo di invito alla selezione del centralino.
8. Comporre 0 e verificare il corretto impegno della linea urbana sentendo il tono di invito alla selezione del punto 2.
9. Ripetere le operazioni dei punti 6 e 7 da tutti i telefoni installati al centralino e provare poi ad effettuare delle chiamate tra i vari derivati.
10. Se installata la scheda citofonica premere il pulsante di chiamata sul posto esterno e verificare la presenza della chiamata sui telefoni, sollevare un microtelefono e verificare la presenza della conversazione digitare R 35 e verificare l'apertura della porta (se collegata).
11. Ripetere le operazioni del punto 9 per tutti i pulsanti di chiamata installati.

Se tutte le verifiche hanno avuto esito positivo procedere alla programmazione personalizzata del centralino.

13 SCHEMA IMPIANTI

13.1 SCHEMA IMPIANTO CON INTERFACCIA CITOFONICA 4+N

SV104-0121A

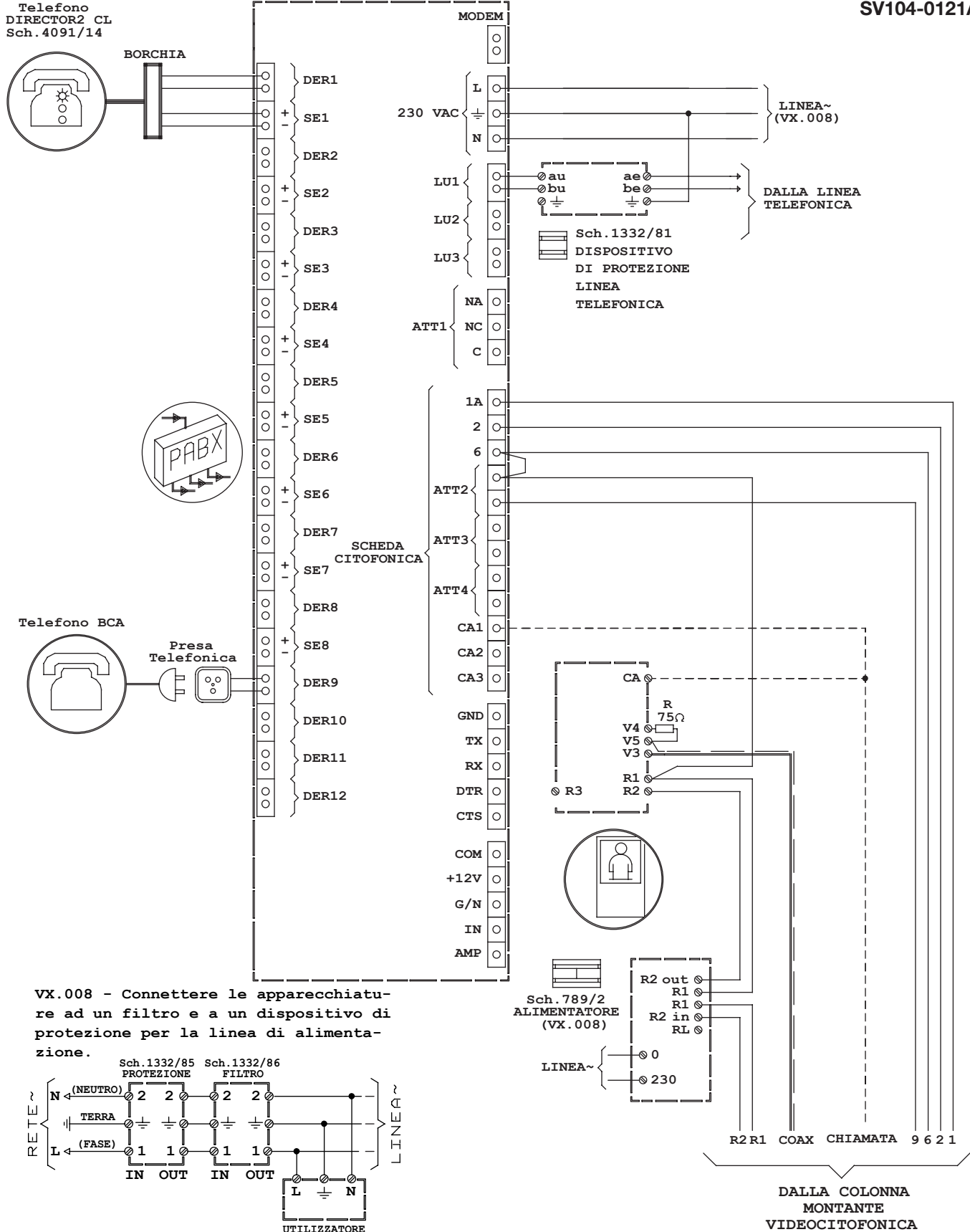

13.2 SCHEMA IMPIANTO CON INTERFACCIA CITOFONICA 1+N

SV104-0120A

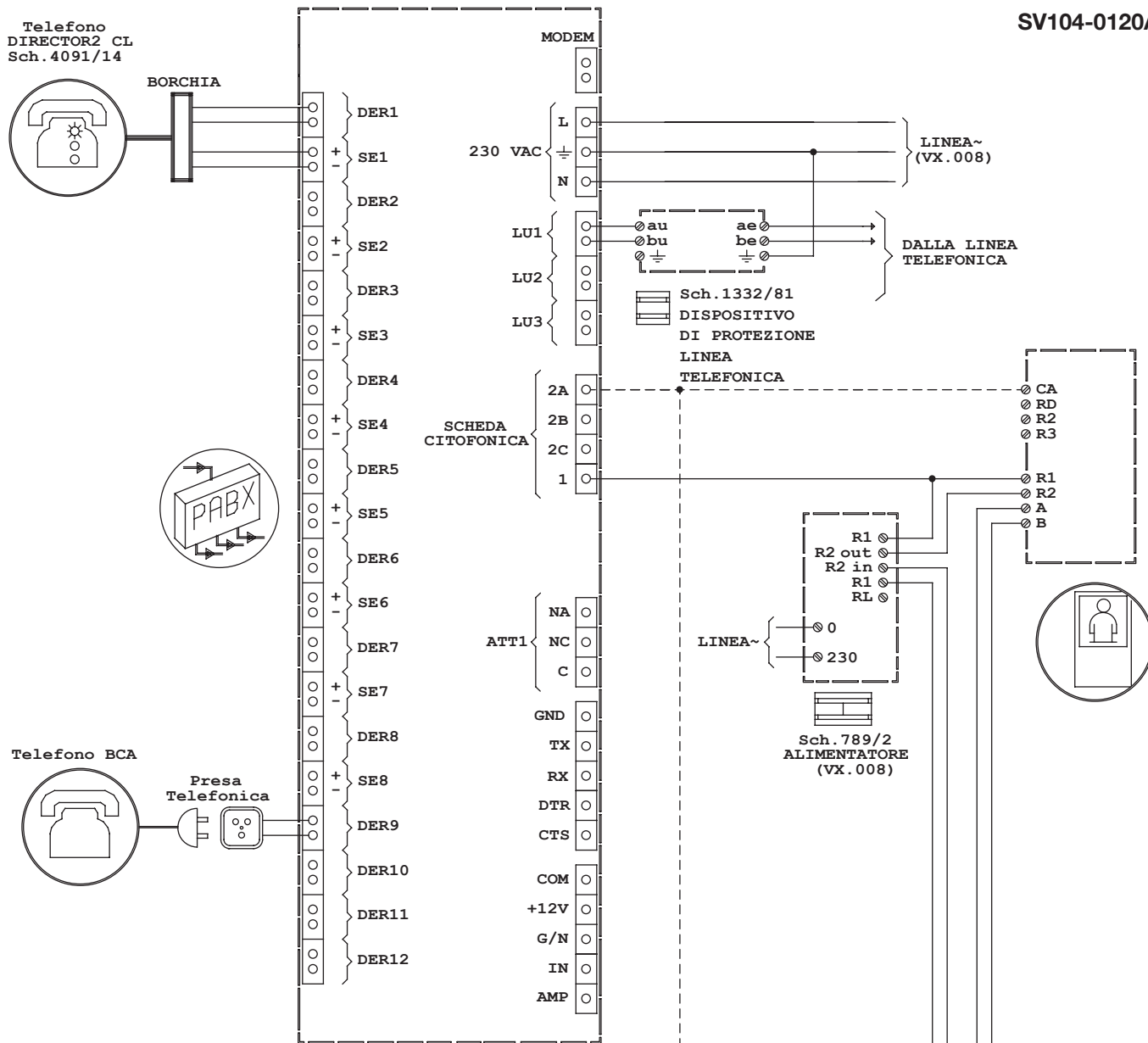

VX.008 - Connettere le apparecchiature ad un filtro e a un dispositivo di protezione per la linea di alimentazione.

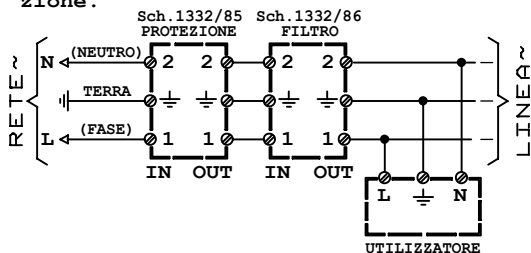

GENERALITÀ

USO

PROGRAMMAZIONE

INSTALLAZIONE

INDICE ALFABETICO

13.3 SCHEMA IMPIANTO CON INTERFACCIA CITOFONICA BIBUS

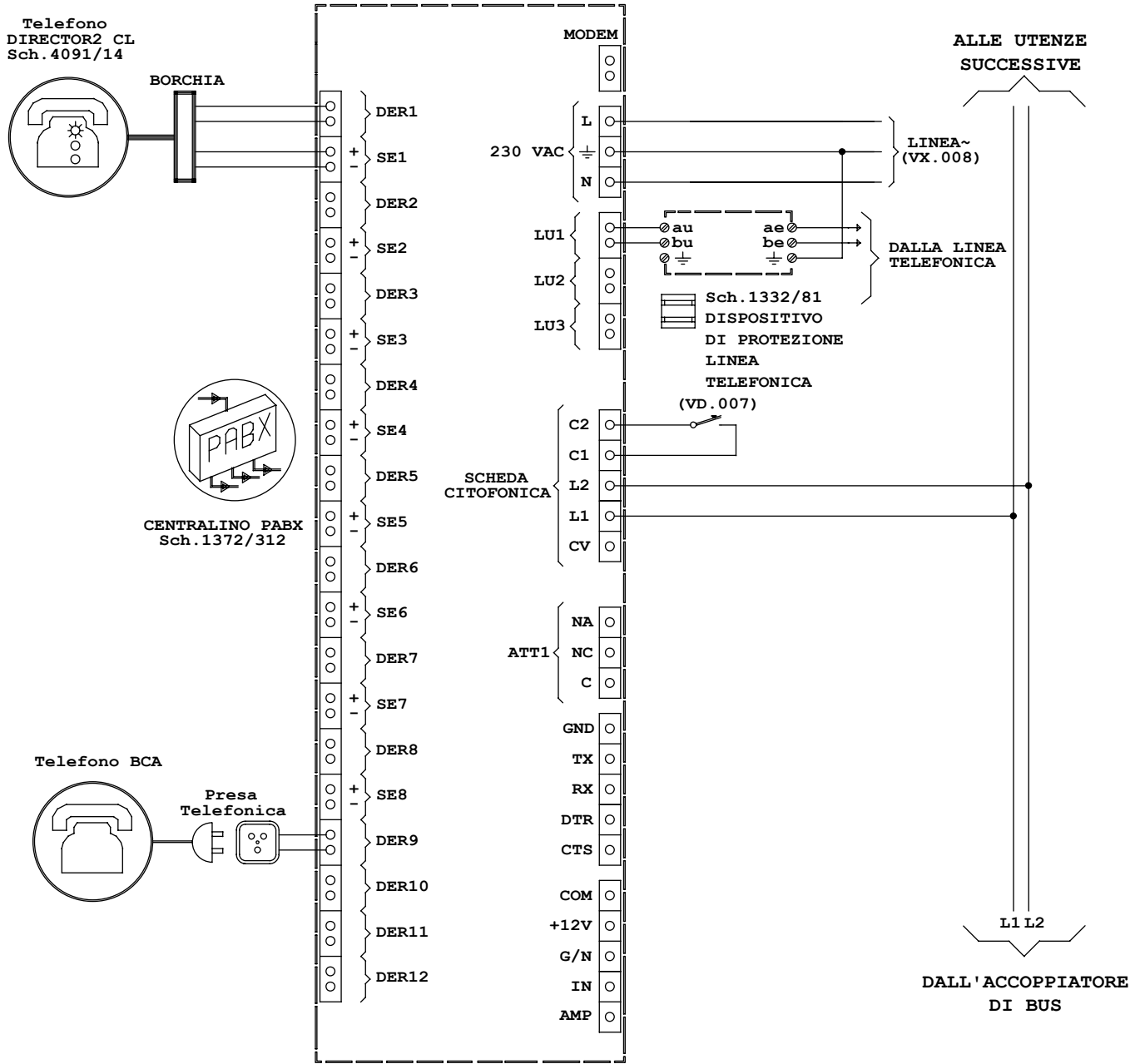

NOTE:

VD.007 = Tasto chiamata al piano.

VX.008 - Connettere le apparecchiature ad un filtro e a un dispositivo di protezione per la linea di alimentazione.

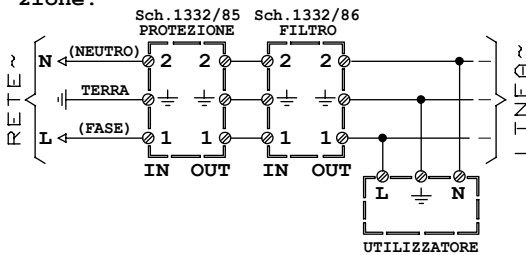

13.4 SCHEMA IMPIANTO CON INTERFACCIA CITOFONICA DIGIVOICE

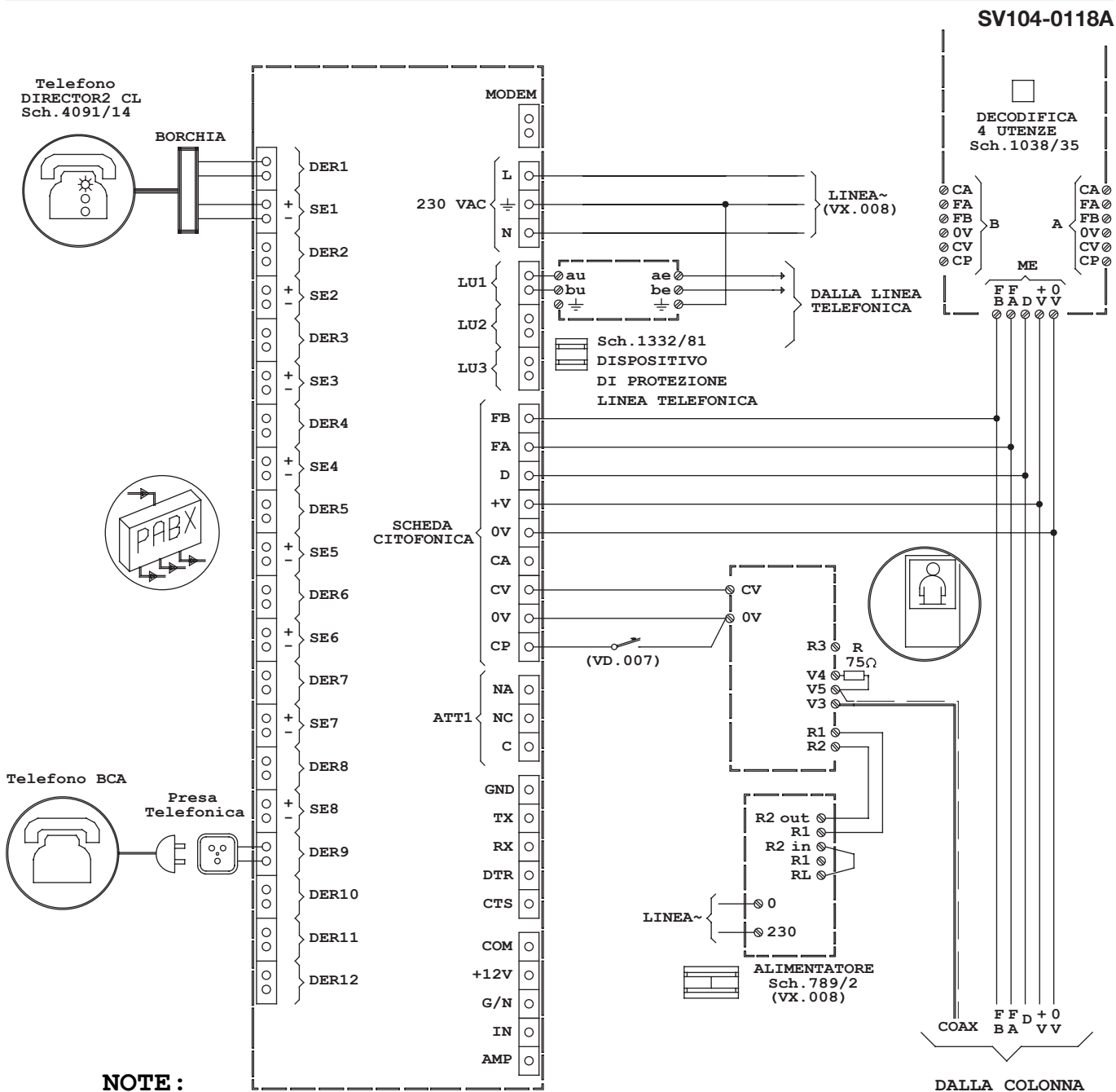

NOTE :

VD.007 = Tasto chiamata al piano.

VX.008 - Connettere le apparecchiature ad un filtro e a un dispositivo di protezione per la linea di alimentazione.

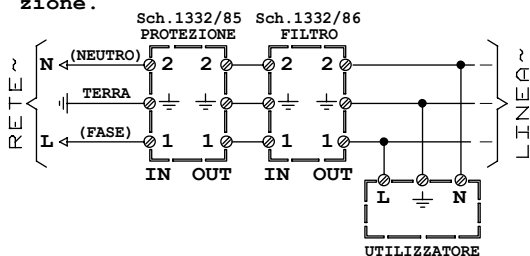

13.5 SCHEMA DI COLLEGAMENTO DI 1 INTERFACCIA TELEFONICA AD 1 CENTRALINO TELEFONICO PABX

SV124-1206A

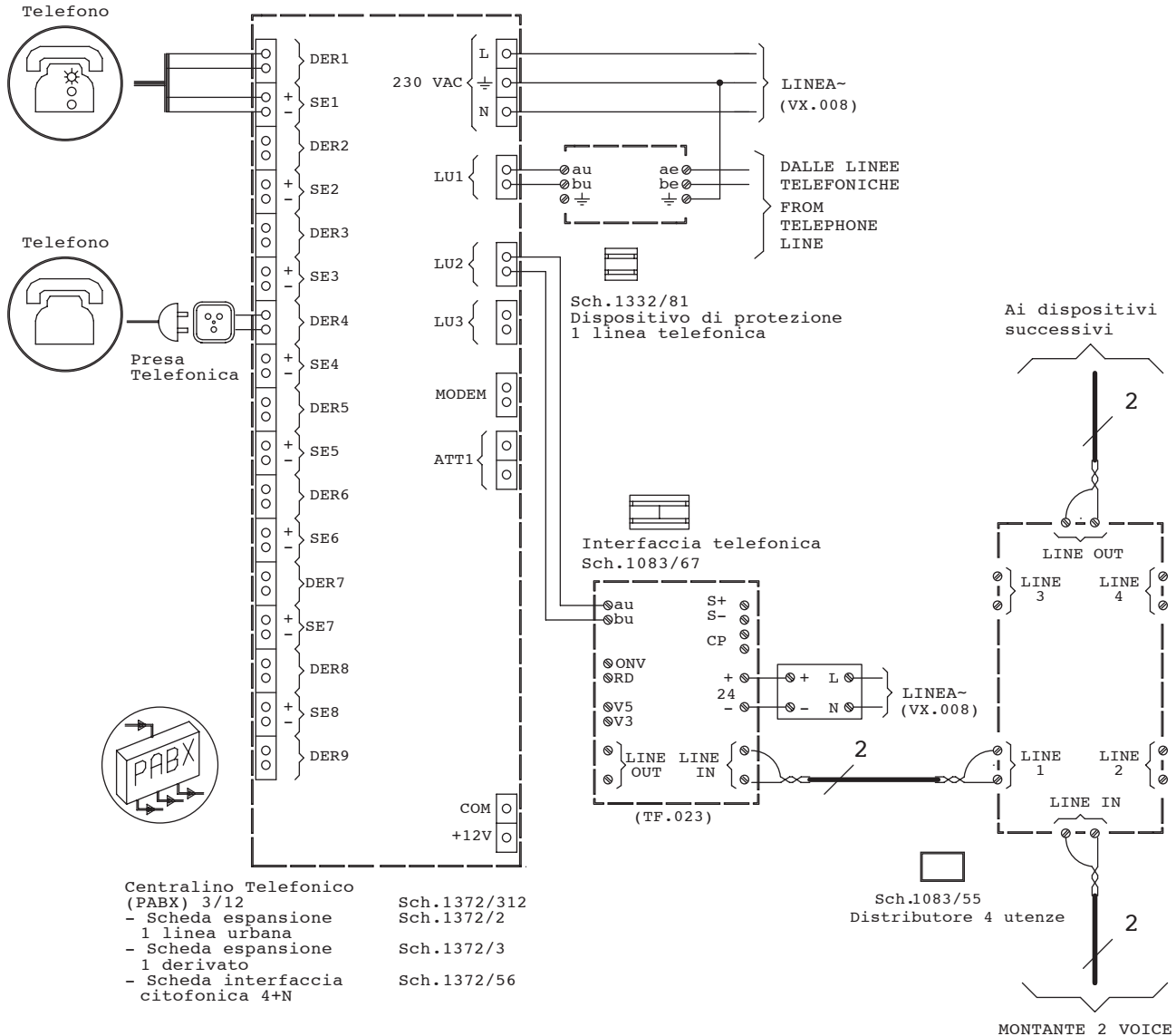

TF.023 - TABELLA CONDUTTORI TELEFONICI 1038/67	
Distanza m	50
Conduttori au - bu	Impiegare cavo telefonico (2 x 0,6 mm ²).
- Posare i cavi a un'adeguata distanza dalle linee di potenza (maggiore il piu' possibile).	
VX.008 - Connettere le apparecchiature ad un filtro e a un dispositivo di protezione per la linea di alimentazione.	

13.6 SCHEMA DI COLLEGAMENTO CON MODEM ESTERNO

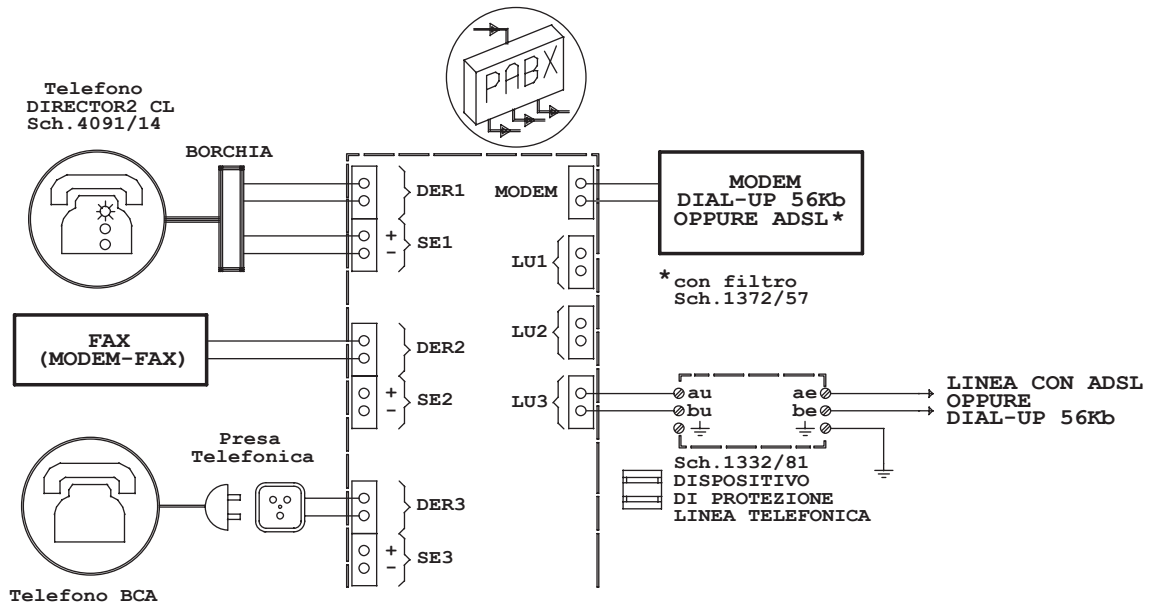

TABELLE

- 1 Tabella programmazione
- 2 Tabella piano di numerazione e codici brevi
- 3 Tabella parametri dei derivati
- 4 Tabella caratterizzazioni linee urbane
- 5 Tabella numeri o prefissi abilitati
- 6 Tabella gestori abilitati
- 7 Tabella codici citofonici
- 8 Tabella numeri per attivazione relè
- 9 Tabella prefissi routing automatico interfaccia GSM Domus Cell
- 10 Tabella interni e squilli per chiamata sequenziale
- 11 Significato dei vari toni di segnalazione
- 12 Tabella tempi di chiamata e segnalazioni

1 TABELLA PROGRAMMAZIONE

La tabella riporta in forma sintetica tutte le programmazioni previste.

PAR	FUNZIONE	COMANDI	VALORI	Default	Pwd
000 ÷ 099	100 Numeri Rubrica di Sistema	* 000 * NUM # * 000 * # * 000 #	NUM= massimo 26 cifre (compreso *, # e pausa)	Vuoti	P
300	Registrazione / Riascolto Messaggio DISA	* 300 * N * * 300 * N #	N= 1 registra messaggio 1 2 registra messaggio 2 X= 1 riascolta messaggio 1 2 riascolta messaggio 2 3 riascolta messaggio da PC 4 riascolta messaggio di fabbrica	Vuoti	P
3110 ÷ 3133	Scelta Messaggio DISA per ogni linea	* 31TX * AB # * 31TX * # * 31TX #	T= 1 ÷ 3 per la 3 LU da configurare X= 0 Disa giorno Lun / Ven 1 Disa notte Lun / Ven 2 Disa Sab / Dom 3 Disa jolly AB= fino a 2 cifre: 0 nessun messaggio 1 messaggio registrato 1 2 messaggio registrato 2 3 messaggio di fabbrica 4 messaggio da PC 3 0 P	30	P
321 ÷ 323	Messaggio DISA jolly	* 32T * X # * 32T * # * 32T #	T= 1 ÷ 3 per la 3 LU da configurare X= 0 disabilitato 1 abilitato	0	P
331 ÷ 333	Squilli prima della risposta DISA	* 33T * X #	T= 1 ÷ 3 per la 3 LU da configurare X = 1 DISA dopo il 1° squillo 2 DISA dopo il 2° squillo 3 DISA dopo il 3° squillo 4 DISA dopo il 4° squillo 5 DISA dopo il 5° squillo	2	P
340	Musica di Attesa	* 340 * X # * 340 * # * 340 #	X = 0 nessuna 1 di fabbrica 2 ricevuta da PC 3 esterna 4 registrata da telefono	1	P
341	Registrazione / Riascolto musica di Attesa	* 341 * N # * 341 * X #	N= 0 registra musica da telefono X= 0 riascolta musica registrata da telefono 1 riascolta musica ricevuta da PC 2 riascolta musica di fabbrica	Vuoto	P

350	Prefisso del proprio distretto	* 350 * Prefisso # * 350 * # * 350 #	Prefisso= massimo 4 cifre Compresi *, # e pausa	Vuoto	P
351	Numero per chiamate internazionali	* 351 * Numero # * 351 * # * 351 #	Numero= massimo 4 cifre Compresi *, # e pausa	00	P
360	Ora e Minuti	* 360 * HH MM # * 360 #	HH= ore da 00 a 23 MM= minuti da 00 a 59		P
362	Utilizzo ora legale	* 362 * X # * 362 * # * 362 #	X = 0 non usa ora legale = 1 usa ora legale	1	P
370	Data	* 370 * GG MM AA * * 360 #	GG= giorno da 01 ÷ 31 MM= mese da 01 ÷ 12 AA= anno da 00 ÷ 99		P
390	Sveglia	* 390 * DER * HH MM # * 390 * DER * # * 390 * DER #	DER= numero derivato o indice tabella (preceduto da 0) HH= ore da 00 ÷ 23 MM= minuti da 00 ÷ 59	99.99	S
400	Assegna Derivato alla Classe	* 400 * DER * ABCD # * 400 * DER * # * 400 * DER #	DER= numero derivato o indice tabella (preceduto da 0) A classe abilitazione giorno B classe abilitazione notte C collegamento citofonico giorno D collegamento citofonico notte A, B, C, D= da 0 ÷ 8 per le 9 classi	8888	P
4010 ÷ 4018	Impostazione classi chiamate entranti / uscenti	* 401X * ABCDEFGHILMN # * 401X * # * 401X #	X= 9 classi da 0 ÷ 8 A, B, C...= 0 disab. / 1 abil. A entranti trasf. da un deriv B entranti indiriz. Con DISA C entranti broadcast D uscenti locali E prefissi locali F uscenti nazionali G prefissi nazionali H uscenti internazionali I prefissi internazionali L uscenti verso gestori M prefissi gestori N uscenti verso mobili		P
4020 ÷ 4028	Impostazione classi collegamento citofonico	* 402X * ABCDEF # * 402X * # * 402X #	X= 9 classi da 0 ÷ 8 A, B, C...= 0 disab. / 1 abil. A fonia campanello 1 B soneria campanello 1 C fonia campanello 2 D soneria campanello 2 E fonia campanello 3 F soneria campanello 3		P
410	Assegna Linee Uscenti	* 410 * DER * ABC # * 410 * DER * # * 410 * DER #	DER= numero derivato o indice tabella (preceduto da 0) A, B, C= LU 0 disab. / 1 abil.	111	P
420	Assegna Linee Entranti	* 420 * DER * ABC # * 420 * DER * # * 420 * DER #	DER= numero derivato o indice tabella (preceduto da 0) A, B, C= LU 0 disab. / 1 abil.	111	P
430	Risposta per Assente	* 430 * DER * ABC # * 430 * DER * # * 430 * DER #	DER= numero derivato o indice tabella (preceduto da 0) A, B, C= LU 0 disab. / 1 abil.	111	P

440	Parametri Derivati Supplementari	<p>* 440 * DER * ABCDEFGH # * 440 * DER * # * 440 * DER #</p>	<p>DER= numero derivato o indice tabella (preceduto da 0) A Impegno immediato: 0 disabilitato 1 abilitato B Tempo di svincolo: 0 99 ms 1 199 ms 2 299 ms 3 399 ms 4 499 ms 5 599 ms 6 699 ms 7 799 ms 8 899 ms C Durata tasto R 0 80 ms 1 180 ms 2 280 ms 3 380 ms 4 480 ms 5 580 ms 6 680 ms 7 780 ms 8 880 ms D Tono di avviso 0 disabilitato 1 abilitato E Inclusione 0 disabilitato 1 abilitato F Esclusione soneria giorno 0 soneria disabilitata 1 soneria abilitata G Esclusione soneria notte 0 soneria disabilitata 1 soneria abilitata H Telefono: 0 BCA 1 Director2 2 KTS</p>	01011110	S
451 ÷ 453	Parametri di Linea	<p>* 45T * ABCDEFGH # * 45T * # * 45T #</p>	<p>T= 1 ÷ 3 per la LU da configurare A Disa/Fax giorno: 0 esclusione Disa – Fax 1 solo abilitazione Fax 2 solo abilitazione Disa 3 abilitazione Disa e Fax B Disa/Fax notte: 0 esclusione Disa – Fax 1 solo abilitazione Fax 2 solo abilitazione Disa 3 abilitazione Disa e Fax C Disa/Fax sab/dom: 0 esclusione Disa – Fax 1 solo abilitazione Fax 2 solo abilitazione Disa 3 abilitazione Disa e Fax D Disabilita / Abilita: 0 linea disabilitata 1 linea abilitata E Urbana/Privata: 0 linea urbana 1 linea privata 2 linea citofonica F Disab/Abil LCR (0-1) 0 disabilitato 1 abilitato G Nessun tono/Tono/Vi preghiamo di attendere MESSAGGIO FAX 0 nessun tono 1 Tono 2 Vi preghiamo di attendere H Disab/Abil Attivazione relè su base CLI (0-1) 0 disabilitato 1 abilitato</p>	00010010	P

461	Modalità funzionamento relé attuatore ATT1	* 461 * X # * 461 * # * 461 #	X= 0 Stabile Disattiva X= 1 Stabile Attiva X= 2 Temporizzato 800/1600 ms	1	P
464	Modalità funzionamento relé attuatore 4	* 464 * X # * 464 * # * 464 #	X= 0 Stabile Disattiva X= 1 Stabile Attiva X= 2 Temporizzato 800/1600 ms X= 3 attiva / disattiva temporizzato (1- 9 s)	1	P
472 ÷ 474	Temporizzazione Attiva/ Disattiva relé in modalità 1	* 47T * X # * 47T * # * 47T #	T= 2 ÷ 4 indice relé X= secondi da 1 a 9	1	P
480	Durata tasto flash su linea urbana	* 480 * X # * 480 * # * 480 #	X= 1 100ms 2 270ms 3 600ms 4 900ms	1	P
490	Durata Chiamata Citofonica	* 490 * X # * 490 * # * 490 #	X= da 0 a 60 secondi	10	P
500	Attiva / Disattiva Non Disturbare	* 500 * DER * X # * 500 * DER * # * 500 * DER #	DER= numero derivato o indice tabella (preceduto da 0) X= 0 disattiva / 1 attiva	0	S
501	Imposta Non Disturbare	* 501 * DER * I C1 C2 C3 L1 L2 L3 # * 501 * DER * # * 501 * DER #	DER= numero derivato o indice tabella (preceduto da 0) I, C1, ..., L1, ...= 0 disattivo / 1 attivo I : chiamate interne C1 C2 C3: campanelli L1 L2 L3: linee	0000000	S
510	Deviazione Immediata / Seguimi	* 510 * DER * DEST # * 510 * DER * # * 510 * DER #	DER= numero derivato o indice tabella (preceduto da 0) su cui si attiva il servizio DEST= numero derivato o indice tabella (preceduto da 0) su cui si devia la chiamata	Vuoto	S
520	Deviazione a Tempo	* 520 * DER * DEST # * 520 * DER * # * 520 * DER #	DER= numero derivato o indice tabella (preceduto da 0) su cui si attiva il servizio DEST= numero derivato o indice tabella (preceduto da 0) su cui si devia la chiamata	Vuoto	S
530	Deviazione su Occupato	* 530 * DER * DEST # * 530 * DER * # * 530 * DER #	DER= numero derivato o indice tabella (preceduto da 0) su cui si attiva il servizio DEST= numero derivato o indice tabella (preceduto da 0) su cui si devia la chiamata	Vuoto	S
540	Trasferimento di chiamata	* 540 * T # * 540 * # * 540 #	T= linea da impegnare da 0 a 3 (0 per prima privata libera) (Se si imposta T vuota il servizio non risulta attivo)	Vuoto	S
541	Numero Trasferimento di Chiamata	* 541 * NUM # * 541 * # * 541 #	NUM= massimo 26 cifre (compreso *, # e pausa)	Vuoto	P
550	Deviazione Esterna	* 550 * DER * T # * 550 * DER * # * 550 * DER #	DER= numero derivato o indice tabella (preceduto da 0) T= linea da impegnare da 0 a 3 (0 per prima privata libera) (Se si imposta T vuota il servizio non risulta attivo)	Vuoto	S
551	Numero Deviazione Esterna per ogni derivato	* 551 * DER * NUM # * 551 * DER * # * 551 * DER #	DER= numero derivato o indice tabella (preceduto da 0) NUM= massimo 26 cifre (compreso *, # e pausa)	Vuoto	S
560	Hot Line	* 560 * NUM # * 560 * # * 560 #	NUM= massimo 26 cifre (compreso *, # e pausa)	Vuoto	P

570	Avviso Messaggi in Segreteria	* 570 * T # * 570 * # * 570 #	T= linea da impegnare da 0 a 3 (0 per prima privata libera) (Se si imposta T vuota il servizio non risulta attivo)	Vuoto	S
571	Numero per Avviso messaggi in segreteria	* 571 * NUM # * 571 * # * 571 #	NUM= massimo 26 cifre (compreso *, # e pausa)	Vuoto	P
580	Abilita / disabilita Seguimi Citofonico	* 580 * T # * 580 * # * 580 #	T= linea da impegnare da 0 a 3 (0 per prima privata libera) (Se si imposta T vuota il servizio non risulta attivo)	Vuoto	S
581	Numero Seguimi Citofonico	* 581 * NUM # * 581 * # * 581 #	NUM= massimo 26 cifre (compreso *, # e pausa)	Vuoto	P
582	Imposta Campanello Seguimi Citofonico	* 582 * C # * 582 * # * 582 #	C= 1 campanello 1 2 campanello 2 3 campanello 3	1	S
583	Abilita / disabilita messaggio "attendere prego" su seguimi citofonico	* 583 * X # * 583 * # * 583 #	X= 0 disabilita 1 abilita	0	P
600	Codice impegno linea esterna	* 600 * X # * 600 * # * 600 #	X= 0 o 9	0	P
610	Timer Parcheggio	* 601 * X # * 601 * # * 601 #	X= fino a 3 cifre da 0 a 300 secondi	90	P
620 ÷ 621	Timer deviazione	* 62X * Timer # * 62X * # * 62X #	Timer= 1 ÷ 99 secondi X= 0 - timer 1 1 - timer 2	25 25	S
630	Posto Operatore	* 630 * DER # * 630 * # * 630 #	DER= numero derivato (o indice tabella, preceduto da 0) oppure numero del gruppo	Vuoto	P
631	Attiva / Disattiva Posto Operatore	* 631 * X # * 631 * # * 631 #	X= 0 disattiva Posto Operatore 1 attiva Posto Operatore	0	S
632	Derivato da avvisare in caso di buffer del log pieno (80%)	* 632 * DER # * 632 * # * 632 #	DER= numero derivato o indice tabella (preceduto da 0)	41	P
640	Derivato Segreteria	* 640 * DER # * 640 * # * 640 #	DER= numero derivato o indice tabella (preceduto da 0)	Vuoto	P
650	Derivato Fax / Modem	* 650 * DER # * 650 * # * 650 #	DER= numero derivato o indice tabella (preceduto da 0)	Vuoto	P
663	Timer Durata chiamata tra linee esterne	* 663 * Timer # * 663 * # * 663 #	Timer= 1 ÷ 99 secondi	4	P
680 ÷ 683	Derivato posto esterno	* 68X * DER # * 68X * # * 68X #	X= 1 ÷ 3 indice posto esterno DER= numero derivato o indice tabella (preceduto da 0)	Vuoto	P
690	Imposta Gruppi di chiamata (7 gruppi)	* 690 * DER * XXXXXX # * 690 * # * 690 #	DER= numero derivato o indice tabella (preceduto da 0) X..X= 0 non appart. al gruppo 1 appart. al gruppo	0000000	P
700	Stampa Continua / Avviso	* 700 * X # * 700 * # * 700 #	X= 0 / 1 / 2 / 3 STAMPA CONT. AVVISO 0 no no 1 no si 2 si no 3 si si	0	P
703	Cancella Buffer Non Risposte	* 703 * DER #	DER= numero derivato o indice tabella (preceduto da 0) o gruppo		P
704	Cancella Buffer Entrante	* 704 * DER #	DER= numero derivato o indice tabella (preceduto da 0) o gruppo		P
705	Cancella Buffer Uscente	* 705 * DER #	DER= numero derivato o indice tabella (preceduto da 0) o gruppo		P

706	Cancella Buffer Entrante / Uscente	* 706 * DER #	DER= numero derivato o indice tabella (preceduto da 0) o gruppo		P
707	Contenuto Buffer	* 707 #	Max 1000 telefonate		S
708	Stampa ultime 3 cifre	* 708 * X # * 708 * # * 708 #	X= 0 disabilita / 1 abilita	0	P
7110 ÷ 7119	Numeri per attivazione relè	* 711N * NUM # * 711N * # * 711N #	N=0 ÷ 9 indice numero NUM= massimo 26 cifre	Vuoto	P
760	Modalità Attivazione Servizio Notte	* 760 * X #	X= 0 interruttore 1 manuale 2 automatica	1	P
761	Attivazione / Disattivazione Servizio Notte	* 761 * X # * 761 * # * 761 #	X= 0 disattivato 1 attivato	0	P
7620 ÷ 7621	Ora Servizio Notte	* 762X * Inizio Fine # * 762X * # * 762X #	X= 0 orario Lun / Ven 1 orario sabato e domenica Inizio= ora di inizio (hh mm) Fine= ora di fine (hh mm)	Vuoto	P
763	Codice Breve Servizio Notte	* 763 * X # * 763 * # * 763 #	X= 0 disabilitato 1 abilitato	1	P
764	Lettura stato SN centralino	* 764 #			N
765	Abilita DISA o risponditore	* 765 * X # * 765 * # * 765 #	X= 0 DISA 1 risponditore	0	P
766	Abilita risponditore su linea	* 766T * X # * 766T * # * 766T #	T= 1 ÷ 3 per le 3 LU X= 0 disabilitato 1 abilitato	0	P
767	Numero ripetizione messaggi 2, 4	* 767 * N # * 767 * # * 767 #	N= 1 ÷ 9 numero di ripetizioni	5	P
768	Abilita post selezione DTMF	* 768 * X # * 768 * # * 768 #	X= 0 disabilitato 1 abilitato	1	P
774	Associazione derivati post selezione	* 774N * D # * 774N * # * 774N #	N= 0 ÷ 9 cifra selezionata D= derivato o gruppo da chiamare (41 ÷ 60 , 731 ÷ 737)	1 - 41 2 - 42 3 - 43 4 - 44 5 - 45 6÷9 - tutti	P
775	Registrazione messaggi	* 775 * N # * 775 * # * 775 #	N= 1 ÷ 5 messaggi da registrare	vuoti	P
776	Associazione messaggi	* 776M * N # * 776M * # * 776M #	M= 1 ÷ 5 tipo di messaggio 1 Accoglienza giorno / aperto 2 Attesa giorno / aperto 3 Accoglienza notte / pausa 4 Attesa notte / pausa 5 Messaggio sgancio N= 1 ÷ 5 messaggio da inviare	1-1 2-2 3-3 4-4 5-5	P
777	Fasce orario giorno	* 777G * Ora inizio 1 - ora fine 1 - ora inizio 2 - ora fine 2 # * 763 * # * 763 #	G= 1 ÷ 7 giorno della settimana Ora inizio 1-2= Inizio fascia giorno 1-2 Ora fine 1-2= fine fascia giorno 1-2 (hhmm)	Lun Ven 0800-1230 1430-1800 Sab-Dom Vuoto	P
778	Abilita riconoscimento fax su linea	* 778T * N # * 778T * # * 778T #	T= 1 ÷ 3 per le 3 LU X= 0 disabilitato 1 abilitato	0	P

7691 ÷ 7693	Routing automatico interfaccia Domus Cell	* 769T * ABC # * 769T * # * 769T #	T= 1 ÷ 3 per le 3 LU A= Routing Domus Cell (0-1) 0 disabilitato 1 abilitato B= Ricaduta su LU (0-1) 0 disabilitata 1 abilitata C= Ricaduta su Domus Cell (0-1) 0 disabilitata 1 abilitata	000	P
771 ÷ 773	Prefissi per Routing Domus Cell	* 77TX * NUM # * 77TX * # * 77TX #	T= 1 ÷ 3 per le 3 LU X= 0 ÷ 1 indice nella tabella NUM= massimo 4 cifre	3 Vuoto	P
780	Numero di squilli prima del trasferimento di chiamata	* 780 * N # * 780 * # * 780 #	N= 0 ÷ 9 squilli	5	P
7880	Nessuna selezione o # in giorno	* 7880 * X # * 7880 * # * 7880 #	X= 40 oppure 031 per tutti 99 per Termina conversazione 011 ÷ 030 derivati da 41 a 50 032 ÷ 038 gruppi da 731 a 737	40 tutti	P
7881	Indirizzamento telefoni in notte	* 7881 * X # * 7881 * # * 7881 #	X= 40 oppure 031 per tutti 99 per Termina conversazione 011 ÷ 030 derivati da 41 a 50 032 ÷ 038 gruppi da 731 a 737	40 tutti	P
8000 ÷ 8005	Gestori Abilitati	* 800N * Gestore # * 800N * # * 800N #	N= 0 ÷ 5 per i 6 gestori Gestore= da 4 o 5 cifre compresi *, # e pausa	Vuoto	P
8010 ÷ 8019	Prefissi Abilitati 1° Gestore	* 801N * Prefisso # * 801N * # * 801N #	N= 0 ÷ 9 indice prefisso Prefisso= fino a 4 cifre compresi *, # e pausa	Vuoto	P
8020 ÷ 8029	Prefissi Abilitati 2° Gestore	* 802N * Prefisso # * 802N * # * 802N #	N= 0 ÷ 9 indice prefisso Prefisso= fino a 4 cifre compresi *, # e pausa	Vuoto	P
8030 ÷ 8039	Prefissi Abilitati 3° Gestore	* 803N * Prefisso # * 803N * # * 803N #	N= 0 ÷ 9 indice prefisso Prefisso= fino a 4 cifre compresi *, # e pausa	Vuoto	P
8040 ÷ 8049	Prefissi Abilitati 4° Gestore	* 804N * Prefisso # * 804N * # * 804N #	N= 0 ÷ 9 indice prefisso Prefisso= fino a 4 cifre compresi *, # e pausa	Vuoto	P
8050 ÷ 8059	Prefissi Abilitati 5° Gestore	* 805N * Prefisso # * 805N * # * 805N #	N= 0 ÷ 9 indice prefisso Prefisso= fino a 4 cifre compresi *, # e pausa	Vuoto	P
8060 ÷ 8069	Prefissi Abilitati 6° Gestore	* 806N * Prefisso # * 806N * # * 806N #	N= 0 ÷ 9 indice prefisso Prefisso= fino a 4 cifre compresi *, # e pausa	Vuoto	P
8110 ÷ 8131	Interni chiamata sequenziale	* 81TN * S * X1 X2 ÷ X12 # * 81TN * S * # * 81TN * S #	T= 1 ÷ 3 per le 3 LU N= Giorno / Notte (0-1) 0 giorno 1 notte S= 1 ÷ 3 Step X1 ÷ X12= 1 derivato assegnato 0 derivato non assegnato	0 per tutti i derivati	P
8210 ÷ 8231	Squilli chiamata sequenziale	* 82TN * S * R # * 82TN * S * # * 82TN * S #	T= 1 ÷ 3 per le 3 LU N= Giorno / Notte (0-1) 0 giorno 1 notte S= 1 ÷ 3 Step R= 0 Step escluso 1 ÷ 5 numero squilli	0 per tutti gli step	P
8410 ÷ 8439	Numeri black list per ogni linea	* 84TN * NUM # * 84TN * # * 84TN #	T= LU da 1 a 3 N= 0 ÷ 9 indice numero NUM= massimo 26 cifre compresi *, # e pausa	Vuoto	P
8590 ÷ 8599	Numeri black list generale	* 859N * NUM # * 859N * # * 859N #	N= 0 ÷ 9 indice numero NUM= massimo 26 cifre compresi *, # e pausa	144, 16, 199, 4, 5, 8	P

8610 ÷ 8619	Derivati abbinati alla black list generale	* 861N * XXXXXXXXXXXX # * 861N * # * 861N #	N=0 ÷ 9 indice numero X= 0 il derivato può comporre il numero con indice N 1 il derivato non può comporre il numero con indice N	11111111 1111	P
870	Abilitazione all'uso dei numeri per teleazionamento relé	* 870 * X # * 870 * # * 870 #	X= 0 disabilitato 1 abilitato	0	P
871	Abilitazione all'uso dei numeri per riconoscimento fax	* 871 * X # * 871 * # * 871 #	X= 0 disabilitato 1 abilitato	0	P
872	Abilitazione all'uso dei numeri per Black list	* 872 * X # * 872 * # * 872 #	X= 0 disabilitato 1 abilitato	0	P
8800 ÷ 8829	Prefissi Abilitati	* 88XN * Prefisso # * 88XN * # * 88XN #	X= 0 prefissi Locali 1 prefissi Nazionali 2 prefissi Internazionali N=0 ÷ 9 indice prefisso Prefisso= fino a 4 cifre compresi *, # e pausa	Vuoto	P
8950 ÷ 8959	Numeri di Telegestione	* 895N * NUM # * 895N * # * 895N #	N=0 ÷ 9 indice numero NUM= massimo 26 cifre compresi *, # e pausa	Vuoto	P
8960 ÷ 8969	Numeri di emergenza	* 896N * NUM # * 896N * # * 896N #	N=0 ÷ 9 indice numero NUM= massimo 26 cifre compresi *, # e pausa	11, 80	P
8970 ÷ 8979	Numeri per teleazionamento relé senza password	* 897N * NUM # * 897N * # * 897N #	N=0 ÷ 9 indice numero NUM= massimo 26 cifre compresi *, # e pausa	Vuoto	P
8980 ÷ 8989	Numeri per il riconoscimento automatico fax	* 898N * NUM # * 898N * # * 898N #	N=0 ÷ 9 indice numero NUM= massimo 26 cifre compresi *, # e pausa	Vuoto	P
910	Versione Software	* 910 #			N
920	Data di Build	* 920 #			P
930	Password Secondaria per ogni derivato	* 930 * DER * Password # * 930 * DER * # * 930 * DER #	DER= numero derivato o indice tabella (preceduto da 0) password= da 0 a 4 cifre (esclusi *, # e pausa)	2011 a 2022	S
940	Password Principale	* 940 * Password # * 940 * # * 940 #	password= da 0 a 4 cifre (esclusi *, # e pausa)	1000	P
944	Reset Black List	* 944 #			P
955	Reset Classi Abilitazione	* 955 #			P
966	Reset Gestori e Prefissi	* 966 #			P
977	Reset Prefissi Abilitati	* 977 #			P
988	Reset Rubrica di Sistema	* 988 #			P
999	Reset di Sistema	* 999 #			P

GENERALITÀ

USO

PROGRAMMAZIONE

INSTALLAZIONE

INDICE ALFABETICO

2 TABELLA PIANO DI NUMERAZIONE E CODICI BREVI

Codice	Funzione o servizio
0	Impegno linea urbana
2	Inclusione
30	Prenotazione su occupato
31	Parcheggio e ripresa
33	Flash su linea urbana
34	Citofono
35	Apertura porta esterna da cui arriva la chiamata
36	Chiamata a centralino CCC
37	Attuatore 4
38	Risposta per assente
39	+000 a 099 (oppure termina con #): Richiamo n.ro rubrica
40	Chiamata generale
41	1° interno
42	2° interno
43	3° interno
44	4° interno
45	5° interno
46	6° interno
47	7° interno
48	8° interno
49	9° interno
50	10° interno
51	11° interno
52	12° interno
55	Attuatore 1
78	Conferenza
80	Impegno linea privata libera
81	Impegno prima linea urbana PSTN
82	Impegno seconda linea urbana PSTN
83	Impegno terza linea urbana PSTN
320	Disabilita non disturbare
321	Abilita non disturbare
322	+n per 14 volte: Imposta non disturbare
323	+der: Attiva e utilizza room monitor
324	+hh mm: Attiva servizio sveglia +99: Disattiva +40: Interroga servizio sveglia
325	+der: Programma deviazione a tempo
326	+der: Programma deviazione immediata
327	+der: Programma deviazione su occupato
328	Paging – accesso all'amplificatore esterno (seguito dal numero ch.gen) Paging – accesso al viva voce dell'interno (altoparlante) (seguito da der)
351	Relè apriporta 1 // ATT2
352	Relè apriporta 2 // ATT3
353	Relè apriporta 3 // ATT4
731	1° gruppo di chiamata
732	2° gruppo di chiamata
733	3° gruppo di chiamata
734	4° gruppo di chiamata
735	5° gruppo di chiamata
736	6° gruppo di chiamata
737	7° gruppo di chiamata

#610	Deviazione manuale su linea urbana (bridge)
#615	Codice superamento classi
#620	Disabilita richiamata per msg in segreteria
#621	Abilita richiamata per presenza msg in segreteria + codice linea
#622	Interroga richiamata per msg in segreteria
#623	Disattiva servizio notte (se abilitato in progrz. il codice breve)
#624	Attiva servizio notte (se abilitato in progrz. il codice breve)
#625	Verifica servizio notte
#627	Programmazione seguimi
#628	Interroga stato servizio notte centralino
#630	Disabilita seguimi citofonico
#631	Abilita seguimi citofonico + codice linea
#632	Interroga seguimi citofonico
#641	Cattura su segreteria o fax
#650	Interroga ora
#660	Disabilita trasf. Chiamata
#661	Abilita trasf. chiamata + codice linea
#662	Interroga trasf. Chiamata
#670	Disattiva deviazione esterna
#671	Abilita deviazione esterna + codice linea
#672	Interroga deviazione esterna
#792	Callback
#900	Modalità test
#901	Modalità test relè

3 TABELLA PARAMETRI DEI DERIVATI

Configurazione interni	41	42	43	44	45	46	47	48	49	50	51	52
Impegno immediato												
Tempo di svincolo												
Durata tasto R												
Tono di avviso												
Inclusione												
Sonerie giorno												
Sonerie notte												
Tipo telefono												

Classi												
Abilitazione giorno												
Abilitazione notte												
Collegamento citofono giorno												
Collegamento citofono notte												

Linee uscenti												
Linea 1												
Linea 2												
Linea 3												

Linee entranti																				
Linea 1																				
Linea 2																				
Linea 3																				

Risposta per assente																				
Linea 1																				
Linea 2																				
Linea 3																				

4 TABELLA CARATTERIZZAZIONI LINEE ESTERNE

Parametri di linea	Linea 1	Linea 2	Linea 3
DISA/Fax giorno			
DISA/Fax notte			
DISA/Fax sab/dom			
Disabilita/Abilita			
Urbana/Privata/Citofonica			
LCR			
Messaggio fax			
Attivazione relè su base CLI			

Scelta messaggio DISA				
Giorno lunedì/venerdì	Messaggio 1			
Notte lunedì/venerdì	Messaggio 2			
Sabato/Domenica	Messaggio 3			
Jolly	Messaggio 4			

Messaggio DISA Jolly				
Disabilitato/Abilitato				
Squilli risposta DISA				
Numero squilli prima della risposta				

Squilli risposta DISA				
Numero squilli prima della risposta				

5 TABELLA NUMERI O PREFISSI ABILITATI

Parametri	Numero o prefisso abilitato (massimo 4 cifre)
880 (Prefissi locali)	0
	1
	2
	3
	4
	5
	6
	7
	8
	9
881 (Prefissi Nazionali)	0
	1
	2
	3
	4
	5
	6
	7
	8
	9
882 (Prefissi Internazionali)	0
	1
	2
	3
	4
	5
	6
	7
	8
	9

6 TABELLA GESTORI ABILITATI

Parametri	Codice gestore (4 o 5 cifre)
8000 (Gestore 1)	
8001 (Gestore 2)	
8002 (Gestore 3)	
8003 (Gestore 4)	
8004 (Gestore 5)	
8005 (Gestore 6)	

GENERALITÀ

USO

PROGRAMMAZIONE

INSTALLAZIONE

INDICE ALFABETICO

Parametri	Numero o prefisso abilitato (massimo 4 cifre)
801 (Gestore 1)	0
	1
	2
	3
	4
	5
	6
	7
	8
	9
802 (Gestore 2)	0
	1
	2
	3
	4
	5
	6
	7
	8
	9
803 (Gestore 3)	0
	1
	2
	3
	4
	5
	6
	7
	8
	9

Parametri	Numero o prefisso abilitato (massimo 4 cifre)
804 (Gestore 4)	0
	1
	2
	3
	4
	5
	6
	7
	8
	9
805 (Gestore 5)	0
	1
	2
	3
	4
	5
	6
	7
	8
	9
806 (Gestore 6)	0
	1
	2
	3
	4
	5
	6
	7
	8
	9

7 TABELLA CODICI CITOFONICI

Parametro	Codice citofonico	Codice inviato di default	Nuovo codice programmato
78 3	34	34	
78 4	35	35	
78 5	36	36	
78 6	37	37	
78 7	# 34	34	

8 TABELLA NUMERI PER ATTIVAZIONE RELÈ

Posizione	Numero
0	
1	
2	
3	
4	
5	
6	
7	
8	
9	

9 TABELLA PREFISSI ROUTING AUTOMATICO INTERFACCIA GSM DOMUS CELL

LU	Posizione	Prefisso	Instradamento
1	0		
	1		
2	0		
	1		
3	0		
	1		

10 TABELLA INTERNI E SQUILLI PER CHIAMATA SEQUENZIALE

			Squilli	41	42	43	44	45	46	47	48	49	50	51	52
Linea 1	Giorno	Step 1													
		Step 2													
		Step 3													
	Notte	Step 1													
		Step 2													
		Step 3													
Linea 2	Giorno	Step 1													
		Step 2													
		Step 3													
	Notte	Step 1													
		Step 2													
		Step 3													
Linea 3	Giorno	Step 1													
		Step 2													
		Step 3													
	Notte	Step 1													
		Step 2													
		Step 3													

11 SIGNIFICATO DEI VARI TONI DI SEGNALAZIONE

Tono verso interni	Temporizzazione	Significato
Invito alla selezione	continuo bitonale	il centralino è in attesa della selezione
Invito alla selezione 2	2000ms/200ms/200ms/200ms	è attivo un servizio (seguimi, non disturbare, deviazione)
Controllo di chiamata	1000ms/4000ms	chiamata inoltrata all'interno desiderato
Occupato	500ms/500ms	interno occupato
Dissuasione	100ms/100ms selezione; accesso non consentito	l'interlocutore interno ha riagganciato; ritardo nella manovra di
Indisponibilità o congestione	200ms/200ms	Indisponibilità di risorse hardware
Conferma	100ms/100ms/100ms/100ms/100ms/1500ms	servizio richiesto accettato
Avviso	100ms/5000ms	presenza di chiamata esterna ad un derivato occupato
Avviso chiamata citofonica	100ms/100ms/100ms/6000ms	presenza di chiamata citofonica, campanello 1, ad un derivato occupato
	100ms/100ms/100ms/100ms/100ms/5800ms	presenza di chiamata citofonica, campanello 2, ad un derivato occupato
	100ms/100ms/100ms/100ms/100ms/100ms/ 100ms/5600ms	presenza di chiamata citofonica, campanello 3, ad un derivato occupato
Inclusione conversazione	200ms/200ms/200ms/1400ms	un derivato abilitato all'inclusione si è inserito nella
Attesa	200ms/200ms/200ms/3400ms	l'interlocutore interno è stato posto in attesa
Conferenza	200ms/9800ms	è attivo il servizio di conferenza

12 TABELLA TEMPI DI CHIAMATA E SEGNALAZIONI

Chiamata	Temporizzazione
Interna	600ms/250ms/250ms/2900ms
Esterna	1000ms/4000ms
Ritorno da attesa	1000ms/4000ms
Generale	600ms/250ms/250ms/2900ms
Esterna trasferita	1000ms/4000ms
Citofono campanello 1	250ms/500ms/250ms/500ms/250ms/3100ms
Citofono campanello 2	250ms/500ms/250ms/500ms/250ms/500ms/250ms/2350ms
Citofono campanello 3	250ms/500ms/250ms/500ms/250ms/500ms/250ms/500ms/250ms/1600ms
Prenotazione	250ms/250ms/250ms/250ms/250ms/3900ms

INDICE ALFABETICO

A

Abilitazione	65
Classi.....	30
Classi citofoniche.....	32
Classi telefoniche.....	31
Least Cost Routing.....	34
Messaggio DISA jolly.....	50
Messaggio seguimi citofonico.....	56
Tabella black list.....	46
Tabella riconoscimento FAX.....	47
Tabella teleazionamento relè.....	47
Abilitazioni sulle chiamate	
Programmazione.....	39
Accensione - prima e collaudo dell'impianto	83
Alimentazione	7
Amplificatore esterno	
Accesso.....	21
Collegamento.....	83
Apparecchi	
Tipi.....	7
Assegnazione	
Classi di abilitazione ad un telefono interno.....	42
Linee entranti a derivati.....	36
Linee uscenti a derivati.....	36
Avvertenze	65

B

Black list	42
Abilitazione black list.....	46
Programmazione black list generale.....	43
Programmazione black list di linea.....	45
Programmazione derivati abbinati alla black list generale.....	45

C

Caratteristiche	108
Centralino Agorà 2	6
Chiamata citofonica	
Durata.....	60
Risposta a chiamata citofonica.....	23
Seconda chiamata citofonica.....	26
Segreteria su chiamata citofonica.....	25
Terza chiamata citofonica.....	27
Chiamata di gruppo	14
Chiamata di un gruppo	15
Chiamata di un numero in rubrica	9
Chiamata generale interna	15
Chiamata interna	15
Messa in attesa di una conversazione esterna per effettuare altra chiamata interna.....	11
Messa in attesa di una conversazione interna per effettuare altra chiamata interna.....	16
Risposta.....	16
Chiamata su linea urbana.....	9
Messa in attesa di una conversazione esterna per effettuare altra chiamata esterna.....	10
Messa in attesa di una conversazione esterna per rispondere ad altra chiamata esterna.....	10
Messa in attesa di una conversazione interna per effettuare una chiamata esterna.....	16
Messa in attesa di una conversazione interna per rispondere ad altra chiamata esterna.....	16
Risposta.....	9

Classi di abilitazione	30
Assegnazione.....	42
Codice Superamento Classi di Abilitazione.....	16
Reset.....	66

Classi di abilitazione citofoniche	32
Impostazione.....	41

Classi di abilitazione telefoniche	31
Impostazione.....	41

Codice Superamento Classi di Abilitazione	15
--	----

Collegamento

Al Director 2 e telefoni con lampade.....	82
Alla linea elettrica.....	82
Del commutatore esterno giorno/notte.....	83
Dell'amplificatore esterno.....	83
Del relè attuatore sulla base.....	80
Della musica di attesa esterna.....	83
Espansione 1 linea urbana.....	74
Espansione 1 derivato.....	75
Filtro ADSL.....	78
Interfaccia citofonica 4+N.....	80
Interfaccia citofonica 1+N.....	80
Interfaccia citofonica Bibus.....	80
Interfaccia citofonica Digivoice.....	80
Interfaccia IrDA.....	77
Interfaccia USB/RS232.....	76

Conferenza tra più utenti	12; 18
--	--------

Configurazione interni	38
-------------------------------------	----

Configurazione linee urbane	34
--	----

Connessione al posto esterno citofonico	23
--	----

Contenuto	69
------------------------	----

Conversazione esterna

Messa in attesa.....	10
Messa in attesa di una conversazione esterna per effettuare altra chiamata esterna.....	10
Messa in attesa di una conversazione esterna per effettuare altra chiamata interna.....	11
Messa in attesa di una conversazione esterna per rispondere ad altra chiamata esterna.....	10
Parcheggio.....	11
Trasferta con offerta.....	11
Trasferta di una seconda conversazione esterna.....	12
Trasferta senza offerta.....	11

Conversazione interna

Messa in attesa.....	16
Messa in attesa di una conversazione interna per effettuare altra chiamata interna.....	16
Messa in attesa di una conversazione interna per effettuare una chiamata esterna.....	16
Messa in attesa di una conversazione interna per rispondere ad altra chiamata esterna.....	16

D

Data	
Programmazione.....	64

Data/Ora e Sveglia	
Programmazione.....	64

Derivati per servizi	
Programmazione.....	51

Derivato per segnalazione buffer stampante 80%	
Programmazione.....	52

Deviazione

A tempo di chiamate esterne DISA su altro interno.....	12
A tempo di chiamate interne su altro interno.....	17
Esterna.....	54
Esterna su linea privata.....	14
Immediata di chiamate esterne DISA su altro interno.....	13
Immediata di chiamate interne su altro interno.....	18

Manuale su linea urbana con posto operatore.....	13
Su occupato di chiamate esterne DISA su altro interno	13
Su occupato di chiamate interne su altro interno	19
Timer.....	61
Director2	
Collegamento	82
Paging.....	21
DISA	
Abilitazione messaggio DISA jolly	50
Ascolto messaggio	49
Deviazione a tempo di chiamate esterne DISA su altro interno ...	12
Deviazione immediata di chiamate esterne DISA su altro interno.....	12
Deviazione su occupato di chiamate esterne DISA su altro interno.....	13
Programmazione	49
Programmazione sequenza messaggi DISA per linea.....	49
Programmazione squilli per risposta DISA.....	50
Registrazione messaggio	49
E	
Emergenza	69
F	
Funzionalità	
Direttore / Segretaria	13; 18
KTS	19
G	
Generalità	70
Gestione delle chiamate	53
Gestori	
Programmazione prefissi gestori abilitati	40
Reset gestori e relativi prefissi.....	66
Stampa	63
Gruppi di chiamata	
Programmazione	42
H	
Hot Line	20; 54
I	
Installazione schede	74
Espansione 1 linea urbana	74
Espansione 1 derivato	75
Filtro ADSL	78
Interfaccia citofonica 4+N	80
Interfaccia citofonica 1+N	80
Interfaccia citofonica Bibus	80
Interfaccia citofonica Digivoice	80
Interfaccia IrDA	77
Interfaccia USB/RS232.....	76
Impiantistica	69
Impianto	
Collaudo	83
Tipi.....	7
Incapsulamento	10
Inclusione e Trasferita su Inclusione	17
Installazione	70
A parete	71
Interni	
Collegamento	73
Configurazione	38
Programmazione	38

Interno per FAX/MODEM	
Programmazione	52
Interno per segreteria	
Programmazione	51
L	
Linee urbane	
Configurazione	34
Programmazione	34
Servizi telefonici.....	9
Lista chiamate	63
M	
Messa in attesa	
Di una conversazione esterna	10
Di una conversazione esterna per effettuare altra chiamata esterna.....	10
Di una conversazione esterna per effettuare altra chiamata interna.....	11
Di una conversazione esterna per rispondere ad altra chiamata esterna.....	10
Di una conversazione interna	16
Di una conversazione interna per effettuare altra chiamata interna	16
Di una conversazione interna per effettuare una chiamata esterna.....	16
Di una conversazione interna per rispondere ad altra chiamata esterna.....	16
Messaggi	
Avviso presenza messaggi in segreteria	22
Programmazione numero telefonico per avviso presenza messaggi	51
Messaggio per DISA	
Ascolto.....	49
Registrazione.....	49
Modem	88
Modularità	6
Musica di attesa	56
Ascolto.....	56
Collegamento della musica di attesa esterna	83
Registrazione da telefono.....	57
N	
Non disturbare	20
Numeri Emergenza	
Programmazione	42
O	
Ora	
Cambio automatico ora solare/ora legale	65
Programmazione	64
Orario	23
P	
Paging	
Su Director 2.....	21
Generale	21
Password	
Programmazione	33
Principale - Programmazione	33
Secondaria - Programmazione.....	33
Porta esterna	
Apertura.....	25
Apertura di una porta esterna durante una conversazione	26

Posto Operatore	19	Chiamata di un numero in rubrica	9
Programmazione	51	Memorizzazione di un numero telefonico nella rubrica	62
Prenotazione		Programmazione	62
Della linea urbana	9	Reset rubrica di Sistema	67
Su interno occupato	15	Verifica di un numero telefonico nella rubrica	62
Programmazione	28		
Abilitazioni sulle chiamate	39	S	
Cambio automatico ora solare/ora legale	65	Schema impianti	84
Codice impegno linea urbana	37	Seconda chiamata citofonica	26
Da remoto	65	Segreteria	
Data	64	Avviso presenza messaggi in segreteria	22
Data/Ora e Sveglia	64	Cattura chiamata su segreteria o FAX	15
Derivati abbinati alla black list generale	45	Programmazione interno	51
Derivati per servizi	51	Su chiamata citofonica	24
Derivato programmazione buffer stampante 80%	52	Seguimi	12; 18
Di un interno come posto Operatore	51	Citofonico	24; 56
Di un interno come posto esterno citofonico	52	Servizi citofonici	25
DISA	49	Servizi telefonici	
Durata flash su linea urbana	37	Legati al montante citofonico	23
Gestori abilitati	40	Su linee urbane	9
Gruppi di chiamata	42	Su linee interne	15
Interni	38	Supplementari di Telecom Italia	23
Interno per FAX/MODEM	52	Servizio	
Interno per segreteria	51	DOSA	22
Linee urbane	34	Notte	55
Modalità funzionamento relè attuatori	59	Sistema	
Temporizzazione relè attuatori	59	Parametri	65
Numero di squilli prima del trasferimento della chiamata su linea urbana	57	Reset	67
Numeri Emergenza	42	Reset rubrica di Sistema	67
Numeri o prefissi abilitati	39	Stampa	
Numeri Telegestione	65	Continua e avviso buffer in via di esaurimento	63
Ora	64	Ultime tre cifre	63
Parametri di traffico	60	Sveglia	
Password	33	Programmazione	64
Password principale	33		
Password secondaria	33	T	
Prefissi gestori abilitati	40	Tabella	
Prefisso internazionale	60	Black list generale	43
Prefisso proprio distretto	60	Black list di linea	45
Rubrica	62	Caratterizzazioni linee urbane	100
Sequenza messaggi DISA per linea	49	Codici citofonici	102
Squilli per risposta DISA	50	Gestori abilitati	101
Stampe	63	Numeri o prefissi abilitati	101
Sveglia	64	Parametri dei derivati	99
Tabella black list generale	43	Piano numerazione e codici brevi	98
Tabella black list di linea	45	Programmazione	90
Tabella codici citofonici	37	Riconoscimento FAX	47
Tabella riconoscimento FAX	47	Teleazionamento relè	47
Tabella teleazionamento relè	47	Tempi di chiamata e segnalazioni	104
		Terza chiamata citofonica	27
R		Timer	
Relè attuatori	26	Deviazione	61
Programmazione modalità funzionamento relè attuatori	59	Parcheggio	61
Programmazione temporizzazione relè attuatori	59	Durata chiamata tra linee urbane	61
Reset	66	Toni di segnalazione - significato	103
Black list	66	Trasferimento di chiamata	
Classi di abilitazione	66	Attraverso altra linea urbana	53
Gestori e relativi prefissi	66	Su linea privata	14
Prefissi abilitati	66	Trasferta con offerta	
Rubrica di Sistema	67	Di una conversazione citofonica	24
Sistema	67	Di una conversazione esterna	11
Risposta		Trasferta di una seconda conversazione esterna	12
A chiamata citofonica	23	Trasferta senza offerta	
Ad una chiamata esterna	10	Di una conversazione citofonica	24
Ad una chiamata interna	16	Di una conversazione esterna	11
Citofonica durante conversazione	24		
Per assente	54		
Room monitor			
Locale	21		
Remoto	21		
Rubrica			
Cancellazione di un numero telefonico nella rubrica	62		

U

Uso 8

V

Versione software - verifica 65

CARATTERISTICHE TECNICHE**Capacità massima del centralino telefonico:**

- Linee esterne: 3
- Apparecchi derivati: 12
- Montante citofonica: 1
- Campanelli citofono: 3
- Conversazioni esterne simultanee: 3
- Conversazioni interne simultanee: 6
- Conversazioni interne, esterne, citofoniche: 8

Alimentazione:

- Tensione di rete: 230Vac \pm 10%
- Assorbimento massimo: 28VA
- Tensioni fornite d'alimentatore: +3,3V +12V +24V (Vcc) 60Vca

Sistema di selezione:

- Multifrequenza
- Tempo di lettura tasto R (flash) 100 \div 900 ms (programmabile)

Toni derivati dal centralino:

- 425Hz \pm 25Hz
- 350Hz \pm 15Hz

Linee interne:

- Distanza massima dei derivati: 500 m
- Collegamento derivato BCA: 2 fili da 0,6 mm²
- Collegamento derivato di sistema: 4 fili da 0,6 mm²

Caratteristiche meccaniche:

- Peso: 1.650Kg (con tutte le schede inserite)
- Dimensioni installato: 231 X 218 X 55mm (L X A X P)

Condizioni ambientali di funzionamento:

- Temperatura operativa: 0°C \div 40°C
- Umidità relativa: 20% \div 80% non condensante

Connettori PABX 3/12		Colore cavo impianto	Cavo
Derivato 1	DER 1		
Linea dati 1	SE1 +		
	SE1 -		
Derivato 2	DER 2		
Linea dati 2	SE1 +		
	SE1 -		
Derivato 3	DER 3		
Linea dati 3	SE1 +		
	SE1 -		
Derivato 4	DER 4		
Linea dati 4	SE1 +		
	SE1 -		
Derivato 5	DER 5		
Linea dati 5	SE1 +		
	SE1 -		
Derivato 6	DER 6		
Linea dati 6	SE1 +		
	SE1 -		
Derivato 7	DER 7		
Linea dati 7	SE1 +		
	SE1 -		
Derivato 8	DER 8		
Linea dati 8	SE1 +		
	SE1 -		
Derivato 9	DER 9		
Derivato 10	DER 10		
Derivato 11	DER 11		
Derivato 12	DER 12		

Connettori PABX 3/12		Colore cavo impianto	Cavo
Linea Urbana 1 LU1			
Linea Urbana 2 LU2			
Linea Urbana 3 LU3			
Collegamento seriale	GND		
	TX		
	RX		
	DTR		
	CTS		
ATT1	NA		
	NC		
	COM		
Scheda citofonica 4+N	ATT2		
	ATT3		
	ATT4		
	CA1		
	CA2		
	CA3		
	6		
	1A		
	2		
Amplificatore (OUT)	AMP		
Musica esterna (IN)	IN		
Alimentazione Est.	12V		
Giorno / Notte	G/N		
Comune	COM		
Modem			

DS 1372-001G

URMET S.p.A.
10154 TORINO (ITALY)
VIA BOLOGNA 188/C
Telef. +39 011.24.00.000 (RIC. AUT.)
Fax +39 011.24.00.300 - 323

urmet

LBT 7945

Area tecnica
servizio clienti +39 011.23.39.810
<http://www.urmet.com>
e-mail: info@urmet.com